

ΕΛΛΗΝΙΚΗ ΔΗΜΟΚΡΑΤΙΑ
ΠΕΡΙΦΕΡΕΙΑ ΘΕΣΣΑΛΙΑΣ
ΠΕΡΙΦΕΡΕΙΑΚΗ ΕΝΟΤΗΤΑ ΛΑΡΙΣΑΣ
ΣΥΝΔΕΣΜΟΣ ΔΙΑΧΕΙΡΙΣΗΣ ΣΤΕΡΕΩΝ ΑΠΟΒΛΗΤΩΝ
ΠΕ ΛΑΡΙΣΑΣ

Δ Ι Α Κ Η Ρ Υ Ξ Η

**ΛΕΙΤΟΥΡΓΙΑ ΧΩΡΟΥ ΥΓΕΙΟΝΟΜΙΚΗΣ ΤΑΦΗΣ ΑΠΟΡΡΙΜΜΑΤΩΝ (ΧΥΤΑ) ΛΑΡΙΣΑΣ
(Τμήματα 1 και 2)**

Αριθμός Απόφασης Εκτελεστικής Επιτροπής:
104/03-12-2024

ΕΚΤΕΛΕΣΗ: Δημόσιος Ανοικτός Διαγωνισμός
ΚΡΙΤΗΡΙΟ ΚΑΤΑΚΥΡΩΣΗΣ
Η πλέον συμφέρουσα από οικονομική άποψη προσφορά αποκλειστικά βάση τιμής ανά τμήμα

ΣΥΝΟΛΙΚΟΣ ΠΡΟΫΠΟΛΟΓΙΣΜΟΣ: 167.796,80 € (με Φ.Π.Α.)

ΣΥΣΤ. ΑΡΙΘΜΟΣ ΕΣΗΔΗΣ: 362770

ΗΜΕΡΟΜΗΝΙΕΣ: Αποστολή Προκήρυξης στην Υπηρεσία Εκδόσεων της Ε.Ε.: **06/12/2024**
Ανάρτησης της διακήρυξης στην διαδικτυακή πύλη του ΚΗΜΔΗΣ: **09/12/2024**
Ανάρτησης της διακήρυξης στην διαδικτυακή πύλη του ΕΣΗΔΗΣ : **09/12/2024**
Έναρξης υποβολής προσφορών: : **09/12/2024**
Καταληκτική ημερομηνία και ώρα υποβολής προσφορών: **07/01/2025 και ώρα 15:00**
Ημερομηνία αποσφράγισης των προσφορών: **13/01/2025 και ώρα 10:00**

Περιεχόμενα

ΠΕΡΙΕΧΟΜΕΝΑ	2
1. ΑΝΑΘΕΤΟΥΣΑ ΑΡΧΗ ΚΑΙ ΑΝΤΙΚΕΙΜΕΝΟ ΣΥΜΒΑΣΗΣ	4
1.1 ΣΤΟΙΧΕΙΑ ΑΝΑΘΕΤΟΥΣΑΣ ΑΡΧΗΣ	4
1.2 ΣΤΟΙΧΕΙΑ ΔΙΑΔΙΚΑΣΙΑΣ-ΧΡΗΜΑΤΟΔΟΤΗΣΗ	4
1.3 ΣΥΝΟΠΤΙΚΗ ΠΕΡΙΓΡΑΦΗ ΦΥΣΙΚΟΥ ΚΑΙ ΟΙΚΟΝΟΜΙΚΟΥ ΑΝΤΙΚΕΙΜΕΝΟΥ ΤΗΣ ΣΥΜΒΑΣΗΣ	5
1.4 ΘΕΣΜΙΚΟ ΠΛΑΙΣΙΟ	7
1.5 ΠΡΟΘΕΣΜΙΑ ΠΑΡΑΛΑΒΗΣ ΠΡΟΣΦΟΡΩΝ ΚΑΙ ΔΙΕΝΕΡΓΕΙΑ ΔΙΑΓΩΝΙΣΜΟΥ	10
1.6 ΔΗΜΟΣΙΟΤΗΤΑ	10
1.7 ΑΡΧΕΣ ΕΦΑΡΜΟΖΟΜΕΝΕΣ ΣΤΗ ΔΙΑΔΙΚΑΣΙΑ ΣΥΝΑΨΗΣ	10
2. ΓΕΝΙΚΟΙ ΚΑΙ ΕΙΔΙΚΟΙ ΟΡΟΙ ΣΥΜΜΕΤΟΧΗΣ	11
2.1 ΓΕΝΙΚΕΣ ΠΛΗΡΟΦΟΡΙΕΣ	11
2.1.1 Έγγραφα της σύμβασης	11
2.1.2 Επικοινωνία - Πρόσβαση στα έγγραφα της Σύμβασης	11
2.1.3 Παροχή Διευκρινίσεων	11
2.1.4 Γλώσσα	12
2.1.5 Εγγυήσεις	12
2.1.6 Προστασία Προσωπικών Δεδομένων	13
2.2 ΔΙΚΑΙΩΜΑ ΣΥΜΜΕΤΟΧΗΣ - ΚΡΙΤΗΡΙΑ ΠΟΙΟΤΙΚΗΣ ΕΠΙΛΟΓΗΣ	13
2.2.1 Δικαίωμα συμμετοχής	13
2.2.2 Εγγύηση συμμετοχής	14
2.2.3 Λόγοι αποκλεισμού	15
2.2.4 Καταλληλότητα άσκησης επαγγελματικής δραστηριότητας	19
2.2.5 Οικονομική και χρηματοοικονομική επάρκεια	20
2.2.6 Τεχνική και επαγγελματική ικανότητα	20
2.2.7 Πρότυπα διασφάλισης ποιότητας και πρότυπα περιβαλλοντικής διαχείρισης	21
2.2.8 Στήριξη στην ικανότητα τρίτων – Υπεργολαβία	21
2.2.9 Κανόνες απόδειξης ποιοτικής επιλογής	22
2.2.9.1 Προκαταρκτική απόδειξη κατά την υποβολή προσφορών	23
2.2.9.2 Αποδεικτικά μέσα	25
2.3 ΚΡΙΤΗΡΙΑ ΑΝΑΘΕΣΗΣ	31
2.3.1 Κριτήριο ανάθεσης	31
2.4 ΚΑΤΑΡΤΙΣΗ - ΠΕΡΙΕΧΟΜΕΝΟ ΠΡΟΣΦΟΡΩΝ	31
2.4.1 Γενικοί όροι υποβολής προσφορών	31
2.4.2 Χρόνος και Τρόπος υποβολής προσφορών	31
2.4.3 Περιεχόμενα Φακέλου «Δικαιολογητικά Συμμετοχής- Τεχνική Προσφορά»	34
2.4.3.1 Δικαιολογητικά Συμμετοχής	34
2.4.3.2 Τεχνική Προσφορά	35
2.4.4 Περιεχόμενα Φακέλου «Οικονομική Προσφορά» / Τρόπος σύνταξης και υποβολής οικονομικών προσφορών	36
2.4.5 Χρόνος ισχύος των προσφορών	37
2.4.6 Λόγοι απόρριψης προσφορών	37
3. ΔΙΕΝΕΡΓΕΙΑ ΔΙΑΔΙΚΑΣΙΑΣ - ΑΞΙΟΛΟΓΗΣΗ ΠΡΟΣΦΟΡΩΝ	39
3.1 ΑΠΟΣΦΡΑΓΙΣΗ ΚΑΙ ΑΞΙΟΛΟΓΗΣΗ ΠΡΟΣΦΟΡΩΝ	39
3.2 ΠΡΟΣΚΛΗΣΗ ΥΠΟΒΟΛΗΣ ΔΙΚΑΙΟΛΟΓΗΤΙΚΩΝ ΠΡΟΣΩΡΙΝΟΥ ΑΝΑΔΟΧΟΥ - ΔΙΚΑΙΟΛΟΓΗΤΙΚΑ ΠΡΟΣΩΡΙΝΟΥ ΑΝΑΔΟΧΟΥ	41
3.3 ΚΑΤΑΚΥΡΩΣΗ - ΣΥΝΑΨΗ ΣΥΜΒΑΣΗΣ	42
3.4 ΠΡΟΔΙΚΑΣΤΙΚΕΣ ΠΡΟΣΦΥΓΕΣ - ΠΡΟΣΩΡΙΝΗ ΚΑΙ ΟΡΙΣΤΙΚΗ ΔΙΚΑΣΤΙΚΗ ΠΡΟΣΤΑΣΙΑ	44
3.5 ΜΑΤΑΙΩΣΗ ΔΙΑΔΙΚΑΣΙΑΣ	46
4. ΟΡΟΙ ΕΚΤΕΛΕΣΗΣ ΤΗΣ ΣΥΜΒΑΣΗΣ	47
4.1 ΕΓΓΥΗΣΕΙΣ (ΚΑΛΗΣ ΕΚΤΕΛΕΣΗΣ)	47
4.2 ΣΥΜΒΑΤΙΚΟ ΠΛΑΙΣΙΟ - ΕΦΑΡΜΟΣΤΕΑ ΝΟΜΟΘΕΣΙΑ	47
4.3 ΟΡΟΙ ΕΚΤΕΛΕΣΗΣ ΤΗΣ ΣΥΜΒΑΣΗΣ	47
4.4 ΥΠΕΡΓΟΛΑΒΙΑ	48

4.5	ΤΡΟΠΟΠΟΙΗΣΗ ΣΥΜΒΑΣΗΣ ΚΑΤΑ ΤΗ ΔΙΑΡΚΕΙΑ ΤΗΣ	48
4.6	ΔΙΚΑΙΩΜΑ ΜΟΝΟΜΕΡΟΥΣ ΛΥΣΗΣ ΤΗΣ ΣΥΜΒΑΣΗΣ	49
5.	ΕΙΔΙΚΟΙ ΟΡΟΙ ΕΚΤΕΛΕΣΗΣ ΤΗΣ ΣΥΜΒΑΣΗΣ	50
5.1	ΤΡΟΠΟΣ ΠΛΗΡΩΜΗΣ	50
5.2	ΚΗΡΥΞΗ ΟΙΚΟΝΟΜΙΚΟΥ ΦΟΡΕΑ ΕΚΠΤΩΤΟΥ - ΚΥΡΩΣΕΙΣ	50
5.3	ΔΙΟΙΚΗΤΙΚΕΣ ΠΡΟΣΦΥΓΕΣ ΚΑΤΑ ΤΗ ΔΙΑΔΙΚΑΣΙΑ ΕΚΤΕΛΕΣΗΣ ΤΩΝ ΣΥΜΒΑΣΕΩΝ	52
5.4	ΔΙΚΑΣΤΙΚΗ ΕΠΙΛΥΣΗ ΔΙΑΦΟΡΩΝ	52
6.	ΧΡΟΝΟΣ ΚΑΙ ΤΡΟΠΟΣ ΕΚΤΕΛΕΣΗΣ	54
6.1	ΠΑΡΑΚΟΛΟΥΘΗΣΗ ΤΗΣ ΣΥΜΒΑΣΗΣ	54
6.2	ΔΙΑΡΚΕΙΑ ΣΥΜΒΑΣΗΣ	54
6.3	ΠΑΡΑΛΑΒΗ ΤΟΥ ΑΝΤΙΚΕΙΜΕΝΟΥ ΤΗΣ ΣΥΜΒΑΣΗΣ	55
6.4	ΑΠΟΡΡΙΨΗ ΠΑΡΑΔΟΤΕΩΝ – ΑΝΤΙΚΑΤΑΣΤΑΣΗ	55
ΠΑΡΑΡΤΗΜΑΤΑ	57
ΠΑΡΑΡΤΗΜΑ Ι – ΜΕΛΕΤΗ	57
ΠΑΡΑΡΤΗΜΑ ΙΙ – ΕΝΔΕΙΚΤΙΚΟΣ ΠΡΟΫΠΟΛΟΓΙΣΜΟΣ	76
ΠΑΡΑΡΤΗΜΑ ΙΙΙ – ΣΥΓΓΡΑΦΗ ΥΠΟΧΡΕΩΣΕΩΝ	84
ΠΑΡΑΡΤΗΜΑ ΙV – ΕΕΕΣ	100
ΠΑΡΑΡΤΗΜΑ V – ΣΧΕΔΙΟ ΣΥΜΒΑΣΗΣ	127
ΠΑΡΑΡΤΗΜΑ VI – ΥΠΟΔΕΙΓΜΑ ΠΕΡΙΕΧΟΜΕΝΟΥ Υ.Δ. ΠΕΡΙ ΜΗ ΡΩΣΙΚΗΣ ΕΜΠΛΟΚΗΣ (ΓΙΑ ΣΥΜΒΑΣΕΙΣ ΑΝΩ ΤΩΝ ΟΡΙΩΝ)	136

1. ΑΝΑΘΕΤΟΥΣΑ ΑΡΧΗ ΚΑΙ ΑΝΤΙΚΕΙΜΕΝΟ ΣΥΜΒΑΣΗΣ

1.1 Στοιχεία Αναθέτουσας Αρχής

Επωνυμία	ΣΥΝΔΕΣΜΟΣ ΔΙΑΧΕΙΡΙΣΗΣ ΣΤΕΡΕΩΝ ΑΠΟΒΛΗΤΩΝ ΠΕ ΛΑΡΙΣΑΣ
Αριθμός Φορολογικού Μητρώου (Α.Φ.Μ.)	998616221
Κωδικός Ηλεκτρονικής Τιμολόγησης	1007.E89248.0001
Ταχυδρομική διεύθυνση	ΚΑΛΛΙΑΡΧΟΥ 17
Πόλη	ΛΑΡΙΣΑ
Ταχυδρομικός Κωδικός	41221
Χώρα	ΕΛΛΑΔΑ
Κωδικός NUTS	EL612
Τηλέφωνο	+30 2410289229
Ηλεκτρονικό Ταχυδρομείο (e-mail)	fodsalar@otenet.gr
Αρμόδιος για πληροφορίες	Κυραμάς Γιώργος
Γενική Διεύθυνση στο διαδίκτυο (URL)	www.fodsalar.gr

Είδος Αναθέτουσας Αρχής

Η Αναθέτουσα Αρχή είναι ο Σύνδεσμος Διαχείρισης Στερεών Αποβλήτων ΠΕ Λάρισας (ΦΟΔΣΑ ΠΕ ΛΑΡΙΣΑΣ), μη κεντρική αναθέτουσα αρχή κατά την έννοια του άρθρου 2 παρ. 1 περ. 2 και 3 του Ν. 4412/2016 και ανήκει στους Φορείς της Γενικής Κυβέρνησης.

Κύρια δραστηριότητα Α.Α.

Σύμφωνα με το Παράρτημα ΙΙ (Προκήρυξη Σύμβασης), Τμήμα Ι, παρ 1.5, Εκτελεστικού Κανονισμού (ΕΕ) 2015/1986 της Επιτροπής (L296), δ) Περιβάλλον.

Στοιχεία Επικοινωνίας

- Τα έγγραφα της σύμβασης είναι διαθέσιμα για ελεύθερη, πλήρη, άμεση & δωρεάν ηλεκτρονική πρόσβαση μέσω της διαδικτυακής πύλης (www.promitheus.gov.gr) του ΟΠΣ ΕΣΗΔΗΣ
- Κάθε είδους επικοινωνία και ανταλλαγή πληροφοριών πραγματοποιείται μέσω του ΕΣΗΔΗΣ Προμήθειες και Υπηρεσίες (εφεξής ΕΣΗΔΗΣ), το οποίο είναι προσβάσιμο από τη Διαδικτυακή Πύλη (www.promitheus.gov.gr) του ΟΠΣ ΕΣΗΔΗΣ
- Περαιτέρω πληροφορίες είναι διαθέσιμες από τη διεύθυνση www.fodsalar.gr

1.2 Στοιχεία Διαδικασίας-Χρηματοδότηση

Είδος διαδικασίας

Ο διαγωνισμός θα διεξαχθεί με την ανοικτή διαδικασία του άρθρου 27 του ν. 4412/16.

Χρηματοδότηση της σύμβασης

Φορέας χρηματοδότησης της παρούσας σύμβασης είναι ο Σύνδεσμος Διαχείρισης Στερεών Αποβλήτων ΠΕ Λάρισας. Η δαπάνη για την εν λόγω σύμβαση βαρύνει τις με Κ.Α.: 20.7135.025, 20.6264.004, 20.6262.027, σχετικές πιστώσεις του τακτικού προϋπολογισμού των οικονομικών ετών 2024 και 2025 του Φορέα. Η

κατανομή των πιστώσεων ανά ΚΑΕ και έτος παρουσιάζεται αναλυτικά στο τεύχος του Ενδεικτικού Προϋπολογισμού του Παραρτήματος ΙΙ της παρούσης.

Η προκαλούμενη δαπάνη πρόκειται να βαρύνει το οικονομικό έτος 2025, έχουν εκδοθεί οι με αριθμ. πρωτ: 1868/03.06.2024 στον ΚΑΕ 20.7135.025 (ΑΔΑΜ: 24REQ015762920, ΑΔΑ: 91Γ1ΟΞΨ4-ΕΜΨ), 1869/03.06.2024 στον ΚΑΕ 20.6262.027 (ΑΔΑΜ: 24REQ014865566 ΑΔΑ: Ψ36ΓΟΞΨ4-ΕΔ7), 1871/03.06.2024 στον ΚΑΕ 20.6264.004 (ΑΔΑΜ: 24REQ014865746, ΑΔΑ: ΨΛ6ΘΟΞΨ4-Α65), Αποφάσεις Ανάλυσης Πολυετών Υποχρεώσεων κατά τα οριζόμενα στις διατάξεις της παρ. 4 του άρθρου 2 του π.δ 80/2016, σε συνδυασμό με τα άρθρα 67 και 68 του ν. 4270/2014 (Α` 143).

1.3 Συνοπτική Περιγραφή φυσικού και οικονομικού αντικείμενου της σύμβασης

Το αντικείμενο της υπό ανάθεση υπηρεσίας υπό τον γενικό τίτλο «**Λειτουργία Υγειονομικής Ταφής Απορριμμάτων (ΧΥΤΑ) Λάρισας**» περιλαμβάνει τα επαναδημοπρατούμενα, του αρχικού ομότιτλου διαγωνισμού, δύο (2) άγωνα **Τμήματα**:

Ειδικότερα:

ΤΜΗΜΑ 1: ΥΠΗΡΕΣΙΕΣ ΠΑΡΑΚΟΛΟΥΘΗΣΗΣ ΣΥΝΤΗΡΗΣΗΣ ΚΑΙ ΔΙΑΧΕΙΡΙΣΗΣ ΕΓΚΑΤΑΣΤΑΣΕΩΝ ΚΑΙ ΔΙΚΤΥΩΝ ΒΙΟΑΕΡΙΟΥ

Περιλαμβάνονται ενδεικτικά και όχι περιοριστικά κατ'ελάχιστον, οι ακόλουθες επιμέρους ομάδες εργασιών -υπηρεσιών:

A. ΠΡΟΜΗΘΕΙΑ ΚΑΙ ΤΟΠΟΘΕΤΗΣΗ ΟΡΙΖΟΝΤΙΩΝ ΔΙΚΤΥΩΝ ΒΙΟΑΕΡΙΟΥ

Τα οριζόντια δίκτυα βιοαερίου θα τοποθετηθούν μόνο στο νέο Κύτταρο (5 Κυψέλη) και εφόσον είναι εφικτό μετά την εναπόθεση σε αυτό ικανού όγκου απορριμμάτων εντός της συμβατικής περιόδου. Περιλαμβάνονται ενδεικτικά και όχι περιοριστικά κατ'ελάχιστον, οι ακόλουθες εργασίες:

- Τοποθέτησης οριζόντων διάτρητων δικτύων βιοαερίου εντός της απορριμματικής μάζας.
- Τοποθέτησης εντός απορριμματικής μάζας συλλεκτήριων συμπαγών αγωγών συλλογής και μεταφοράς βιοαερίου.
- Τοποθέτησης αγωγού μεταφοράς βιοαερίου και σύνδεσης στα ΦΣΕΒ.

B. ΕΡΓΑΣΙΕΣ ΣΥΝΤΗΡΗΣΗΣ ΔΙΚΤΥΩΝ ΒΙΟΑΕΡΙΟΥ – ΕΓΚΑΤΑΣΤΑΣΕΩΝ ΠΥΡΣΩΝ ΚΑΥΣΗΣ ΒΙΟΑΕΡΙΟΥ- ΦΣΕΒ

Περιλαμβάνονται ενδεικτικά και όχι περιοριστικά κατ'ελάχιστον, οι ακόλουθες εργασίες:

- Τακτικής παρακολούθησης, συντήρησης και επισκευής των πυρσών καύσης βιοαερίου του Σταθμού άντλησης βιοαερίου, καθώς και των Φρεατίων Συλλογής και Ελέγχου Βιοαερίου (ΦΣΕΒ).
- Επιθεώρησης, ελέγχου και συντήρησης των συλλεκτήριων αγωγών των εγκατεστημένων οριζόντιων δικτύων βιοαερίου.
- Ρυθμίσεις του Σταθμού άντλησης και καύσης βιοαερίου για επίτευξη της απαιτούμενης ποιότητας – ποσότητας βιοαερίου.

ΤΜΗΜΑ 2: ΥΠΗΡΕΣΙΕΣ ΠΑΡΑΚΟΛΟΥΘΗΣΗΣ ΕΥΡΥΘΜΗΣ ΛΕΙΤΟΥΡΓΙΑΣ ΣΥΝΤΗΡΗΣΗΣ ΚΑΙ ΕΠΙΣΚΕΥΩΝ ΕΓΚΑΤΑΣΤΑΣΗΣ ΕΠΕΞΕΡΓΑΣΙΑΣ ΣΤΡΑΓΓΙΣΜΑΤΩΝ

Στις παρεχόμενες υπηρεσίες περιλαμβάνονται:

- Εργασίας εποπτείας, καταγραφής λειτουργικών στοιχείων, συντήρησης, παρακολούθησης, και ρύθμισης των συστημάτων αερισμού στις δεξαμενές αερισμού καθώς και των διατάξεων μέτρησης διαλυμένου οξυγόνου για επίτευξη της απαιτούμενης ποιότητας της εκροής στραγγιδίων, σύμφωνα με τις ποιοτικές απαιτήσεις εισόδου προεπεξεργασμένων στραγγισμάτων στη ΔΕΥΑ Λάρισας.
- Αναλύσεις δειγμάτων στραγγισμάτων για τις απαιτούμενες ρυθμίσεις της εγκατάστασης.
- Έλεγχος, συντήρηση και επισκευή του δικτύου σωληνώσεων -ροής στραγγισμάτων -επικοινωνίας των δεξαμενών (αερισμού, καθίζησης, σταθεροποίησης, βροχοστραγγισδίων).

- Εργασίες εποπτείας, συντήρησης, παρακολούθησης, και ρύθμισης των αντλιών ανακυκλοφορίας στραγγισμάτων και του δικτύου μεταφοράς στραγγισμάτων.
- Εργασίες εποπτείας, παρακολούθησης, συντήρησης και ελέγχου των συστημάτων αυτοματισμού και των ηλεκτρολογικών συνδέσεων και καλωδιώσεων στους υφιστάμενους πίνακες (κεντρικός ηλεκτρολογικός πίνακας, εξωτερικός πίνακας χειρισμού και Η/Ζ) -μετά των τυχόν επεμβάσεων, αντικαταστάσεων εξαρτημάτων και στοιχείων, εγκατάστασης διατάξεων προστασίας εξοπλισμού και καλωδιώσεων - για την λειτουργία των επί μέρους συστημάτων και αυτοματισμών ώστε η εγκατάσταση να λειτουργεί ως ένα ενιαίο σύνολο.
- Εργασίες καθαρισμού / απόφραξης του συνολικού δικτύου σωληνώσεων και όλων φρεατίων της Εγκατάστασης Προεπεξεργασίας Στραγγισμάτων.

Οι παρεχόμενες υπηρεσίες κατατάσσονται στους ακόλουθους κωδικούς του Κοινού Λεξιλογίου δημοσίων συμβάσεων (CPV), ως κάτωθι:

α/α	Κωδικός CPV	Περιγραφή	ΤΜΗΜΑ
1	71630000-3	Υπηρεσίες τεχνικού ελέγχου και δοκιμών	ΤΜΗΜΑ 1
5	90481000-2	Λειτουργία σταθμού επεξεργασίας λυμάτων	ΤΜΗΜΑ 2

Η παρούσα σύμβαση υποδιαιρείται στα κάτωθι **ΔΥΟ ΤΜΗΜΑΤΑ** ως εξής:

- **Τμήμα 1 «Υπηρεσίες παρακολούθησης, συντήρησης και διαχείρισης εγκαταστάσεων και δικτύων βιοαερίου»**, εκτιμώμενης αξίας 88.720,00 € πλέον ΦΠΑ 24% 21.292,80 €, σύνολο 110.012,80€.
- **Τμήμα 2 «Υπηρεσίες παρακολούθησης εύρυθμης λειτουργίας συντήρησης και επισκευών Εγκατάστασης Προεπεξεργασίας Στραγγισμάτων»** εκτιμώμενης αξίας 46.600,00 € πλέον ΦΠΑ 24% 11.184,00 €, σύνολο 57.784,00 € .

Προσφορές υποβάλλονται για ένα ή περισσότερα ή/και όλα τα τμήματα.

Ο μέγιστος αριθμός ΤΜΗΜΑΤΩΝ που μπορεί να ανατεθεί σε ένα προσφέροντα ορίζεται σε ΔΥΟ

Η εκτιμώμενη αξία της σύμβασης είναι ΕΚΑΤΟΝ ΤΡΙΑΝΤΑ ΠΕΝΤΕ ΧΙΛΙΑΔΕΣ ΤΡΙΑΚΟΣΙΑ ΕΙΚΟΣΙ ευρώ (**135.320,00€**) πλέον ΦΠΑ 24% ΤΡΙΑΝΤΑ ΔΥΟ ΧΙΛΙΑΔΕΣ ΤΕΤΡΑΚΟΣΙΑ ΕΒΔΟΜΗΝΤΑ ΕΞΙ ευρώ και ΟΓΔΟΝΤΑ λεπτά (32.476,80 €), σύνολο ΕΚΑΤΟΝ ΕΞΗΝΤΑ ΕΠΤΑ ΧΙΛΙΑΔΕΣ ΕΠΤΑΚΟΣΙΑ ΕΝΕΝΗΝΤΑ ΕΞΙ ευρώ και ΟΓΔΟΝΤΑ λεπτά (**167.796,80€**).

Η διάρκεια της σύμβασης είναι από την υπογραφή της και για ένα έτος.

Εξαιρείται του ανωτέρω σχεδιασμού το τμήμα που αφορά στην εποπτεία, παρακολούθηση λειτουργίας και συντήρηση της Εγκατάστασης Προεπεξεργασίας Στραγγισμάτων η σύμβαση του οποίου τμήματος εκτιμάται ότι θα εκκινήσει προς τα τέλη Μαρτίου του 2025, καθόσον θα πρέπει να ολοκληρωθεί η σύμβαση του διαγωνισμού του τρέχοντος έτους για την εγκατάσταση νέων αεριστήρων και αντλιών ανακυκλοφορίας στραγγισμάτων μετά του χρόνου δοκιμαστικής λειτουργίας (συνολικής διάρκειας 7 μηνών). Συνεπώς ο εκτιμώμενος συμβατικός χρόνος του τμήματος αυτού αναμένεται να είναι κατά μέγιστο 10μηνες διάρκειας

Αναλυτική περιγραφή του φυσικού και οικονομικού αντικείμενου της σύμβασης δίδεται στο Παράρτημα Ι και ΙΙ της παρούσης αντίστοιχα.

Η σύμβαση θα ανατεθεί με το κριτήριο της πλέον συμφέρουσας από οικονομική άποψη προσφοράς, αποκλειστικά βάσει τιμής ανά τμήμα της σύμβασης.

1.4 Θεσμικό πλαίσιο

Η ανάθεση και εκτέλεση της σύμβασης διέπονται από την κείμενη νομοθεσία και τις κατ' εξουσιοδότηση αυτής εκδοθείσες κανονιστικές πράξεις, όπως ισχύουν και ιδίως:

- του ν. 4412/2016 (Α' 147) "Δημόσιες Συμβάσεις Έργων, Προμηθειών και Υπηρεσιών (προσαρμογή στις Οδηγίες 2014/24/ ΕΕ και 2014/25/ΕΕ)»
- του Ν. 3463/2006 "Κύρωση του Κώδικα Δήμων και Κοινοτήτων" όπως αυτός εκάστοτε ισχύει ή τροποποιείται,
- του Ν. 3852/10 "Νέα αρχιτεκτονική της Αυτοδιοίκησης και της Αποκεντρωμένης Διοίκησης – Πρόγραμμα Καλλικράτης".
- του ν. 4700/2020 (Α' 127) «Ενιαίο κείμενο Δικονομίας για το Ελεγκτικό Συνέδριο, ολοκληρωμένο νομοθετικό πλαίσιο για τον προσυμβατικό έλεγχο, τροποποιήσεις στον Κώδικα Νόμων για το Ελεγκτικό Συνέδριο, διατάξεις για την αποτελεσματική απονομή της δικαιοσύνης και άλλες διατάξεις» και ιδίως των άρθρων 324-337.
- του ν. 4622/19 (Α' 133) «Επιτελικό Κράτος: οργάνωση, λειτουργία & διαφάνεια της Κυβέρνησης, των κυβερνητικών οργάνων & της κεντρικής δημόσιας διοίκησης» και ιδίως του άρθρου 37.
- του ν. 4601/2019 (Α' 44) «Εταιρικοί μετασχηματισμοί και εναρμόνιση του νομοθετικού πλαισίου με τις διατάξεις της Οδηγίας 2014/55/ΕΕ του Ευρωπαϊκού Κοινοβουλίου και του Συμβουλίου της 16ης Απριλίου 2014 για την έκδοση ηλεκτρονικών τιμολογίων στο πλαίσιο δημόσιων συμβάσεων και λοιπές διατάξεις».
- του άρθρου 11 του ν. 4013/2011 (Α' 204) «Σύσταση ενιαίας Ανεξάρτητης Αρχής Δημοσίων Συμβάσεων και Κεντρικού Ηλεκτρονικού Μητρώου Δημοσίων Συμβάσεων...»,
- του ν. 3548/2007 (Α' 68) «Καταχώριση δημοσιεύσεων των φορέων του Δημοσίου στο νομαρχιακό και τοπικό Τύπο και άλλες διατάξεις»,
- του π.δ. 39/2017 (Α' 64) «Κανονισμός εξέτασης προδικαστικών προσφυγών ενώπιων της Α.Ε.Π.Π.»
- της υπ' αριθ. 52445 ΕΞ2023/4-4-2023 Κοινής Απόφασης των Υπουργών Οικονομικών, Ανάπτυξης και Επενδύσεων Υποδομών και Μεταφορών και Επικρατείας, με θέμα: «Υποχρέωση υποβολής ηλεκτρονικών τιμολογίων από τους οικονομικούς φορείς», (Β'2385 με διορθ. σφαλ. στο Β' 3061).
- της υπ' αριθμ. 102080/24-10-2022 (Β'5623/02.11.2022) απόφασης του Υπουργού Ανάπτυξης και Επενδύσεων «Ρύθμιση θεμάτων σχετικά με την εξέταση επανορθωτικών μέτρων από την Επιτροπή της παρ. 9 του άρθρου 73 του ν. 4412/2016»
- της υπ' αριθμ. 76928/13.07.2021 Κοινής Απόφασης των Υπουργών Ανάπτυξης και Επενδύσεων και Επικρατείας: "Ρύθμιση ειδικότερων θεμάτων λειτουργίας και διαχείρισης του Κεντρικού Ηλεκτρονικού Μητρώου Δημοσίων Συμβάσεων (ΚΗΜΔΗΣ)" (Β' 3075)
- της υπ' αριθμ. 64233/08.06.2021 (Β'2453/ 09.06.2021) Κοινής Απόφασης των Υπουργών Ανάπτυξης και Επενδύσεων και Ψηφιακής Διακυβέρνησης, με θέμα «Ρυθμίσεις τεχνικών ζητημάτων που αφορούν την ανάθεση των Δημοσίων Συμβάσεων Προμηθειών και Υπηρεσιών με χρήση των επιμέρους εργαλείων και διαδικασιών του Εθνικού Συστήματος Ηλεκτρονικών Δημοσίων Συμβάσεων (ΕΣΗΔΗΣ)»
- της υπ' αριθμ. 63446/2021 Κ.Υ.Α. (Β' 2338/02.06.2021) «Καθορισμός Εθνικού Μορφότυπου ηλεκτρονικού τιμολογίου στο πλαίσιο των Δημοσίων Συμβάσεων»
- της υπ' αριθμ. Κ.Υ.Α. οικ. 98979 ΕΞ2021 (Β' 3766/13.08.2021) «Ηλεκτρονική Τιμολόγηση στο πλαίσιο των Δημόσιων Συμβάσεων δυνάμει του ν. 4601/2019» (Α'44)
- του ν. 5005/2022 (Α' 236) «Ενίσχυση δημοσιότητας και διαφάνειας στον έντυπο και ηλεκτρονικό Τύπο - Σύσταση ηλεκτρονικών μητρώων εντύπου και ηλεκτρονικού Τύπου - Διατάξεις αρμοδιότητας της Γενικής Γραμματείας Επικοινωνίας και Ενημέρωσης και λοιπές επείγουσες ρυθμίσεις»,

- του ν. 4919/2022 (Α' 71) «Σύσταση εταιρειών μέσω των Υπηρεσιών Μιας Στάσης (Υ.Μ.Σ.) και τήρηση του Γενικού Εμπορικού Μητρώου (Γ.Ε.ΜΗ.) - Ενσωμάτωση της Οδηγίας (ΕΕ) 2019/1151 του Ευρωπαϊκού Κοινοβουλίου και του Συμβουλίου της 20ής Ιουνίου 2019 για την τροποποίηση της Οδηγίας (ΕΕ) 2017/1132, όσον αφορά τη χρήση ψηφιακών εργαλείων και διαδικασιών στον τομέα του εταιρικού δικαίου (L 186) και λοιπές επείγουσες διατάξεις»
- του ν. 4914/2022 (Α'61) «Διαχείριση, έλεγχος και εφαρμογή αναπτυξιακών παρεμβάσεων για την Προγραμματική Περίοδο 2021-2027, σύσταση Ανώνυμης Εταιρείας «Εθνικό Μητρώο Νεοφυών Επιχειρήσεων Α.Ε.» και άλλες διατάξεις»
- του ν. 4727/2020 (Α' 184) «Ψηφιακή Διακυβέρνηση (Ενσωμάτωση στην Ελληνική Νομοθεσία της Οδηγίας (ΕΕ) 2016/2102 και της Οδηγίας (ΕΕ) 2019/1024) – Ηλεκτρονικές Επικοινωνίες (Ενσωμάτωση στο Ελληνικό Δίκαιο της Οδηγίας (ΕΕ) 2018/1972 και άλλες διατάξεις»,
- του ν. 4624/2019 (Α' 137) «Αρχή Προστασίας Δεδομένων Προσωπικού Χαρακτήρα, μέτρα εφαρμογής του Κανονισμού (ΕΕ) 2016/679 του Ευρωπαϊκού Κοινοβουλίου και του Συμβουλίου της 27ης Απριλίου 2016 για την προστασία των φυσικών προσώπων έναντι της επεξεργασίας δεδομένων προσωπικού χαρακτήρα και ενσωμάτωση στην εθνική νομοθεσία της Οδηγίας (ΕΕ) 2016/680 του Ευρωπαϊκού Κοινοβουλίου και του Συμβουλίου της 27ης Απριλίου 2016 και άλλες διατάξεις»,
- του ν. 4270/2014 (Α' 143) «Αρχές δημοσιονομικής διαχείρισης και εποπτείας (ενσωμάτωση της Οδηγίας 2011/85/ΕΕ) – δημόσιο λογιστικό και άλλες διατάξεις»
- της παρ. Ζ' του ν. 4152/2013 (Α' 107) «Προσαρμογή της ελληνικής νομοθεσίας στην Οδηγία 2011/7 της 16.2.2011 για την καταπολέμηση των καθυστερήσεων πληρωμών στις εμπορικές συναλλαγές»
- του ν. 2859/2000 (Α' 248) «Κύρωση Κώδικα Φόρου Προστιθέμενης Αξίας»
- του ν.2690/1999 (Α' 45) «Κύρωση του Κώδικα Διοικητικής Διαδικασίας και άλλες διατάξεις» και ιδίως των άρθρων 1,2, 7, 11 και 13 έως 15
- του ν. 2121/1993 (Α' 25) «Πνευματική Ιδιοκτησία, Συγγενικά Δικαιώματα και Πολιτιστικά Θέματα»
- του π.δ/τος 80/2016 (Α' 145) «Ανάληψη υποχρεώσεων από τους Διατάκτες»
- του π.δ/τος 28/2015 (Α' 34) «Κωδικοποίηση διατάξεων για την πρόσβαση σε δημόσια έγγραφα και στοιχεία»,

[Ενωσιακό θεσμικό πλαίσιο]

- του Κανονισμού (ΕΕ) 2022/576 του Συμβουλίου της 8ης Απριλίου 2022 για την τροποποίηση του κανονισμού (ΕΕ) αριθ. 833/2014, σχετικά με περιοριστικά μέτρα λόγω ενεργειών της Ρωσίας που αποσταθεροποιούν την κατάσταση στην Ουκρανία.
- του Εκτελεστικού Κανονισμού (ΕΕ) 2019/1780 της Επιτροπής της 23ης Σεπτεμβρίου 2019, για την κατάρτιση τυποποιημένων εντύπων για τη δημοσίευση προκηρύξεων και γνωστοποιήσεων στον τομέα των δημόσιων συμβάσεων και για την κατάργηση του εκτελεστικού κανονισμού (ΕΕ) 2015/1986 (ηλεκτρονικά έντυπα) (Κείμενο που παρουσιάζει ενδιαφέρον για τον ΕΟΧ) OJ L 272 (Η χρήση των τυποποιημένων εντύπων του παρόντος Κανονισμού είναι υποχρεωτική από 25 Οκτωβρίου 2023)
- του Κανονισμού (ΕΕ) 2016/679 του ΕΚ και του Συμβουλίου, της 27ης Απριλίου 2016, για την προστασία των φυσικών προσώπων έναντι της επεξεργασίας των δεδομένων προσωπικού χαρακτήρα και για την ελεύθερη κυκλοφορία των δεδομένων αυτών και την κατάργηση της οδηγίας 95/46/ΕΚ (Γενικός Κανονισμός για την Προστασία Δεδομένων) (Κείμενο που παρουσιάζει ενδιαφέρον για τον ΕΟΧ) OJ L 119.
- του Εκτελεστικού Κανονισμού (ΕΕ) 2016/7 της Επιτροπής της 5ης Ιανουαρίου 2016, για την καθιέρωση του τυποποιημένου εντύπου για το Ευρωπαϊκό Ενιαίο Έγγραφο Προμήθειας (Κείμενο που παρουσιάζει ενδιαφέρον για τον ΕΟΧ) OJ L 3/16

- της υπ' αριθμ. 57654/22.05.2017 Απόφασης του Υπουργού Οικονομίας και Ανάπτυξης με θέμα : *“Ρύθμιση ειδικότερων θεμάτων λειτουργίας και διαχείρισης του Κεντρικού Ηλεκτρονικού Μητρώου Δημοσίων Συμβάσεων (ΚΗΜΔΗΣ)” (Β' 1781)*
- της αριθμ. Κ.Υ.Α. οικ. 60967 ΕΞ 2020 (Β' 2425/18.06.2020) *«Ηλεκτρονική Τιμολόγηση στο πλαίσιο των Δημοσίων Συμβάσεων δυνάμει του ν. 4601/2019» (Α' 44)*
- του ν. 3419/2005 (Α' 297) *«Γενικό Εμπορικό Μητρώο (Γ.Ε.ΜΗ.) και εκσυγχρονισμός της Επιμελητηριακής Νομοθεσίας»*
- του ν. 4635/2019 (Α'167) *« Επενδύω στην Ελλάδα και άλλες διατάξεις» και ιδίως των άρθρων 85 επ.*
- του ν. 4314/2014 (Α' 265) *«Α) Για τη διαχείριση, τον έλεγχο και την εφαρμογή αναπτυξιακών παρεμβάσεων για την προγραμματική περίοδο 2014–2020, Β) Ενσωμάτωση της Οδηγίας 2012/17 του Ευρωπαϊκού Κοινοβουλίου και του Συμβουλίου της 13ης Ιουνίου 2012 (ΕΕ L 156/16.6.2012) στο ελληνικό δίκαιο, τροποποίηση του ν. 3419/2005 (Α' 297) και άλλες διατάξεις»*
- της υπ' αριθμ. 102080/24-10-2022 (Β'5623/02.11.2022) απόφασης του Υπουργού Ανάπτυξης και Επενδύσεων *«Ρύθμιση θεμάτων σχετικά με την εξέταση επανορθωτικών μέτρων από την Επιτροπή της παρ. 9 του άρθρου 73 του ν. 4412/2016»*
- της υπ' αριθμ. 76928/13.07.2021 Κοινής Απόφασης των Υπουργών Ανάπτυξης και Επενδύσεων και Επικρατείας: *“Ρύθμιση ειδικότερων θεμάτων λειτουργίας και διαχείρισης του Κεντρικού Ηλεκτρονικού Μητρώου Δημοσίων Συμβάσεων (ΚΗΜΔΗΣ)” (Β' 3075)*
- το υπ' αριθμ. 1670/20.05.2024 Πρωτογενές αίτημα για παροχή υπηρεσιών με τίτλο *«ΛΕΙΤΟΥΡΓΙΑ ΧΩΡΟΥ ΥΓΕΙΟΝΟΜΙΚΗΣ ΤΑΦΗΣ ΑΠΟΡΡΙΜΜΑΤΩΝ (ΧΥΤΑ) ΛΑΡΙΣΑΣ»*, προς την Οικονομική Υπηρεσία του ΦΟΔΣΑ ΠΕ ΛΑΡΙΣΑΣ (ΑΔΑΜ 24REQ014780655 2024-05-20),
- τις με αριθμ. πρωτ. 1868/03.06.2024 στον ΚΑΕ 20.7135.025 (ΑΔΑ: 91Γ10ΞΨ4-ΕΜΨ, ΑΔΑΜ: 24REQ015762920), 1869/03.06.2024 στον ΚΑΕ 20.6262.027 (ΑΔΑ: Ψ36ΓΟΞΨ4-ΕΔ7, ΑΔΑΜ: 24REQ014865566), 1871/03.06.2024 στον ΚΑΕ 20.6264.004 (ΑΔΑ: ΨΛ6ΘΟΞΨ4-Α65, ΑΔΑΜ: 24REQ014865746), Αποφάσεις Ανάληψης Πολυετών Υποχρεώσεων
- της αριθμ. 11/22.02.2024 Απόφασης του Διοικητικού Συμβουλίου (ΑΔΑ: 6Γ4ΗΟΞΨ4-Π9Θ) σχετικά με την συγκρότηση Επιτροπής Παραλαβής και Αξιολόγησης Ενστάσεων του ΦοΔΣΑ ΠΕ ΛΑΡΙΣΑΣ .
- της αριθμ. 10 /28.03.2024 Απόφασης της Εκτελεστικής Επιτροπής (ΑΔΑ: 9ΞΠΣΟΞΨ4-Κ9Ν) σχετικά με την συγκρότηση Επιτροπής Διαγωνισμού του ΦοΔΣΑ ΠΕ ΛΑΡΙΣΑΣ .
- της με αριθμ. 49/13.06.2024 Απόφασης της Εκτελεστικής Επιτροπής του ΦοΔΣΑ ΠΕ ΛΑΡΙΣΑΣ, σχετικά με την Έγκριση της Μελέτης *«Λειτουργία χώρου υγειονομικής ταφής απορριμμάτων (ΧΥΤΑ) Λάρισας»*, του τρόπου δημοπράτησης της καθώς και των τευχών δημοπράτησης του διαγωνισμού παροχής υπηρεσιών με τίτλο *«Λειτουργία χώρου υγειονομικής ταφής απορριμμάτων (ΧΥΤΑ) Λάρισας (Τμήματα 1 έως 6)»*
- της με αριθμ. 69/27.08.2024 (ΑΔΑΜ: 24AWRD015799461, ΑΔΑΜ: 6ΔΝ00ΞΨ4-Ψ07) Απόφασης της Εκτελεστικής Επιτροπής του ΦοΔΣΑ ΠΕ ΛΑΡΙΣΑΣ περί κατακύρωσης και επαναπροκήρυξης άγονων τμημάτων του διαγωνισμού *«ΛΕΙΤΟΥΡΓΙΑ ΧΩΡΟΥ ΥΓΕΙΟΝΟΜΙΚΗΣ ΤΑΦΗΣ ΑΠΟΡΡΙΜΜΑΤΩΝ (ΧΥΤΑ) ΛΑΡΙΣΑΣ (Τμήματα 1 έως 6)»*
- της με αριθμ. 104 /2024 Απόφασης της Εκτελεστικής Επιτροπής του ΦοΔΣΑ ΠΕ ΛΑΡΙΣΑΣ, σχετικά με την Έγκριση των τευχών δημοπράτησης και των Όρων Διακήρυξης του διαγωνισμού παροχής υπηρεσιών με τίτλο *«Λειτουργία χώρου υγειονομικής ταφής απορριμμάτων (ΧΥΤΑ) Λάρισας (Τμήματα 1 και 2)»*
- των σε εκτέλεση των ανωτέρω νόμων εκδοθεισών κανονιστικών πράξεων, των λοιπών διατάξεων που αναφέρονται ρητά ή απορρέουν από τα οριζόμενα στα συμβατικά τεύχη της παρούσας, καθώς και του συνόλου των διατάξεων του ασφαλιστικού, εργατικού, κοινωνικού, περιβαλλοντικού και φορολογικού δικαίου που διέπει την ανάθεση και εκτέλεση της παρούσας σύμβασης, έστω και αν δεν αναφέρονται ρητά παραπάνω.

1.5 Προθεσμία παραλαβής προσφορών και διενέργεια διαγωνισμού

Η καταληκτική ημερομηνία παραλαβής των προσφορών είναι η **07/01/2025 και ώρα 15:00**

Η διαδικασία θα διενεργηθεί με χρήση του Εθνικού Συστήματος Ηλεκτρονικών Δημόσιων Συμβάσεων (ΕΣΗΔΗΣ) Προμήθειες και Υπηρεσίες του ΟΠΣ ΕΣΗΔΗΣ (Διαδικτυακή Πύλη www.promitheus.gov.gr) <https://portal.eprocurement.gov.gr/webcenter/portal/TestPortal>

1.6 Δημοσιότητα

A. Δημοσίευση στην Επίσημη Εφημερίδα της Ευρωπαϊκής Ένωσης¹

Προκήρυξη της παρούσας σύμβασης απεστάλη με ηλεκτρονικά μέσα για δημοσίευση στις **06/12/2024** στην Υπηρεσία Εκδόσεων της Ευρωπαϊκής Ένωσης.

B. Δημοσίευση σε εθνικό επίπεδο ²

Η προκήρυξη και το πλήρες κείμενο της παρούσας Διακήρυξης καταχωρήθηκαν στο Κεντρικό Ηλεκτρονικό Μητρώο Δημοσίων Συμβάσεων (ΚΗΜΔΗΣ).

Τα έγγραφα της σύμβασης της παρούσας Διακήρυξης καταχωρήθηκαν στη σχετική ηλεκτρονική διαδικασία σύναψης δημόσιας σύμβασης στο ΕΣΗΔΗΣ, η οποία έλαβε Συστημικό Αύξοντα Αριθμό: **362770** και αναρτήθηκαν στη Διαδικτυακή Πύλη (www.promitheus.gov.gr) του ΟΠΣ ΕΣΗΔΗΣ.

Περίληψη της παρούσας Διακήρυξης όπως προβλέπεται στην περίπτωση (ιστ) της παραγράφου 3 του άρθρου 76 του Ν.4727/2020, αναρτήθηκε στο διαδίκτυο, στον ιστότοπο <http://et.diavgeia.gov.gr/> (ΠΡΟΓΡΑΜΜΑ ΔΙΑΥΓΕΙΑ)

Η Διακήρυξη καταχωρήθηκε στο διαδίκτυο, στην ιστοσελίδα της αναθέτουσας αρχής, στη διεύθυνση (URL) : www.fodsalar.gr στη διαδρομή: ΕΝΗΜΕΡΩΣΗ -> ΔΙΑΚΗΡΥΞΕΙΣ/ΔΙΑΓΩΝΙΣΜΟΙ, στις **09/12/2024**.

1.7 Αρχές εφαρμοζόμενες στη διαδικασία σύναψης

Οι οικονομικοί φορείς δεσμεύονται ότι:

α) τηρούν και θα εξακολουθήσουν να τηρούν κατά την εκτέλεση της σύμβασης, εφόσον επιλεγούν, τις υποχρεώσεις τους που απορρέουν από τις διατάξεις της περιβαλλοντικής, κοινωνικοασφαλιστικής και εργατικής νομοθεσίας, που έχουν θεσπιστεί με το δίκαιο της Ένωσης, το εθνικό δίκαιο, συλλογικές συμβάσεις ή διεθνείς διατάξεις περιβαλλοντικού, κοινωνικού και εργατικού δικαίου, οι οποίες απαριθμούνται στο Παράρτημα Χ του Προσαρτήματος Α του ν. 4412/2016. Η τήρηση των εν λόγω υποχρεώσεων ελέγχεται και βεβαιώνεται από τα όργανα που επιβλέπουν την εκτέλεση των δημοσίων συμβάσεων και τις αρμόδιες δημόσιες αρχές και υπηρεσίες που ενεργούν εντός των ορίων της ευθύνης και της αρμοδιότητάς τους³.

β) δεν θα ενεργήσουν αθέμιτα, παράνομα ή καταχρηστικά καθ' όλη τη διάρκεια της διαδικασίας ανάθεσης, αλλά και κατά το στάδιο εκτέλεσης της σύμβασης, εφόσον επιλεγούν.

γ) λαμβάνουν τα κατάλληλα μέτρα για να διαφυλάξουν την εμπιστευτικότητα των πληροφοριών που έχουν χαρακτηριστεί ως τέτοιες.

¹ Για δημόσιες συμβάσεις άνω των ορίων, ή για τις συμβάσεις κάτω των ορίων, εφόσον η αναθέτουσα αρχή το επιλέξει. Πρβλ. άρθρο 65, παρ.6, ν.4412/2016

² Άρθρο 66 Ν. 4412/2016. Η παρούσα διακήρυξη και οι προκηρύξεις δεν δημοσιεύονται σε εθνικό επίπεδο, πριν από την ημερομηνία δημοσίευσης στην Επίσημη Εφημερίδα της ΕΕ. Ωστόσο, η δημοσίευση μπορεί να πραγματοποιείται σε κάθε περίπτωση σε εθνικό επίπεδο, όταν οι Α.Α. δεν έχουν ενημερωθεί σχετικά με τη δημοσίευση εντός 48 ωρών από τη βεβαίωση παραλαβής της προκήρυξης/ γνωστοποίησης. Πρβλ. άρθρο 66 του ν. 4412/2016.

³ Άρθρο 18 παρ. 2 του ν. 4412/2016

2. ΓΕΝΙΚΟΙ ΚΑΙ ΕΙΔΙΚΟΙ ΟΡΟΙ ΣΥΜΜΕΤΟΧΗΣ

2.1 Γενικές Πληροφορίες

2.1.1 Έγγραφα της σύμβασης

Τα έγγραφα της παρούσας διαδικασίας σύναψης⁴ είναι τα ακόλουθα:

1. η με αρ. **2024/S 239-751761 Προκήρυξη** της Σύμβασης (ΑΔΑΜ 24PROC015937018), όπως αυτή έχει δημοσιευτεί στην Επίσημη Εφημερίδα της Ευρωπαϊκής Ένωσης
2. το Ευρωπαϊκό Ενιαίο Έγγραφο Σύμβασης [ΕΕΕΣ]
3. η παρούσα διακήρυξη και τα παραρτήματά της
4. οι συμπληρωματικές πληροφορίες που τυχόν παρέχονται στο πλαίσιο της διαδικασίας, ιδίως σχετικά με τις προδιαγραφές και τα σχετικά δικαιολογητικά
5. Το σχέδιο της σύμβασης με τα Παραρτήματά της

2.1.2 Επικοινωνία - Πρόσβαση στα έγγραφα της Σύμβασης

Όλες οι επικοινωνίες σε σχέση με τα βασικά στοιχεία της διαδικασίας σύναψης της σύμβασης, καθώς και όλες οι ανταλλαγές πληροφοριών, ιδίως η ηλεκτρονική υποβολή, εκτελούνται με τη χρήση της πλατφόρμας του Εθνικού Συστήματος Ηλεκτρονικών Δημοσίων Συμβάσεων (ΕΣΗΔΗΣ), η οποία είναι προσβάσιμη μέσω της Διαδικτυακής πύλης (www.promitheus.gov.gr).

2.1.3 Παροχή Διευκρινίσεων

Τα σχετικά αιτήματα παροχής διευκρινίσεων υποβάλλονται ηλεκτρονικά, το αργότερο δέκα (10) ημέρες πριν την καταληκτική ημερομηνία υποβολής προσφορών και απαντώνται αντίστοιχα, στο πλαίσιο της παρούσας, στη σχετική ηλεκτρονική διαδικασία σύναψης δημόσιας σύμβασης στην πλατφόρμα του ΕΣΗΔΗΣ, η οποία είναι προσβάσιμη μέσω της Διαδικτυακής πύλης (www.promitheus.gov.gr). Αιτήματα παροχής συμπληρωματικών πληροφοριών – διευκρινίσεων υποβάλλονται από εγγεγραμμένους στο σύστημα οικονομικούς φορείς, δηλαδή από εκείνους που διαθέτουν σχετικά διαπιστευτήρια που τους έχουν χορηγηθεί (όνομα χρήστη και κωδικό πρόσβασης) και απαραίτητα το ηλεκτρονικό αρχείο με το κείμενο των ερωτημάτων είναι ηλεκτρονικά υπογεγραμμένο. Αιτήματα παροχής διευκρινίσεων που είτε υποβάλλονται με άλλο τρόπο είτε το ηλεκτρονικό αρχείο που τα συνοδεύει δεν είναι ηλεκτρονικά υπογεγραμμένο, δεν εξετάζονται.

Η αναθέτουσα αρχή παρατείνει την προθεσμία παραλαβής των προσφορών, ούτως ώστε όλοι οι ενδιαφερόμενοι οικονομικοί φορείς να μπορούν να λάβουν γνώση όλων των αναγκαίων πληροφοριών για την κατάρτιση των προσφορών στις ακόλουθες περιπτώσεις:

α) όταν, για οποιονδήποτε λόγο, πρόσθετες πληροφορίες, αν και ζητήθηκαν από τον οικονομικό φορέα έγκαιρα, δεν έχουν παρασχεθεί το αργότερο έξι (6) ημέρες πριν από την προθεσμία που ορίζεται για την παραλαβή των προσφορών,

β) όταν τα έγγραφα της σύμβασης υφίστανται σημαντικές αλλαγές.

Η διάρκεια της παράτασης θα είναι ανάλογη με τη σπουδαιότητα των πληροφοριών ή των αλλαγών.

⁴ Ως «έγγραφο διαδικασίας σύναψης της σύμβασης» ή «έγγραφο της σύμβασης», κατά την έννοια της περ. 14 της παρ.1 του άρθρου 2 του ν. 4412/2016 νοείται κάθε έγγραφο το οποίο παρέχει ή στο οποίο παραπέμπει η Α.Α. με σκοπό να περιγράψει ή να προσδιορίσει στοιχεία της σύμβασης ή της διαδικασίας ανάθεσης, συμπεριλαμβανομένης της προκήρυξης σύμβασης του άρθρου 63, της προκαταρκτικής προκήρυξης του άρθρου 62, αν χρησιμοποιείται ως μέσο προκήρυξης του διαγωνισμού, των τεχνικών προδιαγραφών, του περιγραφικού εγγράφου, των προτεινόμενων όρων της σύμβασης, των υποδειγμάτων για την προσκόμιση των εγγράφων από τους υποψηφίους και τους προσφέροντες, των πληροφοριών σχετικά με τις γενικές και ειδικές υποχρεώσεις και τυχόν πρόσθετων εγγράφων. Επίσης, στην έννοια αυτή περιλαμβάνονται και η διακήρυξη στην οποία αναφέρονται όλοι οι ειδικοί και γενικοί όροι σύναψης και εκτέλεσης της σύμβασης, το Ενιαίο Ευρωπαϊκό Έγγραφο Σύμβασης (ΕΕΕΣ), οι συμπληρωματικές πληροφορίες που παρέχει η αναθέτουσα αρχή δυνάμει της παρ. 2 του άρθρου 67 και της παρ. 2 του άρθρου 297, το σχέδιο της σύμβασης μετά των παραρτημάτων αυτής και η τεχνική συγγραφή υποχρεώσεων που περιλαμβάνει και τις εφαρμοστέες τεχνικές προδιαγραφές

Όταν οι πρόσθετες πληροφορίες δεν έχουν ζητηθεί έγκαιρα ή δεν έχουν σημασία για την προετοιμασία κατάλληλων προσφορών, η παράταση της προθεσμίας εναπόκειται στη διακριτική ευχέρεια της αναθέτουσας αρχής.

Η αναθέτουσα αρχή, με αιτιολογημένη απόφασή της, δύναται να παρατείνει την προθεσμία παραλαβής των προσφορών, τηρουμένων σε κάθε περίπτωση των αρχών της ίσης μεταχείρισης και της διαφάνειας.

Τροποποίηση των όρων της διαγωνιστικής διαδικασίας (πχ αλλαγή/μετάθεση της καταληκτικής ημερομηνίας υποβολής προσφορών καθώς και σημαντικές αλλαγές των εγγράφων της σύμβασης, σύμφωνα με την προηγούμενη παράγραφο) δημοσιεύεται στην ΕΕΕΕ (με το τυποποιημένο έντυπο «Διορθωτικό») και στο ΚΗΜΔΗΣ.

2.1.4 Γλώσσα

Τα έγγραφα της σύμβασης έχουν συνταχθεί στην ελληνική γλώσσα.

Τυχόν προδικαστικές προσφυγές υποβάλλονται στην ελληνική γλώσσα.

Οι προσφορές, τα στοιχεία που περιλαμβάνονται σε αυτές, καθώς και τα αποδεικτικά έγγραφα σχετικά με τη μη ύπαρξη λόγου αποκλεισμού και την πλήρωση των κριτηρίων ποιοτικής επιλογής⁵ συντάσσονται στην ελληνική γλώσσα ή συνοδεύονται από επίσημη μετάφρασή τους στην ελληνική γλώσσα.

Τα αλλοδαπά δημόσια και ιδιωτικά έγγραφα συνοδεύονται από μετάφρασή τους στην ελληνική γλώσσα, επικυρωμένη είτε από πρόσωπο αρμόδιο κατά τις κείμενες διατάξεις της εθνικής νομοθεσίας είτε από πρόσωπο κατά νόμο αρμόδιο της χώρας στην οποία έχει συνταχθεί το έγγραφο.

Ενημερωτικά και τεχνικά φυλλάδια και άλλα έντυπα -εταιρικά ή μη- με ειδικό τεχνικό περιεχόμενο, δηλαδή έντυπα με αμιγώς τεχνικά χαρακτηριστικά, όπως αριθμούς, αποδόσεις σε διεθνείς μονάδες, μαθηματικούς τύπους και σχέδια, που είναι δυνατόν να διαβαστούν σε κάθε γλώσσα και δεν είναι απαραίτητη η μετάφραση τους, μπορούν να υποβάλλονται σε άλλη γλώσσα, χωρίς να συνοδεύονται από μετάφραση στην ελληνική.⁶

Κάθε μορφής επικοινωνία με την αναθέτουσα αρχή, καθώς και μεταξύ αυτής και του αναδόχου, θα γίνονται υποχρεωτικά στην ελληνική γλώσσα.

2.1.5 Εγγυήσεις⁷

Οι εγγυητικές επιστολές των παραγράφων 2.2.2 και 4.1. εκδίδονται από πιστωτικά ιδρύματα ή χρηματοδοτικά ιδρύματα ή ασφαλιστικές επιχειρήσεις κατά την έννοια των περιπτώσεων β' και γ' της παρ. 1 του άρθρου 14 του ν. 4364/ 2016 (Α' 13)⁸, που λειτουργούν νόμιμα στα κράτη - μέλη της Ένωσης ή του Ευρωπαϊκού Οικονομικού Χώρου ή στα κράτη-μέλη της ΣΔΣ και έχουν, σύμφωνα με τις ισχύουσες διατάξεις, το δικαίωμα αυτό. Μπορούν, επίσης, να εκδίδονται από το Τ.Μ.Ε.Δ.Ε. ή να παρέχονται με γραμμάτιο του Ταμείου Παρακαταθηκών και Δανείων με παρακατάθεση σε αυτό του αντίστοιχου χρηματικού ποσού⁹. Αν συσταθεί παρακαταθήκη με γραμμάτιο παρακατάθεσης χρεογράφων στο Ταμείο Παρακαταθηκών και Δανείων, τα τοκομερίδια ή μερίσματα που λήγουν κατά τη διάρκεια της εγγύησης επιστρέφονται μετά τη λήξη τους στον υπέρ ου η εγγύηση οικονομικό φορέα.

Οι εγγυητικές επιστολές εκδίδονται κατ' επιλογή των οικονομικών φορέων από έναν ή περισσότερους εκδότες της παραπάνω παραγράφου.

Οι εγγυήσεις αυτές περιλαμβάνουν κατ' ελάχιστον τα ακόλουθα στοιχεία: α) την ημερομηνία έκδοσης, β) τον εκδότη, γ) την αναθέτουσα αρχή προς την οποία απευθύνονται, δ) τον αριθμό της εγγύησης, ε) το

⁵ Πρβλ. άρθρο 80 παρ. 10 ν. 4412/2016

⁶ Άρθρο 92, παρ.4 του ν. 4412/2016

⁷ Άρθρο 72 ν. 4412/2016

⁸ Πρβλ. άρθρο 120 Ν.4512/2018 (ΦΕΚ Α' 5/17.1.2017), καθώς και άρθρο 15 παρ.1 Ν.4541/2018 (ΦΕΚ Α' 93/31.5.2018)

⁹ Τα γραμμάτια σύστασης χρηματικής παρακαταθήκης του Ταμείου Παρακαταθηκών και Δανείων, για την παροχή εγγυήσεων συμμετοχής και καλής εκτέλεσης (εγγυοδοτική παρακαταθήκη) συστήνονται σύμφωνα με την ειδική νομοθεσία που διέπει αυτό και ειδικότερα βάσει του άρθρου 4 του π.δ της 30 Δεκεμβρίου 1926/3 Ιανουαρίου 1927 ("Περί σύστασεως και αποδόσεως παρακαταθηκών και καταθέσεων παρά τω Ταμείω Παρακαταθηκών και Δανείων"). Πρβλ. το με αρ. πρωτ. 2756/23-5-2017 έγγραφο της Ε.Α.Α.ΔΗ.ΣΥ. (ΑΔΑ: 7ΝΣΡΟΞΤΒ-975).

ποσό που καλύπτει η εγγύηση, στ) την πλήρη επωνυμία, τον Α.Φ.Μ. και τη διεύθυνση του οικονομικού φορέα υπέρ του οποίου εκδίδεται η εγγύηση (στην περίπτωση ένωσης αναγράφονται όλα τα παραπάνω για κάθε μέλος της ένωσης), ζ) τους όρους ότι: αα) η εγγύηση παρέχεται ανέκκλητα και ανεπιφύλακτα, ο δε εκδότης παραιτείται του δικαιώματος της διαιρέσεως και της διζήσεως, και ββ) ότι σε περίπτωση κατάπτωσης αυτής, το ποσό της κατάπτωσης υπόκειται στο εκάστοτε ισχύον τέλος χαρτοσήμου, η) τα στοιχεία της σχετικής διακήρυξης και την καταληκτική ημερομηνία υποβολής προσφορών, θ) την ημερομηνία λήξης ή τον χρόνο ισχύος της εγγύησης, ι) την ανάληψη υποχρέωσης από τον εκδότη της εγγύησης να καταβάλει το ποσό της εγγύησης ολικά ή μερικά εντός πέντε (5) ημερών μετά από απλή έγγραφη ειδοποίηση εκείνου προς τον οποίο απευθύνεται και ια) στην περίπτωση των εγγυήσεων καλής εκτέλεσης και προκαταβολής, τον αριθμό και τον τίτλο της σχετικής σύμβασης¹⁰.

Η περ. αα' του προηγούμενου εδαφίου ζ' δεν εφαρμόζεται για τις εγγυήσεις που παρέχονται με γραμμάτιο του Ταμείου Παρακαταθηκών και Δανείων.

Η αναθέτουσα αρχή επικοινωνεί με τους εκδότες των εγγυητικών επιστολών προκειμένου να διαπιστώσει την εγκυρότητά τους.

2.1.6 Προστασία Προσωπικών Δεδομένων

Η αναθέτουσα αρχή ενημερώνει το φυσικό πρόσωπο που υπογράφει την προσφορά ως Προσφέρων ή ως Νόμιμος Εκπρόσωπος Προσφέροντος, ότι η ίδια ή και τρίτοι, κατ' εντολή και για λογαριασμό της, θα επεξεργάζονται προσωπικά δεδομένα που περιέχονται στους φακέλους της προσφοράς και τα αποδεικτικά μέσα τα οποία υποβάλλονται σε αυτήν, στο πλαίσιο του παρόντος Διαγωνισμού, για το σκοπό της αξιολόγησης των προσφορών και της ενημέρωσης έτερων συμμετεχόντων σε αυτόν, λαμβάνοντας κάθε εύλογο μέτρο για τη διασφάλιση του απόρρητου και της ασφάλειας της επεξεργασίας των δεδομένων και της προστασίας τους από κάθε μορφής αθέμιτη επεξεργασία, σύμφωνα με τις διατάξεις της κείμενης νομοθεσίας περί προστασίας προσωπικών δεδομένων, κατά τα αναλυτικώς αναφερόμενα στην αναλυτική ενημέρωση που επισυνάπτεται στην παρούσα.

2.2 Δικαίωμα Συμμετοχής - Κριτήρια Ποιοτικής Επιλογής

2.2.1 Δικαίωμα συμμετοχής

1. Δικαίωμα συμμετοχής στη διαδικασία σύναψης της παρούσας σύμβασης έχουν φυσικά ή νομικά πρόσωπα και, σε περίπτωση ενώσεων οικονομικών φορέων, τα μέλη αυτών, που είναι εγκατεστημένα σε:

α) κράτος-μέλος της Ένωσης,

β) κράτος-μέλος του Ευρωπαϊκού Οικονομικού Χώρου (Ε.Ο.Χ.),

γ) τρίτες χώρες που έχουν υπογράψει και κυρώσει τη ΣΔΣ¹¹, στο βαθμό που η υπό ανάθεση δημόσια σύμβαση καλύπτεται από τα Παραρτήματα 1, 2, 4, 5, 6 και 7¹² και τις γενικές σημειώσεις του σχετικού με την Ένωση Προσαρτήματος Ι της ως άνω Συμφωνίας, καθώς και

δ) σε τρίτες χώρες που δεν εμπίπτουν στην περίπτωση γ' της παρούσας παραγράφου και έχουν συνάψει διμερείς ή πολυμερείς συμφωνίες με την Ένωση σε θέματα διαδικασιών ανάθεσης δημοσίων συμβάσεων¹³.

Στο βαθμό που καλύπτονται από τα Παραρτήματα 1, 2, 4, 5 6 και 7 και τις γενικές σημειώσεις του σχετικού με την Ένωση Προσαρτήματος Ι της ΣΔΣ, καθώς και τις λοιπές διεθνείς συμφωνίες από τις οποίες

¹⁰ Παρ. 12 άρθρου 72 ν. 4412/2016

¹¹ Βλ. σχετικά με ΣΔΣ https://www.wto.org/english/tratop_e/gproc_e/gp_gpa_e.htm

¹² Σύμφωνα με το ισχύον κείμενο της ΣΔΣ, τα σχετικά παραρτήματα που αναφέρονται στο άρθρο 25 αντιστοιχούν πλέον στα 1, 2, 4, 5, 6 και 7.

¹³ Επισημαίνεται ότι απαγορεύεται η συμμετοχή εξωχώριας εταιρείας από «μη συνεργάσιμα κράτη στον φορολογικό τομέα» κατά την έννοια των παρ. 3 και 4 του άρθρου 65 του ν. 4172/2013, καθώς και από κράτη που έχουν προνομιακό φορολογικό καθεστώς, όπως αυτά ορίζονται στον κατάλογο της απόφασης της παρ. 7 του άρθρου 65 του ως άνω Κώδικα, κατά τα αναφερόμενα στην περίπτωση α' και β' της παραγράφου 4 του άρθρου 4 του ν. 3310/2005.

δεσμεύεται η Ένωση, οι αναθέτουσες αρχές επιφυλάσσουν για τα έργα, τα αγαθά, τις υπηρεσίες και τους οικονομικούς φορείς των χωρών που έχουν υπογράψει τις εν λόγω συμφωνίες μεταχείριση εξίσου ευνοϊκή με αυτήν που επιφυλάσσουν για τα έργα, τα αγαθά, τις υπηρεσίες και τους οικονομικούς φορείς της Ένωσης¹⁴.

2. Οικονομικός φορέας συμμετέχει είτε μεμονωμένα είτε ως μέλος ένωσης. Οι ενώσεις οικονομικών φορέων, συμπεριλαμβανομένων και των προσωρινών συμπράξεων, δεν απαιτείται να περιβληθούν συγκεκριμένη νομική μορφή για την υποβολή προσφοράς. Η αναθέτουσα αρχή μπορεί να απαιτήσει από τις ενώσεις οικονομικών φορέων να περιβληθούν συγκεκριμένη νομική μορφή, εφόσον τους ανατεθεί η σύμβαση.

Στις περιπτώσεις υποβολής προσφοράς από ένωση οικονομικών φορέων, όλα τα μέλη της ευθύνονται έναντι της αναθέτουσας αρχής αλληλέγγυα και εις ολόκληρον.¹⁵

2.2.2 Εγγύηση συμμετοχής¹⁶

2.2.2.1. Για την έγκυρη συμμετοχή στη διαδικασία σύναψης της παρούσας σύμβασης, κατατίθεται από τους συμμετέχοντες οικονομικούς φορείς (προσφέροντες), εγγυητική επιστολή συμμετοχής της οποίας το ποσό καθορίζεται στο 2% της εκτιμώμενης αξίας του/των τμήματος/των για το οποίο προσφέρει και έχει ως κάτωθι:

A/A	ΠΕΡΙΓΡΑΦΗ ΤΜΗΜΑΤΟΣ	ΣΥΝΟΛΟ (€)
1	ΤΜΗΜΑ 1: ΥΠΗΡΕΣΙΕΣ ΠΑΡΑΚΟΛΟΥΘΗΣΗΣ, ΣΥΝΤΗΡΗΣΗΣ ΚΑΙ ΔΙΑΧΕΙΡΙΣΗΣ ΕΓΚΑΤΑΣΤΑΣΕΩΝ ΚΑΙ ΔΙΚΤΥΩΝ ΒΙΟΑΕΡΙΟΥ	1.774,40
2	ΤΜΗΜΑ 2: ΥΠΗΡΕΣΙΕΣ ΠΑΡΑΚΟΛΟΥΘΗΣΗΣ ΕΥΡΥΘΜΗΣ ΛΕΙΤΟΥΡΓΙΑΣ ΣΥΝΤΗΡΗΣΗΣ ΚΑΙ ΕΠΙΣΚΕΥΩΝ ΕΓΚΑΤΑΣΤΑΣΗΣ ΠΡΟΕΠΕΞΕΡΓΑΣΙΑΣ ΣΤΡΑΓΓΙΣΜΑΤΩΝ	932,00
	ΣΥΝΟΛΟ ΟΛΩΝ ΤΩΝ ΤΜΗΜΑΤΩΝ	2.706,40

Στην περίπτωση ένωσης οικονομικών φορέων, η εγγύηση συμμετοχής περιλαμβάνει και τον όρο ότι η εγγύηση καλύπτει τις υποχρεώσεις όλων των οικονομικών φορέων που συμμετέχουν στην ένωση.

Η εγγύηση συμμετοχής πρέπει να ισχύει τουλάχιστον για τριάντα (30) ημέρες μετά τη λήξη του χρόνου ισχύος της προσφοράς του άρθρου 2.4.5 της παρούσας, άλλως η προσφορά απορρίπτεται. Η αναθέτουσα αρχή μπορεί, πριν τη λήξη της προσφοράς, να ζητά από τους προσφέροντες να παρατείνουν, πριν τη λήξη τους, τη διάρκεια ισχύος της προσφοράς και της εγγύησης συμμετοχής.

Οι πρωτότυπες εγγυήσεις συμμετοχής, πλην των εγγυήσεων που εκδίδονται ηλεκτρονικά, προσκομίζονται, σε κλειστό φάκελο με ευθύνη του οικονομικού φορέα, το αργότερο πριν την ημερομηνία και ώρα αποσφράγισης των προσφορών που ορίζεται στην παρ. 3.1 της παρούσας, άλλως η προσφορά απορρίπτεται ως απαράδεκτη, μετά από γνώμη της Επιτροπής Διαγωνισμού.

2.2.2.2. Η εγγύηση συμμετοχής επιστρέφεται στον ανάδοχο με την προσκόμιση της εγγύησης καλής εκτέλεσης.

Η εγγύηση συμμετοχής επιστρέφεται στους λοιπούς προσφέροντες, σύμφωνα με τα ειδικότερα οριζόμενα στην παρ. 3 του άρθρου 72 του ν. 4412/2016.¹⁷

2.2.2.3. Η εγγύηση συμμετοχής καταπίπτει, εάν ο προσφέρων: α) αποσύρει την προσφορά του κατά τη διάρκεια ισχύος αυτής, β) παρέχει, εν γνώσει του, ψευδή στοιχεία ή πληροφορίες που αναφέρονται στις

¹⁴ Πρβλ. σχετικά, σελ. 8 της Ανακοίνωσης της Επιτροπής C (2019) 5494 final «Κατευθυντήριες γραμμές για τη συμμετοχή προσφερόντων και αγαθών από τρίτες χώρες στην αγορά δημοσίων συμβάσεων της ΕΕ».

¹⁵ Άρθρο 19 ν. 4412/2016

¹⁶ Παρ. 1, 2, 3 και 12 του άρθρου 72 του ν.4412/2016.

¹⁷ Άρθρο 72 παρ. 3 εδάφιο δεύτερο του ν. 4412/2016

παραγράφους 2.2.3 έως 2.2.8, γ) δεν προσκομίσει εγκαίρως τα προβλεπόμενα από την παρούσα δικαιολογητικά (παραγράφοι 2.2.9 και 3.2), δ) δεν προσέλθει εγκαίρως για υπογραφή του συμφωνητικού, ε) υποβάλει μη κατάλληλη προσφορά, με την έννοια της περ. 46 της παρ. 1 του άρθρου 2 του ν. 4412/2016, στ) δεν ανταποκριθεί στη σχετική πρόσκληση της αναθέτουσας αρχής να εξηγήσει την τιμή ή το κόστος της προσφοράς του εντός της τεθείσας προθεσμίας και η προσφορά του απορριφθεί¹⁸, ζ) στις περιπτώσεις των παρ. 3, 4 και 5 του άρθρου 103 του ν. 4412/2016, περί πρόσκλησης για υποβολή δικαιολογητικών από τον προσωρινό ανάδοχο, αν, κατά τον έλεγχο των παραπάνω δικαιολογητικών, σύμφωνα με τις παραγράφους 3.2 και 3.4 της παρούσας, διαπιστωθεί ότι τα στοιχεία που δηλώθηκαν στο ΕΕΕΣ είναι εκ προθέσεως απατηλά, ή ότι έχουν υποβληθεί πλαστά αποδεικτικά στοιχεία, ή αν, από τα παραπάνω δικαιολογητικά που προσκομίσθηκαν νομίμως και εμπροθέσμως, δεν αποδεικνύεται η μη συνδρομή των λόγων αποκλεισμού της παραγράφου 2.2.3 ή η πλήρωση μιας ή περισσότερων από τις απαιτήσεις των κριτηρίων ποιοτικής επιλογής.

2.2.3 Λόγοι αποκλεισμού¹⁹

Αποκλείεται από τη συμμετοχή στην παρούσα διαδικασία σύναψης σύμβασης (διαγωνισμό) οικονομικός φορέας, εφόσον συντρέχει στο πρόσωπό του (εάν πρόκειται για μεμονωμένο φυσικό ή νομικό πρόσωπο) ή σε ένα από τα μέλη του (εάν πρόκειται για ένωση οικονομικών φορέων) ένας ή περισσότεροι από τους ακόλουθους λόγους:

2.2.3.1. Όταν υπάρχει σε βάρος του αμετάκλητη²⁰ καταδικαστική απόφαση για ένα από τα ακόλουθα εγκλήματα:

α) συμμετοχή σε εγκληματική οργάνωση, όπως αυτή ορίζεται στο άρθρο 2 της απόφασης-πλαίσιο 2008/841/ΔΕΥ του Συμβουλίου της 24ης Οκτωβρίου 2008, για την καταπολέμηση του οργανωμένου εγκλήματος (ΕΕ L 300 της 11.11.2008 σ.42), και τα εγκλήματα του άρθρου 187 του Ποινικού Κώδικα (εγκληματική οργάνωση),

β) ενεργητική δωροδοκία, όπως ορίζεται στο άρθρο 3 της σύμβασης περί της καταπολέμησης της διαφθοράς στην οποία ενέχονται υπάλληλοι των Ευρωπαϊκών Κοινοτήτων ή των κρατών-μελών της Ένωσης (ΕΕ C 195 της 25.6.1997, σ. 1) και στην παρ. 1 του άρθρου 2 της απόφασης-πλαίσιο 2003/568/ΔΕΥ του Συμβουλίου της 22ας Ιουλίου 2003, για την καταπολέμηση της δωροδοκίας στον ιδιωτικό τομέα (ΕΕ L 192 της 31.7.2003, σ. 54), καθώς και όπως ορίζεται στο εθνικό δίκαιο του οικονομικού φορέα, και τα εγκλήματα των άρθρων 159Α (δωροδοκία πολιτικών προσώπων), 236 (δωροδοκία υπαλλήλου), 237 παρ. 2-4 (δωροδοκία δικαστικών λειτουργιών), 237Α παρ. 2 (εμπορία επιρροής – μεσάζοντες), 396 παρ. 2 (δωροδοκία στον ιδιωτικό τομέα) του Ποινικού Κώδικα,

γ) απάτη, εις βάρος των οικονομικών συμφερόντων της Ένωσης, κατά την έννοια των άρθρων 3 και 4 της Οδηγίας (ΕΕ) 2017/1371 του Ευρωπαϊκού Κοινοβουλίου και του Συμβουλίου της 5^{ης} Ιουλίου 2017 σχετικά με την καταπολέμηση, μέσω του ποινικού δικαίου, της απάτης εις βάρος των οικονομικών συμφερόντων της Ένωσης (L 198/28.07.2017) και τα εγκλήματα των άρθρων 159Α (δωροδοκία πολιτικών προσώπων), 216 (πλαστογραφία), 236 (δωροδοκία υπαλλήλου), 237 παρ. 2-4 (δωροδοκία δικαστικών λειτουργιών), 242 (ψευδής βεβαίωση, νόθευση κ.λπ.) 374 (διακεκριμένη κλοπή), 375 (υπεξαίρεση), 386 (απάτη), 386Α (απάτη με υπολογιστή), 386Β (απάτη σχετική με τις επιχορηγήσεις), 390 (απιστία) του Ποινικού Κώδικα και των άρθρων 155 επ. του Εθνικού Τελωνειακού Κώδικα (ν. 2960/2001, Α' 265), όταν αυτά στρέφονται κατά των οικονομικών συμφερόντων της Ευρωπαϊκής Ένωσης ή συνδέονται με την προσβολή αυτών των συμφερόντων, καθώς και τα εγκλήματα των άρθρων 23 (διασυνοριακή απάτη σχετικά με τον ΦΠΑ) και 24 (επικουρικές διατάξεις για την ποινική προστασία των οικονομικών συμφερόντων της Ευρωπαϊκής Ένωσης) του ν. 4689/2020 (Α' 103),

¹⁸ Πρβλ άρθρο 88 σε συνδυασμό με άρθρο 72 ν. 4412/2016

¹⁹ Άρθρα 73 και 74 ν. 4412/2016.

²⁰ Επισημαίνεται ότι η αναφορά στο ΕΕΕΣ σε “τελεσίδικη καταδικαστική απόφαση” νοείται ως “αμετάκλητη καταδικαστική απόφαση”, η δε σχετική δήλωση του οικονομικού φορέα στο Μέρος III.Α. του ΕΕΕΣ αφορά μόνο σε αμετάκλητες καταδικαστικές αποφάσεις

δ) τρομοκρατικά εγκλήματα ή εγκλήματα συνδεδεμένα με τρομοκρατικές δραστηριότητες, όπως ορίζονται, αντιστοίχως, στα άρθρα 3-4 και 5-12 της Οδηγίας (ΕΕ) 2017/541 του Ευρωπαϊκού Κοινοβουλίου και του Συμβουλίου της 15^{ης} Μαρτίου 2017 για την καταπολέμηση της τρομοκρατίας και την αντικατάσταση της απόφασης-πλασιού 2002/475/ΔΕΥ του Συμβουλίου και για την τροποποίηση της απόφασης 2005/671/ΔΕΥ του Συμβουλίου (ΕΕ L 88/31.03.2017) ή ηθική αυτουργία ή συνέργεια ή απόπειρα διάπραξης εγκλήματος, όπως ορίζονται στο άρθρο 14 αυτής, και τα εγκλήματα των άρθρων 187Α και 187Β του Ποινικού Κώδικα, καθώς και τα εγκλήματα των άρθρων 32-35 του ν. 4689/2020 (Α'103),

ε) νομιμοποίηση εσόδων από παράνομες δραστηριότητες ή χρηματοδότηση της τρομοκρατίας, όπως αυτές ορίζονται στο άρθρο 1 της Οδηγίας (ΕΕ) 2015/849 του Ευρωπαϊκού Κοινοβουλίου και του Συμβουλίου της 20ης Μαΐου 2015, σχετικά με την πρόληψη της χρησιμοποίησης του χρηματοπιστωτικού συστήματος για τη νομιμοποίηση εσόδων από παράνομες δραστηριότητες ή για τη χρηματοδότηση της τρομοκρατίας, την τροποποίηση του κανονισμού (ΕΕ) αριθμ. 648/2012 του Ευρωπαϊκού Κοινοβουλίου και του Συμβουλίου, και την κατάργηση της οδηγίας 2005/60/ΕΚ του Ευρωπαϊκού Κοινοβουλίου και του Συμβουλίου και της οδηγίας 2006/70/ΕΚ της Επιτροπής (ΕΕ L 141/05.06.2015) και τα εγκλήματα των άρθρων 2 και 39 του ν. 4557/2018 (Α' 139),

στ) παιδική εργασία και άλλες μορφές εμπορίας ανθρώπων, όπως ορίζονται στο άρθρο 2 της Οδηγίας 2011/36/ΕΕ του Ευρωπαϊκού Κοινοβουλίου και του Συμβουλίου της 5ης Απριλίου 2011, για την πρόληψη και την καταπολέμηση της εμπορίας ανθρώπων και για την προστασία των θυμάτων της, καθώς και για την αντικατάσταση της απόφασης-πλαίσιο 2002/629/ΔΕΥ του Συμβουλίου (ΕΕ L 101 της 15.4.2011, σ. 1), και τα εγκλήματα του άρθρου 323Α του Ποινικού Κώδικα (εμπορία ανθρώπων).

Ο οικονομικός φορέας αποκλείεται, επίσης, όταν το πρόσωπο εις βάρος του οποίου εκδόθηκε αμετάκλητη καταδικαστική απόφαση είναι μέλος του διοικητικού, διευθυντικού ή εποπτικού οργάνου του ή έχει εξουσία εκπροσώπησης, λήψης αποφάσεων ή ελέγχου σε αυτό. Η υποχρέωση του προηγούμενου εδαφίου αφορά:

- στις περιπτώσεις εταιρειών περιορισμένης ευθύνης (Ε.Π.Ε.) ιδιωτικών κεφαλαιουχικών εταιρειών (Ι.Κ.Ε.) και προσωπικών εταιρειών (Ο.Ε. και Ε.Ε.) τους διαχειριστές.
- στις περιπτώσεις ανωνύμων εταιρειών (Α.Ε.), τον διευθύνοντα Σύμβουλο, τα μέλη του Διοικητικού Συμβουλίου, καθώς και τα πρόσωπα στα οποία με απόφαση του Διοικητικού Συμβουλίου έχει ανατεθεί το σύνολο της διαχείρισης και εκπροσώπησης της εταιρείας.
- στις περιπτώσεις Συνεταιρισμών, τα μέλη του Διοικητικού Συμβουλίου.
- σε όλες τις υπόλοιπες περιπτώσεις νομικών προσώπων, τον κατά περίπτωση νόμιμο εκπρόσωπο.

Εάν στις ως άνω περιπτώσεις (α) έως (στ) η κατά τα ανωτέρω περίοδος αποκλεισμού δεν έχει καθοριστεί με αμετάκλητη απόφαση, αυτή ανέρχεται σε πέντε (5) έτη από την ημερομηνία της καταδίκης με αμετάκλητη απόφαση.

2.2.3.2. Στις ακόλουθες περιπτώσεις :

α) όταν ο οικονομικός φορέας έχει αθετήσει τις υποχρεώσεις του όσον αφορά στην καταβολή φόρων ή εισφορών κοινωνικής ασφάλισης και αυτό έχει διαπιστωθεί από δικαστική ή διοικητική απόφαση με τελεσίδικη και δεσμευτική ισχύ, σύμφωνα με διατάξεις της χώρας όπου είναι εγκατεστημένος ή την εθνική νομοθεσία ή

β) όταν η αναθέτουσα αρχή μπορεί να αποδείξει με τα κατάλληλα μέσα ότι ο οικονομικός φορέας έχει αθετήσει τις υποχρεώσεις του όσον αφορά την καταβολή φόρων ή εισφορών κοινωνικής ασφάλισης.

Αν ο οικονομικός φορέας είναι Έλληνας πολίτης ή έχει την εγκατάστασή του στην Ελλάδα, οι υποχρεώσεις του που αφορούν τις εισφορές κοινωνικής ασφάλισης καλύπτουν τόσο την κύρια όσο και την επικουρική ασφάλιση.

Οι υποχρεώσεις των περ. α' και β' της παρ. 2.2.3.2 θεωρείται ότι δεν έχουν αθετηθεί εφόσον δεν έχουν καταστεί ληξιπρόθεσμες ή εφόσον αυτές έχουν υπαχθεί σε δεσμευτικό διακανονισμό που τηρείται.

Δεν αποκλείεται ο οικονομικός φορέας, όταν έχει εκπληρώσει τις υποχρεώσεις του είτε καταβάλλοντας τους φόρους ή τις εισφορές κοινωνικής ασφάλισης που οφείλει, συμπεριλαμβανομένων, κατά περίπτωση, των δεδουλευμένων τόκων ή των προστίμων είτε υπαγόμενος σε δεσμευτικό διακανονισμό για την καταβολή τους στο μέτρο που τηρεί τους όρους του δεσμευτικού κανονισμού.

2.2.3.3 Αποκλείεται από τη συμμετοχή στη διαδικασία σύναψης της παρούσας σύμβασης, οικονομικός φορέας σε οποιαδήποτε από τις ακόλουθες καταστάσεις:

(α) εάν έχει αθετήσει τις υποχρεώσεις που προβλέπονται στην παρ. 2 του άρθρου 18 του ν. 4412/2016²¹, περί αρχών που εφαρμόζονται στις διαδικασίες σύναψης δημοσίων συμβάσεων,

(β) εάν τελεί υπό πτώχευση ή έχει υπαχθεί σε διαδικασία ειδικής εκκαθάρισης ή τελεί υπό αναγκαστική διαχείριση από εκκαθαριστή ή από το δικαστήριο ή έχει υπαχθεί σε διαδικασία πτωχευτικού συμβιβασμού ή έχει αναστείλει τις επιχειρηματικές του δραστηριότητες ή έχει υπαχθεί σε διαδικασία εξυγίανσης και δεν τηρεί τους όρους αυτής ή εάν βρίσκεται σε οποιαδήποτε ανάλογη κατάσταση προκύπτουσα από παρόμοια διαδικασία, προβλεπόμενη σε εθνικές διατάξεις νόμου. Η αναθέτουσα αρχή μπορεί να μην αποκλείει έναν οικονομικό φορέα ο οποίος βρίσκεται σε μία εκ των καταστάσεων που αναφέρονται στην περίπτωση αυτή, υπό την προϋπόθεση ότι αποδεικνύει ότι ο εν λόγω φορέας είναι σε θέση να εκτελέσει τη σύμβαση, λαμβάνοντας υπόψη τις ισχύουσες διατάξεις και τα μέτρα για τη συνέχιση της επιχειρηματικής του λειτουργίας

(γ) εάν, με την επιφύλαξη της παραγράφου 3Γ του άρθρου 44 του ν. 3959/2011 περί ποινικών κυρώσεων και άλλων διοικητικών συνεπειών, υπάρχουν επαρκώς εύλογες ενδείξεις που οδηγούν στο συμπέρασμα ότι ο οικονομικός φορέας συνήψε συμφωνίες με άλλους οικονομικούς φορείς με στόχο τη στρέβλωση του ανταγωνισμού,

δ) εάν μία κατάσταση σύγκρουσης συμφερόντων κατά την έννοια του άρθρου 24 του ν. 4412/2016, δεν μπορεί να θεραπευτεί αποτελεσματικά με άλλα, λιγότερο παρεμβατικά, μέσα,

(ε) εάν μία κατάσταση στρέβλωσης του ανταγωνισμού από την πρότερη συμμετοχή του οικονομικού φορέα κατά την προετοιμασία της διαδικασίας σύναψης σύμβασης, σύμφωνα με όσα ορίζονται στο άρθρο 48 του ν. 4412/2016, δεν μπορεί να θεραπευτεί με άλλα, λιγότερο παρεμβατικά, μέσα,

(στ) εάν έχει επιδείξει σοβαρή ή επαναλαμβανόμενη πλημμέλεια κατά την εκτέλεση ουσιώδους απαίτησης στο πλαίσιο προηγούμενης δημόσιας σύμβασης, προηγούμενης σύμβασης με αναθέτοντα φορέα ή προηγούμενης σύμβασης παραχώρησης που είχε ως αποτέλεσμα την πρόωρη καταγγελία της προηγούμενης σύμβασης, αποζημιώσεις ή άλλες παρόμοιες κυρώσεις,

(ζ) εάν έχει κριθεί ένοχος εκ προθέσεως σοβαρών απατηλών δηλώσεων κατά την παροχή των πληροφοριών που απαιτούνται για την εξακρίβωση της απουσίας των λόγων αποκλεισμού ή την πλήρωση των κριτηρίων επιλογής, έχει αποκρύψει τις πληροφορίες αυτές ή δεν είναι σε θέση να προσκομίσει τα δικαιολογητικά που απαιτούνται κατ' εφαρμογή της παραγράφου 2.2.9.2 της παρούσας,

(η) εάν επιχειρήσει να επηρεάσει με αθέμιτο τρόπο τη διαδικασία λήψης αποφάσεων της αναθέτουσας αρχής, να αποκτήσει εμπιστευτικές πληροφορίες που ενδέχεται να του αποφέρουν αθέμιτο πλεονέκτημα στη διαδικασία σύναψης σύμβασης ή να παράσχει με απατηλό τρόπο παραπλανητικές πληροφορίες που ενδέχεται να επηρεάσουν ουσιωδώς τις αποφάσεις που αφορούν τον αποκλεισμό, την επιλογή ή την ανάθεση,

(θ) εάν η αναθέτουσα αρχή μπορεί να αποδείξει, με κατάλληλα μέσα, ότι έχει διαπράξει σοβαρό επαγγελματικό παράπτωμα, το οποίο θέτει εν αμφιβόλω την ακεραιότητά του .

Εάν στις ως άνω περιπτώσεις (α) έως (θ) η περίοδος αποκλεισμού δεν έχει καθοριστεί με αμετάκλητη απόφαση, αυτή ανέρχεται σε τρία (3) έτη από την ημερομηνία έκδοσης πράξης που βεβαιώνει το σχετικό γεγονός.

2.2.3.4 Απαγορεύεται η ανάθεση της παρούσας σύμβασης, σε:

²¹ Η αθέτηση της υποχρέωσης αυτής συνιστά σοβαρό επαγγελματικό παράπτωμα του οικονομικού φορέα κατά την έννοια της περίπτωσης θ' της παραγράφου 4 του άρθρου 73. Πρβλ άρθρο 18 παρ. 5 του ν. 4412/2016.

α) Ρώσο υπήκοο ή φυσικό ή νομικό πρόσωπο, οντότητα ή φορέα που έχει την έδρα του στη Ρωσία

β) νομικό πρόσωπο, οντότητα ή φορέα του οποίου τα δικαιώματα ιδιοκτησίας κατέχει άμεσα ή έμμεσα σε ποσοστό άνω του 50 % οντότητα αναφερόμενη στο στοιχείο α) της παρούσας παραγράφου· ή

γ) φυσικό ή νομικό πρόσωπο, οντότητα ή φορέα που ενεργεί εξ ονόματος ή κατ' εντολή οντότητας αναφερόμενης στο στοιχείο α) ή β) της παρούσας παραγράφου, συμπεριλαμβανομένων, όταν αντιστοιχούν σε περισσότερο από το 10 % της αξίας της σύμβασης, των υπεργολάβων, προμηθευτών ή οντοτήτων (τρίτων) στις ικανότητες των οποίων στηρίζεται, κατά την έννοια των οδηγιών για τις δημόσιες συμβάσεις.»²²

2.2.3.5. Ο οικονομικός φορέας αποκλείεται σε οποιοδήποτε χρονικό σημείο κατά τη διάρκεια της διαδικασίας σύναψης της παρούσας σύμβασης, όταν αποδεικνύεται ότι βρίσκεται, λόγω πράξεων ή παραλείψεων του, είτε πριν είτε κατά τη διαδικασία, σε μία από τις ως άνω περιπτώσεις.

2.2.3.6. Οικονομικός φορέας που εμπίπτει σε μια από τις καταστάσεις που αναφέρονται στις παραγράφους 2.2.3.1 και 2.2.3.4, εκτός από την περ. β αυτής, μπορεί να προσκομίζει στοιχεία²³, προκειμένου να αποδείξει ότι τα μέτρα που έλαβε επαρκούν για να αποδείξουν την αξιοπιστία του, παρότι συντρέχει ο σχετικός λόγος αποκλεισμού (αυτοκάθαρση). Για τον σκοπό αυτόν, ο οικονομικός φορέας αποδεικνύει ότι έχει καταβάλει ή έχει δεσμευθεί να καταβάλει αποζημίωση για ζημίες που προκλήθηκαν από το ποινικό αδίκημα ή το παράπτωμα, ότι έχει διευκρινίσει τα γεγονότα και τις περιστάσεις με ολοκληρωμένο τρόπο, μέσω ενεργού συνεργασίας με τις ερευνητικές αρχές, και έχει λάβει συγκεκριμένα τεχνικά και οργανωτικά μέτρα, καθώς και μέτρα σε επίπεδο προσωπικού κατάλληλα για την αποφυγή περαιτέρω ποινικών αδικημάτων ή παραπτωμάτων. Τα μέτρα που λαμβάνονται από τους οικονομικούς φορείς αξιολογούνται σε συνάρτηση με τη σοβαρότητα και τις ιδιαίτερες περιστάσεις του ποινικού αδικήματος ή του παραπτώματος. Εάν τα στοιχεία κριθούν επαρκή, ο εν λόγω οικονομικός φορέας δεν αποκλείεται από τη διαδικασία σύναψης σύμβασης. Αν τα μέτρα κριθούν ανεπαρκή, γνωστοποιείται στον οικονομικό φορέα το σκεπτικό της απόφασης αυτής. Οικονομικός φορέας που έχει αποκλειστεί, σύμφωνα με τις κείμενες διατάξεις, με τελεσίδικη απόφαση, σε εθνικό επίπεδο, από τη συμμετοχή σε διαδικασίες σύναψης σύμβασης ή ανάθεσης παραχώρησης δεν μπορεί να κάνει χρήση της ανωτέρω δυνατότητας κατά την περίοδο του αποκλεισμού που ορίζεται στην εν λόγω απόφαση²⁴.

2.2.3.7. Η απόφαση για την διαπίστωση της επάρκειας ή μη των επανορθωτικών μέτρων κατά την προηγούμενη παράγραφο εκδίδεται σύμφωνα με τα οριζόμενα στις παρ. 8 και 9 του άρθρου 73 του ν. 4412/2016²⁵. καθώς και στην υπ' αριθμ. 102080/24-10-2022 (Β' 5623/02.11.2022) απόφαση του Υπουργού Ανάπτυξης και Επενδύσεων, με θέμα: «*Ρύθμιση θεμάτων σχετικά με την εξέταση επανορθωτικών μέτρων από την Επιτροπή της παρ. 9 του άρθρου 73 του ν. 4412/2016*»

Η αναθέτουσα αρχή αποστέλλει στην Επιτροπή εξέτασης επανορθωτικών μέτρων της παρ. 9 του άρθρου 73 του ν. 4412/2016 το σχέδιο της απόφασής της περί της διαπίστωσης της επάρκειας ή μη των ληφθέντων από τον οικονομικό φορέα επανορθωτικών μέτρων, συνοδευόμενο από πλήρη φάκελο που περιλαμβάνει όλα τα σχετικά με την υπόθεση στοιχεία. Το σχέδιο της απόφασης της αναθέτουσας αρχής, μαζί με όλα τα σχετικά με την υπόθεση στοιχεία, αποστέλλονται ηλεκτρονικά στη διεύθυνση ηλεκτρονικού ταχυδρομείου epanorthotika@eaadhsy.gr.

Στην περίπτωση που ο οικονομικός φορέας δεν έχει προσκομίσει, με δική του πρωτοβουλία, τα στοιχεία, με τα οποία αποδεικνύονται τα επικαλούμενα μέτρα αυτοκάθαρσης (εκδοθείσες αποφάσεις διοίκησης, αποδεικτικά εξόφλησης προστίμων, αλληλογραφία με αρμόδιες ελεγκτικές αρχές κ.λπ.), η αναθέτουσα αρχή, πριν από τη σύνταξη και αποστολή του σχεδίου απόφασης στην Επιτροπή, υποχρεούται να ζητήσει από τον οικονομικό φορέα την προσκόμισή τους, εντός προθεσμίας που δεν υπερβαίνει τις δέκα (10)

²² Βλ. άρθρο 5 παρ. ια' του Κανονισμού Κυρώσεων (ΕΕ) 833/2014

²³ Σχετικά με την προσκόμιση αποδείξεων για τα επανορθωτικά μέτρα βλ. την απόφαση της 14ης Ιανουαρίου 2021 του ΔΕΕ στην υπόθεση C-387/19

²⁴ Παρ. 7 άρθρου 73 ν. 4412/2016.

²⁵ Πρβλ. απόφαση υπ' αριθμ. 49341/19-05-2020 (ΦΕΚ 385 τεύχος ΥΟΔΔ, 25-05-2020), η οποία εξακολουθεί να ισχύει έως την έκδοση της απόφασης της παρ. 9 του άρθρου 73 του ν. 4412/2016.

ημέρες. Με την παρέλευση της ανωτέρω προθεσμίας, θεωρείται ότι τα αιτούμενα στοιχεία δεν προσκομίστηκαν. Στην περίπτωση που ο οικονομικός φορέας υποβάλλει αίτημα για παράταση της ως άνω προθεσμίας, συνοδευόμενο από έγγραφα, με τα οποία αποδεικνύεται ότι έχει αιτηθεί τη χορήγηση των στοιχείων, η αναθέτουσα αρχή παρατείνει την προθεσμία υποβολής, για όσο χρόνο απαιτηθεί για τη χορήγησή τους από τις αρμόδιες δημόσιες αρχές.

Αν η αναθέτουσα αρχή κρίνει ότι τα στοιχεία που προσκόμισε ο οικονομικός φορέας δεν είναι πλήρη ή απαιτούνται διευκρινίσεις, πριν από την αποστολή του σχεδίου της απόφασής της στην Επιτροπή, καλεί τον οικονομικό φορέα για τη συμπλήρωση των σχετικών στοιχείων ή/και την παροχή διευκρινίσεων, εντός προθεσμίας, που δεν υπερβαίνει τις δέκα (10) ημέρες.

Αν ο οικονομικός φορέας δεν ανταποκριθεί στην πρόσκληση της αναθέτουσας αρχής, το γεγονός αυτό μνημονεύεται στο σχέδιο της απόφασης.

Με την επιφύλαξη της επόμενης παραγράφου, δεν εξετάζονται από την Επιτροπή επανορθωτικά μέτρα που επικαλείται ένας οικονομικός φορέας, προκειμένου να αποδείξει την αξιοπιστία του, εφόσον αυτά έχουν ληφθεί μετά την ημερομηνία λήξης υποβολής των προσφορών. Στην περίπτωση αυτή, η αναθέτουσα αρχή δεν τα λαμβάνει υπόψη και δεν τα μνημονεύει στο σχέδιο της απόφασής της που αποστέλλει στην Επιτροπή.

Στην περίπτωση που κατά την υποβολή του ΕΕΕΣ από τον οικονομικό φορέα, δεν συνέτρεχε στο πρόσωπό του κάποιος από τους λόγους αποκλεισμού της παρ. 1 και της παρ. 4, εκτός από την περ. β' αυτής, του άρθρου 73 του ν. 4412/2016, αλλά η συνδρομή του προέκυψε κατά τη διάρκεια της παρούσας διαδικασίας (οψιγενής μεταβολή), τα μέτρα αυτοκάθαρσης που επικαλείται, λαμβάνονται υπόψη από την αναθέτουσα αρχή, κατά τη σύνταξη του σχεδίου απόφασής της και εξετάζονται από την Επιτροπή.

Οι διαδικαστικές λεπτομέρειες εξέτασης και επανεξέτασης των επανορθωτικών μέτρων ρυθμίζονται αναλυτικά στην ως άνω υπουργική απόφαση.

2.2.3.8. Οικονομικός φορέας, σε βάρος του οποίου έχει επιβληθεί η κύρωση του οριζόντιου αποκλεισμού σύμφωνα με τις κείμενες διατάξεις και για το χρονικό διάστημα που αυτή ορίζει, αποκλείεται από την παρούσα διαδικασία σύναψης της σύμβασης.

Κριτήρια Επιλογής

2.2.4 Καταλληλότητα άσκησης επαγγελματικής δραστηριότητας²⁶

Οι οικονομικοί φορείς που συμμετέχουν στη διαδικασία σύναψης της παρούσας σύμβασης απαιτείται να ασκούν δραστηριότητα συναφή με το αντικείμενο του/των τμημάτων/των της σύμβασης που συμμετέχουν.

Οι οικονομικοί φορείς που είναι εγκατεστημένοι σε κράτος μέλος της Ευρωπαϊκής Ένωσης απαιτείται να είναι εγγεγραμμένοι σε ένα από τα επαγγελματικά μητρώα ή εμπορικά μητρώα που τηρούνται στο κράτος εγκατάστασής τους ή να ικανοποιούν οποιαδήποτε άλλη απαίτηση ορίζεται στο Παράρτημα XI του Προσαρτήματος Α' του ν. 4412/2016. Εφόσον οι οικονομικοί φορείς απαιτείται να διαθέτουν ειδική έγκριση ή να είναι μέλη συγκεκριμένου οργανισμού για να μπορούν να παράσχουν τη σχετική υπηρεσία στη χώρα καταγωγής τους, η αναθέτουσα αρχή μπορεί να τους ζητεί να αποδείξουν ότι διαθέτουν την έγκριση αυτή ή ότι είναι μέλη του εν λόγω οργανισμού ή να τους καλέσει να προβούν σε ένορκη δήλωση ενώπιον συμβολαιογράφου σχετικά με την άσκηση του συγκεκριμένου επαγγέλματος.

Στην περίπτωση οικονομικών φορέων εγκατεστημένων σε κράτος μέλους του Ευρωπαϊκού Οικονομικού Χώρου (Ε.Ο.Χ) ή σε τρίτες χώρες που προσχωρήσει στη ΣΔΣ, ή σε τρίτες χώρες που δεν εμπίπτουν στην

²⁶ Πρβλ άρθρο 75 παρ. 2 ν. 4412/2016

προηγούμενη περίπτωση και έχουν συνάψει διμερείς ή πολυμερείς συμφωνίες με την Ένωση σε θέματα διαδικασιών ανάθεσης δημοσίων συμβάσεων, απαιτείται να είναι εγγεγραμμένοι σε αντίστοιχα επαγγελματικά μητρώα.

Οι εγκατεστημένοι στην Ελλάδα οικονομικοί φορείς απαιτείται να είναι εγγεγραμμένοι στο οικείο επαγγελματικό μητρώο, με συναφή προς το αντικείμενο της σύμβασης δραστηριότητα.

Στην περίπτωση ένωσης οικονομικών φορέων, κάθε οικονομικός φορέας που συμμετέχει σ' αυτή απαιτείται να ασκεί δραστηριότητα συναφή με το αντικείμενο των τμημάτων της σύμβασης που συμμετέχει.

2.2.5 Οικονομική και χρηματοοικονομική επάρκεια

Όσον αφορά την οικονομική και χρηματοοικονομική επάρκεια για την παρούσα διαδικασία σύναψης σύμβασης, οι οικονομικοί φορείς απαιτείται να διαθέτουν, **μέσο γενικό ετήσιο κύκλο εργασιών** των τριών (3) τελευταίων διαχειριστικών χρήσεων (2021, 2022, 2023)

Για το ΤΜΗΜΑ 1: ΥΠΗΡΕΣΙΕΣ ΠΑΡΑΚΟΛΟΥΘΗΣΗΣ, ΣΥΝΤΗΡΗΣΗΣ ΚΑΙ ΔΙΑΧΕΙΡΙΣΗΣ ΕΓΚΑΤΑΣΤΑΣΕΩΝ ΚΑΙ ΔΙΚΤΥΩΝ ΒΙΟΑΕΡΙΟΥ καθώς και το ΤΜΗΜΑ 2: ΥΠΗΡΕΣΙΕΣ ΠΑΡΑΚΟΛΟΥΘΗΣΗΣ ΕΥΡΥΘΜΗΣ ΛΕΙΤΟΥΡΓΙΑΣ ΣΥΝΤΗΡΗΣΗΣ ΚΑΙ ΕΠΙΣΚΕΥΩΝ ΕΓΚΑΤΑΣΤΑΣΗΣ ΠΡΟΕΠΕΞΕΡΓΑΣΙΑΣ ΣΤΡΑΓΓΙΣΜΑΤΩΝ ίσο ή ανώτερο του 100% του ενδεικτικού προϋπολογισμού (μη συμπεριλαμβανομένου του ΦΠΑ) του τμήματος/των που προσφέρουν,

ήτοι:

A/A	ΠΕΡΙΓΡΑΦΗ ΤΜΗΜΑΤΟΣ	ΕΛΑΧΙΣΤΟΣ ΜΕΣΟΣ ΓΕΝΙΚΟΣ ΚΥΚΛΟΣ ΕΡΓΑΣΙΩΝ (€)
1	ΤΜΗΜΑ 1: ΥΠΗΡΕΣΙΕΣ ΠΑΡΑΚΟΛΟΥΘΗΣΗΣ, ΣΥΝΤΗΡΗΣΗΣ ΚΑΙ ΔΙΑΧΕΙΡΙΣΗΣ ΕΓΚΑΤΑΣΤΑΣΕΩΝ ΚΑΙ ΔΙΚΤΥΩΝ ΒΙΟΑΕΡΙΟΥ	88.720,00
2	ΤΜΗΜΑ 2: ΥΠΗΡΕΣΙΕΣ ΠΑΡΑΚΟΛΟΥΘΗΣΗΣ ΕΥΡΥΘΜΗΣ ΛΕΙΤΟΥΡΓΙΑΣ ΣΥΝΤΗΡΗΣΗΣ ΚΑΙ ΕΠΙΣΚΕΥΩΝ ΕΓΚΑΤΑΣΤΑΣΗΣ ΠΡΟΕΠΕΞΕΡΓΑΣΙΑΣ ΣΤΡΑΓΓΙΣΜΑΤΩΝ	46.600,00
	ΣΥΝΟΛΟ ΟΛΩΝ ΤΩΝ ΤΜΗΜΑΤΩΝ	135.320,00

Στην περίπτωση που ο υποψήφιος ανάδοχος ασκεί οικονομική δραστηριότητα για μικρότερο χρονικό διάστημα, η εν λόγω προϋπόθεση θα εξετάζεται για το αντίστοιχο διάστημα που λειτουργεί.

Σε περίπτωση ένωσης οικονομικών φορέων, η παραπάνω ελάχιστη απαίτηση καλύπτεται αθροιστικά από τα μέλη της ένωσης.

2.2.6 Τεχνική και επαγγελματική ικανότητα²⁷

Όσον αφορά στην τεχνική και επαγγελματική ικανότητα για την παρούσα διαδικασία σύναψης σύμβασης, οι οικονομικοί φορείς απαιτείται:

Για το ΤΜΗΜΑ 1: ΥΠΗΡΕΣΙΕΣ ΠΑΡΑΚΟΛΟΥΘΗΣΗΣ, ΣΥΝΤΗΡΗΣΗΣ ΚΑΙ ΔΙΑΧΕΙΡΙΣΗΣ ΕΓΚΑΤΑΣΤΑΣΕΩΝ ΚΑΙ ΔΙΚΤΥΩΝ ΒΙΟΑΕΡΙΟΥ, και ΤΜΗΜΑ 2: ΥΠΗΡΕΣΙΕΣ ΠΑΡΑΚΟΛΟΥΘΗΣΗΣ ΕΥΡΥΘΜΗΣ ΛΕΙΤΟΥΡΓΙΑΣ ΣΥΝΤΗΡΗΣΗΣ ΚΑΙ ΕΠΙΣΚΕΥΩΝ ΕΓΚΑΤΑΣΤΑΣΗΣ ΠΡΟΕΠΕΞΕΡΓΑΣΙΑΣ ΣΤΡΑΓΓΙΣΜΑΤΩΝ, κατά τη διάρκεια της τελευταίας τριετίας:

να έχουν εκτελέσει (ή να έχουν ολοκληρώσει/παραδώσει στην περίπτωση των συμβάσεων υπό εξέλιξη) συμβάσεις συναφούς αντικειμένου, παροχής όμοιων υπηρεσιών για το Τμήμα 1 (σχεδιασμό, ή διαχείριση ή λειτουργία εγκαταστάσεων βιοαερίου, τοποθέτηση πυρσού καύσης βιοαερίου, τοποθέτηση δικτύων βιοαερίου) και το Τμήμα 2 (λειτουργία ή σχεδιασμό ή κατασκευή ή διαχείριση εγκατάστασης Βιολογικού καθαρισμού, ή συντήρηση ή αναβάθμιση ή επισκευή εγκατάστασης βιολογικού καθαρισμού) συνολικής

²⁷ Άρθρο 75 παρ. 4 ν. 4412/2016.

αξίας ίσης ή μεγαλύτερης του 100% του ενδεικτικού προϋπολογισμού (μη συμπεριλαμβανομένου του ΦΠΑ) του τμήματος/των που προσφέρουν.

Σε περίπτωση ένωσης οικονομικών φορέων, η παραπάνω ελάχιστη απαίτηση καλύπτεται αθροιστικά από τα μέλη της ένωσης.

2.2.7 Πρότυπα διασφάλισης ποιότητας και πρότυπα περιβαλλοντικής διαχείρισης

Οι οικονομικοί φορείς που συμμετέχουν στα Τμήματα της παρούσας διαδικασίας σύναψης σύμβασης οφείλουν να συμμορφώνονται με το Σύστημα Διασφάλισης Ποιότητας της σειράς ISO 9001 ή ισοδύναμο αυτού, με πεδίο εφαρμογής κατ' ελάχιστον στα πεδία :

- Για το ΤΜΗΜΑ 1: ΥΠΗΡΕΣΙΕΣ ΠΑΡΑΚΟΛΟΥΘΗΣΗΣ, ΣΥΝΤΗΡΗΣΗΣ ΚΑΙ ΔΙΑΧΕΙΡΙΣΗΣ ΕΓΚΑΤΑΣΤΑΣΕΩΝ ΚΑΙ ΔΙΚΤΥΩΝ ΒΙΟΑΕΡΙΟΥ, στον σχεδιασμό ή στην κατασκευή μονάδων καύσης ή ενεργειακής αξιοποίησης βιομάζας ή απορριμμάτων, στην διαχείριση ή λειτουργία μονάδων καύσης ή ενεργειακής αξιοποίησης, στην προμήθεια ή συντήρηση και εγκατάσταση εξοπλισμού ή και δικτύων διαχείρισης αερίων.
- Για το ΤΜΗΜΑ 2: ΥΠΗΡΕΣΙΕΣ ΠΑΡΑΚΟΛΟΥΘΗΣΗΣ ΕΥΡΥΘΜΗΣ ΛΕΙΤΟΥΡΓΙΑΣ ΣΥΝΤΗΡΗΣΗΣ ΚΑΙ ΕΠΙΣΚΕΥΩΝ ΕΓΚΑΤΑΣΤΑΣΗΣ ΠΡΟΕΠΕΞΕΡΓΑΣΙΑΣ ΣΤΡΑΓΓΙΣΜΑΤΩΝ, σχεδιασμό, ή κατασκευή ή συντήρηση ή λειτουργία ή διαχείριση μονάδων επεξεργασίας υγρών αποβλήτων,

Η αναθέτουσα αρχή αναγνωρίζει ισοδύναμα πιστοποιητικά που έχουν εκδοθεί από φορείς διαπιστευμένους από ισοδύναμους Οργανισμούς διαπίστευσης, εδρεύοντες και σε άλλα κράτη - μέλη. Επίσης, κάνει δεκτά άλλα αποδεικτικά στοιχεία για ισοδύναμα μέτρα διασφάλισης ποιότητας, εφόσον ο ενδιαφερόμενος οικονομικός φορέας δεν είχε τη δυνατότητα να αποκτήσει τα εν λόγω πιστοποιητικά εντός των σχετικών προθεσμιών για λόγους για τους οποίους δεν ευθύνεται ο ίδιος, υπό την προϋπόθεση ότι ο οικονομικός φορέας αποδεικνύει ότι τα προτεινόμενα μέτρα διασφάλισης ποιότητας πληρούν τα απαιτούμενα πρότυπα διασφάλισης ποιότητας.

2.2.8 Στήριξη στην ικανότητα τρίτων – Υπεργολαβία

2.2.8.1. Στήριξη στην ικανότητα τρίτων

Οι οικονομικοί φορείς μπορούν, όσον αφορά τα κριτήρια της οικονομικής και χρηματοοικονομικής επάρκειας (της παραγράφου 2.2.5) και τα σχετικά με την τεχνική και επαγγελματική ικανότητα (της παραγράφου 2.2.6), να στηρίζονται στις ικανότητες άλλων φορέων, ασχέτως της νομικής φύσης των δεσμών τους με αυτούς²⁸. Στην περίπτωση αυτή, αποδεικνύουν ότι θα έχουν στη διάθεσή τους τους αναγκαίους πόρους, με την προσκόμιση της σχετικής δέσμευσης των φορέων στην ικανότητα των οποίων στηρίζονται.

Ειδικά, όσον αφορά τα κριτήρια επαγγελματικής ικανότητας που σχετίζονται με τους τίτλους σπουδών και τα επαγγελματικά προσόντα που ορίζονται στην περίπτωση σ' του Μέρους II του Παραρτήματος XII του Προσαρτήματος Α' του ν. 4412/2016 ή με τη σχετική επαγγελματική εμπειρία, οι οικονομικοί φορείς, μπορούν να στηρίζονται στις ικανότητες άλλων φορέων, μόνον εάν οι τελευταίοι θα εκτελέσουν τις εργασίες ή τις υπηρεσίες για τις οποίες απαιτούνται οι συγκεκριμένες ικανότητες²⁹. Τα φυσικά πρόσωπα που δηλώνονται από τον προσφέροντα στην Ομάδα Έργου και δεν αποτελούν ίδιους πόρους του προσφέροντος, κατά την παρ. 2.2.6.[I].γ της παρούσας, αποτελούν τρίτους, στην ικανότητα των οποίων στηρίζεται ο οικονομικός φορέας και απαιτείται η υποβολή διακριτών ΕΕΕΣ και των σχετικών αποδεικτικών μέσων, κατά τα ειδικότερα οριζόμενα στην παρούσα.

Όταν οι οικονομικοί φορείς στηρίζονται στις ικανότητες άλλων φορέων όσον αφορά τα κριτήρια που σχετίζονται με την απαιτούμενη με τη διακήρυξη οικονομική και χρηματοοικονομική επάρκεια, οι εν λόγω οικονομικοί φορείς και αυτοί στους οποίους στηρίζονται είναι από κοινού υπεύθυνοι για την εκτέλεση της σύμβασης.

²⁸ Δύνανται, επίσης, να στηρίζονται και στις ικανότητες του/ των υπεργολάβων, στους οποίους προτίθενται να αναθέσουν την εκτέλεση τμήματος/ τμημάτων της υπό ανάθεση σύμβασης

²⁹ Βλ. άρθρο 78 παρ. 1 εδ. 2 του ν. 4412/2016.

Υπό τους ίδιους όρους οι ενώσεις οικονομικών φορέων μπορούν να στηρίζονται στις ικανότητες των συμμετεχόντων στην ένωση ή άλλων φορέων³⁰.

Η αναθέτουσα αρχή ελέγχει αν οι φορείς, στις ικανότητες των οποίων προτίθεται να στηριχθεί ο οικονομικός φορέας, πληρούν κατά περίπτωση τα σχετικά κριτήρια επιλογής και εάν συντρέχουν λόγοι αποκλεισμού της παραγράφου 2.2.3. Ο οικονομικός φορέας υποχρεούται να αντικαταστήσει έναν φορέα στην ικανότητα του οποίου στηρίζεται, εφόσον ο τελευταίος δεν πληροί το σχετικό κριτήριο επιλογής ή για τον οποίο συντρέχουν λόγοι αποκλεισμού, εντός προθεσμίας τριάντα (30) ημερών από την σχετική ηλεκτρονική πρόσκληση από την σχετική πρόσκληση της αναθέτουσας αρχής, η οποία απευθύνεται στον οικονομικό φορέα μέσω της λειτουργικότητας «Επικοινωνία» του ΕΣΗΔΗΣ. Ο φορέας που αντικαθιστά φορέα του προηγούμενου εδαφίου δεν επιτρέπεται να αντικατασταθεί εκ νέου.

2.2.8.2. Υπεργολαβία

Ο οικονομικός φορέας αναφέρει στην προσφορά του το τμήμα της σύμβασης που προτίθεται να αναθέσει υπό μορφή υπεργολαβίας σε τρίτους, καθώς και τους υπεργολάβους που προτείνει. Στην περίπτωση που ο προσφέρων αναφέρει στην προσφορά του ότι προτίθεται να αναθέσει τμήμα(τα) της σύμβασης υπό μορφή υπεργολαβίας σε τρίτους σε ποσοστό που υπερβαίνει το τριάντα τοις εκατό (30%) της συνολικής αξίας της σύμβασης, η αναθέτουσα αρχή ελέγχει ότι δεν συντρέχουν οι λόγοι αποκλεισμού της παραγράφου 2.2.3 της παρούσας. Ο οικονομικός φορέας υποχρεούται να αντικαταστήσει έναν υπεργολάβο, εφόσον συντρέχουν στο πρόσωπό του λόγοι αποκλεισμού της ως άνω παραγράφου 2.2.3.

2.2.9 Κανόνες απόδειξης ποιοτικής επιλογής

Το δικαίωμα συμμετοχής των οικονομικών φορέων και οι όροι και προϋποθέσεις συμμετοχής τους, όπως ορίζονται στις παραγράφους 2.2.1 έως 2.2.8, κρίνονται κατά την υποβολή της προσφοράς με το ΕΕΕΣ σύμφωνα με τα οριζόμενα στην παράγραφο 2.2.9.1, κατά την υποβολή των δικαιολογητικών της παραγράφου 2.2.9.2 και κατά τη σύναψη της σύμβασης δια της υπεύθυνης δήλωσης, της περ. δ' της παρ. 3 του άρθρου 105 του ν. 4412/2016.

Οι οικονομικοί φορείς μεριμνούν να διαθέτουν πιστοποιητικά, τα οποία να καλύπτουν και τον χρόνο υποβολής της προσφοράς, προκειμένου να τα υποβάλουν, εφόσον αναδειχθούν προσωρινοί ανάδοχοι ή εφόσον τους ζητηθεί, από την αναθέτουσα αρχή σύμφωνα με την παράγραφο 2.2.9.2 Α³¹.

Στην περίπτωση που ο οικονομικός φορέας στηρίζεται στις ικανότητες άλλων φορέων, σύμφωνα με την παράγραφο 2.2.8 της παρούσας, οι φορείς στην ικανότητα των οποίων στηρίζεται υποχρεούνται να αποδεικνύουν, κατά τα οριζόμενα στις παραγράφους 2.2.9.1 και 2.2.9.2, ότι δεν συντρέχουν οι λόγοι αποκλεισμού της παραγράφου 2.2.3 της παρούσας και ότι πληρούν τα σχετικά κριτήρια επιλογής κατά περίπτωση (παράγραφοι 2.2.5 και 2.2.6)³².

Στην περίπτωση που ο οικονομικός φορέας αναφέρει στην προσφορά του ότι προτίθεται να αναθέσει τμήμα(τα) της σύμβασης υπό μορφή υπεργολαβίας σε τρίτους σε ποσοστό που υπερβαίνει το τριάντα τοις εκατό (30%) της συνολικής αξίας της σύμβασης, οι υπεργολάβοι υποχρεούνται να αποδεικνύουν, κατά τα οριζόμενα στις παραγράφους 2.2.9.1 και 2.2.9.2, ότι δεν συντρέχουν οι λόγοι αποκλεισμού της παραγράφου 2.2.3 της παρούσας³³.

Αν μετά τη συμπλήρωση του ΕΕΕΣ και μέχρι τη ημέρα της έγγραφης πρόσκλησης για τη σύναψη του συμφωνητικού επέλθουν μεταβολές στις προϋποθέσεις, τις οποίες οι προσφέροντες είχαν δηλώσει ότι πληρούν, οι προσφέροντες οφείλουν να ενημερώσουν αμελλητί την αναθέτουσα αρχή.³⁴

³⁰ Πρβλ όγδοο εδάφιο παρ. 1 άρθρου 78 ν. 4412/2016.

³¹ Βλ. Απόφαση ΣτΕ Ολ 2325/2023 «κάθε επιμελής οικονομικός φορέας, γνωρίζοντας εκ των προτέρων ότι δυνάμει του νόμου και της διακήρυξης η αναθέτουσα αρχή μπορεί να ζητεί από τους διαγωνιζόμενους, ανά πάση στιγμή κατά τη διάρκεια της διαδικασίας, την υποβολή δικαιολογητικών, οφείλει να μεριμνά για την έκδοσή τους όταν υποβάλλει την προσφορά του, ιδίως μάλιστα αν πρόκειται για δικαιολογητικά για τα οποία υπάρχει δυσχέρεια έκδοσής τους από τις αρμόδιες αρχές σε μεταγενέστερο χρόνο».

³² Πρβλ άρθρο 78 παρ. 1 ν. 4412/2016.

³³ Πρβλ άρθρο 131 παρ. 6 ν. 4412/2016

³⁴ Άρθρο 104, σε συνδυασμό με τις παρ. 4 και 5 του άρθρου 105, του ν. 4412/2016

2.2.9.1 Προκαταρκτική απόδειξη κατά την υποβολή προσφορών

Προς προκαταρκτική απόδειξη ότι οι προσφέροντες οικονομικοί φορείς: α) δεν βρίσκονται σε μία από τις καταστάσεις της παραγράφου 2.2.3 και β) πληρούν τα σχετικά κριτήρια επιλογής των παραγράφων 2.2.4, 2.2.5, 2.2.6 και 2.2.7 της παρούσης, προσκομίζουν κατά την υποβολή της προσφοράς τους ως δικαιολογητικό συμμετοχής, το προβλεπόμενο από το άρθρο 79 παρ. 1 και 3 του ν. 4412/2016 Ευρωπαϊκό Ενιαίο Έγγραφο Σύμβασης (ΕΕΕΣ), σύμφωνα με το επισυναπτόμενο στην παρούσα Παράρτημα IV, το οποίο ισοδυναμεί με ενημερωμένη υπεύθυνη δήλωση, με τις συνέπειες του ν. 1599/1986.

Το ΕΕΕΣ³⁵ καταρτίζεται βάσει του τυποποιημένου εντύπου του Παραρτήματος 2 του Κανονισμού (ΕΕ) 2016/7 και συμπληρώνεται από τους προσφέροντες οικονομικούς φορείς σύμφωνα με τις οδηγίες του Παραρτήματος 1³⁶ και λειτουργεί μόνο ως προκαταρκτική απόδειξη προς αντικατάσταση των πιστοποιητικών που εκδίδουν δημόσιες αρχές ή τρίτα μέρη.³⁷

Το ΕΕΕΣ φέρει υπογραφή με ημερομηνία εντός του χρονικού διαστήματος κατά το οποίο μπορούν να υποβάλλονται προσφορές. Αν στο διάστημα που μεσολαβεί μεταξύ της ημερομηνίας υπογραφής του ΕΕΕΣ και της καταληκτικής ημερομηνίας υποβολής προσφορών έχουν επέλθει μεταβολές στα δηλωθέντα στοιχεία, εκ μέρους του, στο ΕΕΕΣ, ο οικονομικός φορέας αποσύρει την προσφορά του, χωρίς να απαιτείται απόφαση της αναθέτουσας αρχής. Στη συνέχεια μπορεί να την υποβάλει εκ νέου με επίκαιρο ΕΕΕΣ.³⁸

Ο οικονομικός φορέας δύναται να διευκρινίζει τις δηλώσεις και πληροφορίες που παρέχει στο ΕΕΕΣ με συνοδευτική υπεύθυνη δήλωση, την οποία υποβάλλει μαζί με το ΕΕΕΣ³⁹.

Κατά την υποβολή του ΕΕΕΣ, καθώς και της συνοδευτικής υπεύθυνης δήλωσης, είναι δυνατή, με μόνη την υπογραφή του κατά περίπτωση εκπροσώπου του οικονομικού φορέα, η προκαταρκτική απόδειξη των λόγων αποκλεισμού που αναφέρονται στην παράγραφο 2.2.3 της παρούσας, για το σύνολο των φυσικών προσώπων που είναι μέλη του διοικητικού, διευθυντικού ή εποπτικού οργάνου του ή έχουν εξουσία εκπροσώπησης, λήψης αποφάσεων ή ελέγχου σε αυτόν.

Ως εκπρόσωπος του οικονομικού φορέα νοείται ο νόμιμος εκπρόσωπος αυτού, όπως προκύπτει από το ισχύον καταστατικό ή το πρακτικό εκπροσώπησης του κατά το χρόνο υποβολής της προσφοράς ή το αρμοδίως εξουσιοδοτημένο φυσικό πρόσωπο να εκπροσωπεί τον οικονομικό φορέα για διαδικασίες σύναψης συμβάσεων ή για συγκεκριμένη διαδικασία σύναψης σύμβασης.

Στην περίπτωση υποβολής προσφοράς από ένωση οικονομικών φορέων, το Ευρωπαϊκό Ενιαίο Έγγραφο Σύμβασης (ΕΕΕΣ), υποβάλλεται χωριστά από κάθε μέλος της ένωσης. Στο ΕΕΕΣ απαραίτητως πρέπει να προσδιορίζεται η έκταση και το είδος της συμμετοχής του (συμπεριλαμβανομένης της κατανομής αμοιβής μεταξύ τους) κάθε μέλους της ένωσης, καθώς και ο εκπρόσωπος/συντονιστής αυτής⁴⁰.

Ο οικονομικός φορέας φέρει την ειδική υποχρέωση, να δηλώσει, μέσω του ΕΕΕΣ,⁴¹ την κατάστασή του σε σχέση με τους λόγους που προβλέπονται στο άρθρο 73 του ν. 4412/2016 και παραγράφου 2.2.3 της

³⁵ Το ΕΕΕΣ περιλαμβάνει τα ακόλουθα Μέρη: Μέρος I Πληροφορίες σχετικά με τη διαδικασία σύναψης σύμβασης και την αναθέτουσα αρχή, Μέρος II Πληροφορίες σχετικά με τον οικονομικό φορέα, Μέρος III Κριτήρια αποκλεισμού, Μέρος IV Κριτήρια Επιλογής, Μέρος VI Τελικές δηλώσεις.

³⁶ Στην ιστοσελίδα <https://espd.eprocurement.gov.gr/> προσφέρεται η δυνατότητα ηλεκτρονικής σύνταξης και διαχείρισης του Ευρωπαϊκού Ενιαίου Εγγράφου Σύμβασης (ΕΕΕΣ).

³⁷ ο.π βλ. Απόφαση ΣτΕ Ολ 2325/2023 «Το ΕΕΕΣ λειτουργεί στο στάδιο υποβολής της προσφοράς ως προκαταρκτική μόνο απόδειξη προς αντικατάσταση των πιστοποιητικών που εκδίδουν δημόσιες αρχές ή τρίτα μέρη. Ο διαγωνιζόμενος όμως που ανακηρύσσεται προσωρινός ανάδοχος έχει υποχρέωση να προσκομίσει, στο μεταγενέστερο αυτό στάδιο, αποδεικτικά στοιχεία για την συνδρομή των απαιτούμενων προϋποθέσεων, τα οποία ανάγονται αφενός στον χρόνο υποβολής της προσφοράς του και αφετέρου στον χρόνο ανακήρυξής του σε προσωρινό ανάδοχο.»

³⁸ Πρβλ. άρθρο 79Α παρ. 4 του ν. 4412/2016, όπως τροποποιήθηκε από το άρθρο 28 του ν. 4782/2021 (36 Α').

³⁹ Πρβλ. άρθρο 79 παρ. 9 του ν. 4412/2016, όπως τροποποιήθηκε με το άρθρο 27 του ν. 4782/2021

⁴⁰ Άρθρο 96 παρ. 7 του ν. 4412/2016

⁴¹ βλ. Δ.Ε.Ε. απόφαση της 19.6.2019, Meca, C-41/18, EU:C:2019:507, σκ. 28

παρούσης⁴² και ταυτόχρονα να επικαλεσθεί και τυχόν ληφθέντα μέτρα προς αποκατάσταση της αξιοπιστίας του.

Ιδίως επισημαίνεται ότι, κατά την απάντηση οικονομικού φορέα στο σχετικό πεδίο του ΕΕΕΣ για τυχόν σύναψη συμφωνιών με άλλους οικονομικούς φορείς με στόχο τη στρέβλωση του ανταγωνισμού, η συνδρομή περιστάσεων, όπως η πάροδος της τριετούς περιόδου της ισχύος του λόγου αποκλεισμού (παραγράφου 10 του άρθρου 73) ή η εφαρμογή της διάταξης της παραγράφου 3β του άρθρου 44 του ν. 3959/2011, σύμφωνα με την περ. γ της παραγράφου 2.2.3.4 της παρούσης, αναλύεται στο σχετικό πεδίο που προβάλλει κατόπιν θετικής απάντησης⁴³.

Όσον αφορά στις υποχρεώσεις του όσον αφορά στην καταβολή φόρων ή εισφορών κοινωνικής ασφάλισης (περ. α' και β' της παρ. 2 του άρθρου 73 του ν. 4412/2016) αυτές θεωρείται ότι δεν έχουν αθετηθεί εφόσον δεν έχουν καταστεί ληξιπρόθεσμες ή εφόσον έχουν υπαχθεί σε δεσμευτικό διακανονισμό που τηρείται. Στην περίπτωση αυτή, ο οικονομικός φορέας δεν υποχρεούται να απαντήσει καταφατικά στο σχετικό πεδίο του ΕΕΕΣ με το οποίο ερωτάται εάν ο οικονομικός φορέας έχει ανεκπλήρωτες υποχρεώσεις όσον αφορά στην καταβολή φόρων ή εισφορών κοινωνικής ασφάλισης ή, κατά περίπτωση, εάν έχει αθετήσει τις παραπάνω υποχρεώσεις του⁴⁴.

Στην περίπτωση που ένας οικονομικός φορέας δηλώνει ότι εμπίπτει σε μία από τις καταστάσεις των παρ. 2.2.3.1 και 2.2.3.4, εκτός από την περ. β' αυτής, για τις οποίες συντρέχει ο σχετικός λόγος αποκλεισμού, υποχρεούται, εφόσον επικαλεστεί μέτρα αυτοκάθαρσης για να αποδείξει την αξιοπιστία του, στο σχετικό πεδίο του ΕΕΕΣ, που εμφανίζεται κατόπιν της θετικής απάντησης που έδωσε περί συνδρομής κάποιου από τους ανωτέρω λόγους αποκλεισμού, να δηλώσει⁴⁵:

α. εάν τα μέτρα αυτοκάθαρσης, τα οποία έλαβε για τον συγκεκριμένο λόγο αποκλεισμού που έχει δηλώσει στο ΕΕΕΣ, έχουν ήδη κριθεί σε προγενέστερη διαδικασία στην οποία συμμετείχε, βάσει απόφασης που εκδόθηκε από την ίδια ή άλλη αναθέτουσα αρχή, κατόπιν γνωμοδότησης της Επιτροπής εξέτασης επανορθωτικών μέτρων.

β. εάν τα μέτρα κρίθηκαν ως επαρκή ή μη επαρκή επισυνάπτοντας την απόφαση της περ. α' με βάση την οποία έχουν κριθεί τα συγκεκριμένα μέτρα αυτοκάθαρσης. Περαιτέρω δηλώνεται εάν η ως άνω απόφαση έχει καταστεί «δεσμευτική», με την έννοια ότι, είτε δεν έχουν ασκηθεί τα προβλεπόμενα μέσα έννομης προστασίας είτε ασκήθηκαν και έχει εκδοθεί σχετική απόφαση.

γ. στην περίπτωση που τα μέτρα έχουν κριθεί ως μη επαρκή, εάν έχει λάβει πρόσθετα μέτρα αυτοκάθαρσης μετά την ημερομηνία έκδοσης της απόφασης της περ. α' και σε περίπτωση που ισχύει το ανωτέρω να προβεί σε ανάλυσή τους, αναγράφοντας υποχρεωτικά και την ημερομηνία κατά την οποία αυτά ελήφθησαν.

Ειδικά, στην περίπτωση που έχουν συμπεριληφθεί στα έγγραφα της σύμβασης δυνητικοί λόγοι αποκλεισμού, για τους οποίους δεν έχουν προβλεφθεί πεδία δήλωσης πληροφοριών στο Ευρωπαϊκό Ενιαίο Έγγραφο Σύμβασης (ΕΕΕΣ), σχετικά με τη λήψη εκ μέρους των οικονομικών φορέων επανορθωτικών μέτρων, αυτά θα δηλώνονται (περιγράφονται) στη συμπληρωματική υπεύθυνη δήλωση της παρ. 9, του άρθρου 79 του ν. 4412/2016.

Επισημαίνεται, τέλος, ότι η **δήλωση του οικονομικού φορέα περί μη ρωσικής εμπλοκής** περιλαμβάνεται σε διακριτή υπεύθυνη δήλωση ή, εναλλακτικά, στη συνοδευτική υπεύθυνη δήλωση που δύναται να

⁴² Βλ. ενδεικτικά ΣτΕ 754/2020, 753/2020 (Δ Τμήμα),

⁴³ Παρ. 1 του άρθρου 79 του ν. 4412/2016, όπως τροποποιήθηκε με την παρ. 5 του άρθρου 235 του ν. 4635/2019.

⁴⁴ Παρ. 2^α άρθρου 73 σε συνδυασμό με την παρ. 8 του άρθρου 79 του ν. 4412/2016

⁴⁵ Βλ. Άρθρο 5 της Υ.Α. υπ' αριθμ. 102080/24-10-2022 «Ρύθμιση θεμάτων σχετικά με την εξέταση επανορθωτικών μέτρων από την Επιτροπή της παρ. 9 του άρθρου 73 του ν. 4412/2016», ΦΕΚ Β/02-11-2022

υποβάλλεται μαζί με το ΕΕΕΣ. Το περιεχόμενο της δήλωσης προβλέπεται στο Παράρτημα XII της παρούσας.

2.2.9.2 Αποδεικτικά μέσα

A. Για την απόδειξη της μη συνδρομής λόγων αποκλεισμού κατ' άρθρο 2.2.3 και της πλήρωσης των κριτηρίων ποιοτικής επιλογής κατά τις παραγράφους 2.2.4, 2.2.5, 2.2.6 και 2.2.7, οι οικονομικοί φορείς προσκομίζουν τα δικαιολογητικά του παρόντος. Η προσκόμιση των εν λόγω δικαιολογητικών γίνεται κατά τα οριζόμενα στην παράγραφο 3.2 από τον προσωρινό ανάδοχο. Η αναθέτουσα αρχή μπορεί να ζητεί από προσφέροντες, σε οποιοδήποτε χρονικό σημείο κατά τη διάρκεια της διαδικασίας, να υποβάλλουν όλα ή ορισμένα δικαιολογητικά, όταν αυτό απαιτείται για την ορθή διεξαγωγή της διαδικασίας. Οι οικονομικοί φορείς μεριμνούν να διαθέτουν δικαιολογητικά, τα οποία να καλύπτουν και τον χρόνο υποβολής της προσφοράς⁴⁶.

Οι οικονομικοί φορείς δεν υποχρεούνται να υποβάλλουν δικαιολογητικά ή άλλα αποδεικτικά στοιχεία, αν και στο μέτρο που η αναθέτουσα αρχή έχει τη δυνατότητα να λαμβάνει τα πιστοποιητικά ή τις συναφείς πληροφορίες απευθείας μέσω πρόσβασης σε εθνική βάση δεδομένων σε οποιοδήποτε κράτος - μέλος της Ένωσης, η οποία διατίθεται δωρεάν, όπως εθνικό μητρώο συμβάσεων, εικονικό φάκελο επιχείρησης, ηλεκτρονικό σύστημα αποθήκευσης εγγράφων ή σύστημα προεπιλογής. Η δήλωση για την πρόσβαση σε εθνική βάση δεδομένων εμπεριέχεται στο Ευρωπαϊκό Ενιαίο Έγγραφο Σύμβασης (ΕΕΕΣ), στο οποίο περιέχονται επίσης οι πληροφορίες που απαιτούνται για τον συγκεκριμένο σκοπό, όπως η ηλεκτρονική διεύθυνση της βάσης δεδομένων, τυχόν δεδομένα αναγνώρισης και, κατά περίπτωση, η απαραίτητη δήλωση συναίνεσης.

Οι οικονομικοί φορείς δεν υποχρεούνται να υποβάλουν δικαιολογητικά, όταν η αναθέτουσα αρχή που έχει αναθέσει τη σύμβαση διαθέτει ήδη τα ως άνω δικαιολογητικά και αυτά εξακολουθούν να ισχύουν⁴⁷.

Τα δικαιολογητικά του παρόντος υποβάλλονται και γίνονται αποδεκτά σύμφωνα με την παράγραφο 2.4.2.5 και 3.2 της παρούσας.

Τα αποδεικτικά έγγραφα συντάσσονται στην ελληνική γλώσσα ή συνοδεύονται από επίσημη μετάφρασή τους στην ελληνική γλώσσα σύμφωνα με την παράγραφο 2.1.4.

B. 1. Για την απόδειξη της μη συνδρομής των λόγων αποκλεισμού της παραγράφου 2.2.3 οι προσφέροντες οικονομικοί φορείς προσκομίζουν αντίστοιχα τα δικαιολογητικά που αναφέρονται κατωτέρω.

Τα εν λόγω πιστοποιητικά υποβάλλονται μαζί με τα υπόλοιπα αποδεικτικά μέσα του άρθρου 22 από τον προσωρινό ανάδοχο, μέσω του υποσυστήματος, στον φάκελο «δικαιολογητικά προσωρινού αναδόχου».

Αν το αρμόδιο για την έκδοση των ανωτέρω κράτος-μέλος ή χώρα δεν εκδίδει τέτοιου είδους έγγραφα ή πιστοποιητικά ή όπου το έγγραφο ή τα πιστοποιητικά αυτά δεν καλύπτουν όλες τις περιπτώσεις που αναφέρονται στις παραγράφους 2.2.3.1 και 2.2.3.2 περ. α' και β', καθώς και στην περ. β' της παραγράφου 2.2.3.4, τα έγγραφα ή τα πιστοποιητικά μπορεί να αντικαθίστανται από ένορκη βεβαίωση ή, στα κράτη - μέλη ή στις χώρες όπου δεν προβλέπεται ένορκη βεβαίωση, από υπεύθυνη δήλωση του ενδιαφερομένου ενώπιον αρμόδιας δικαστικής ή διοικητικής αρχής, συμβολαιογράφου ή αρμόδιου επαγγελματικού ή εμπορικού οργανισμού του κράτους - μέλους ή της χώρας καταγωγής ή της χώρας όπου είναι εγκατεστημένος ο οικονομικός φορέας. Οι αρμόδιες δημόσιες αρχές παρέχουν, όπου κρίνεται αναγκαίο, επίσημη δήλωση στην οποία αναφέρεται ότι δεν εκδίδονται τα έγγραφα ή τα πιστοποιητικά της παρούσας παραγράφου ή ότι τα έγγραφα αυτά δεν καλύπτουν όλες τις περιπτώσεις που αναφέρονται στις παραγράφους 2.2.3.1 και 2.2.3.2 περ. α' και β', καθώς και στην περ. β' της παραγράφου 2.2.3.4. Οι επίσημες δηλώσεις καθίστανται διαθέσιμες μέσω του επιγραμμικού αποθετηρίου πιστοποιητικών (e-Certis) του άρθρου 81 του ν. 4412/2016.

⁴⁶ Ο.π βλ. Απόφαση ΣτΕ Ολ 2325/2023

⁴⁷ Πρβλ άρθρο 79 παρ. 6 ν. 4412/2016.

Ειδικότερα οι οικονομικοί φορείς προσκομίζουν:

α) για την παράγραφο 2.2.3.1 απόσπασμα του σχετικού μητρώου, όπως του ποινικού μητρώου ή, ελλείψει αυτού, ισοδύναμο έγγραφο που εκδίδεται από αρμόδια δικαστική ή διοικητική αρχή του κράτους-μέλους ή της χώρας καταγωγής ή της χώρας όπου είναι εγκατεστημένος ο οικονομικός φορέας, από το οποίο προκύπτει ότι πληρούνται αυτές οι προϋποθέσεις, που να έχει εκδοθεί έως τρεις (3) μήνες πριν από την υποβολή του⁴⁸.

Η υποχρέωση προσκόμισης του ως άνω αποσπάσματος αφορά και στα μέλη του διοικητικού, διευθυντικού ή εποπτικού οργάνου του εν λόγω οικονομικού φορέα ή στα πρόσωπα που έχουν εξουσία εκπροσώπησης, λήψης αποφάσεων ή ελέγχου σε αυτό κατά τα ειδικότερα αναφερόμενα στην ως άνω παράγραφο 2.2.3.1,

β) για την παράγραφο 2.2.3.2 πιστοποιητικό που εκδίδεται από την αρμόδια αρχή του οικείου κράτους - μέλους ή χώρας, που να είναι εν ισχύ κατά το χρόνο υποβολής του, άλλως, στην περίπτωση που δεν αναφέρεται σε αυτό χρόνος ισχύος, που να έχει εκδοθεί έως τρεις (3) μήνες πριν από την υποβολή του⁴⁹

Ιδίως οι οικονομικοί φορείς που είναι εγκατεστημένοι στην Ελλάδα προσκομίζουν:

i) Για την απόδειξη της εκπλήρωσης των φορολογικών υποχρεώσεων της παραγράφου 2.2.3.2 περίπτωση α' αποδεικτικό ενημερότητας εκδιδόμενο από την Α.Α.Δ.Ε..

ii) Για την απόδειξη της εκπλήρωσης των υποχρεώσεων προς τους οργανισμούς κοινωνικής ασφάλισης της παραγράφου 2.2.3.2 περίπτωση α' πιστοποιητικό εκδιδόμενο από τον e-ΕΦΚΑ.

Επιπλέον κατατίθεται **υπεύθυνη δήλωση** του οικονομικού φορέα αναφορικά με τους οργανισμούς κοινωνικής ασφάλισης (στην περίπτωση που ο οικονομικός φορέας έχει την εγκατάστασή του στην Ελλάδα αφορά Οργανισμούς κύριας και επικουρικής ασφάλισης) στους οποίους οφείλει να καταβάλλει εισφορές.

iii) Για την παράγραφο 2.2.3.2 περίπτωση α', πλέον των ως άνω πιστοποιητικών, υπεύθυνη δήλωση ότι δεν έχει εκδοθεί δικαστική ή διοικητική απόφαση με τελεσίδικη και δεσμευτική ισχύ για την αθέτηση των υποχρεώσεων τους όσον αφορά στην καταβολή φόρων ή εισφορών κοινωνικής ασφάλισης.

γ) για την παράγραφο 2.2.3.3 περίπτωση β' πιστοποιητικό που εκδίδεται από την αρμόδια αρχή του οικείου κράτους - μέλους ή χώρας, που να έχει εκδοθεί έως τρεις (3) μήνες πριν από την υποβολή του.

Ιδίως οι οικονομικοί φορείς που είναι εγκατεστημένοι στην Ελλάδα προσκομίζουν:

i) Ενιαίο Πιστοποιητικό Δικαστικής Φερεγγυότητας από το αρμόδιο Πρωτοδικείο, από το οποίο προκύπτει ότι δεν τελούν υπό πτώχευση, πτωχευτικό συμβιβασμό ή υπό αναγκαστική διαχείριση ή δικαστική εκκαθάριση ή ότι δεν έχουν υπαχθεί σε διαδικασία εξυγίανσης. Ειδικά για τη διαδικασία εξυγίανσης προσκομίζεται επιπλέον υπεύθυνη δήλωση του νόμιμου εκπροσώπου του οικονομικού φορέα ότι τηρούνται οι όροι της συμφωνίας εξυγίανσης. Για τις ΙΚΕ προσκομίζεται επιπλέον και πιστοποιητικό του Γ.Ε.Μ.Η. περί μη έκδοσης απόφασης λύσης ή κατάθεσης αίτησης λύσης του νομικού προσώπου, ενώ για τις ΕΠΕ προσκομίζεται επιπλέον πιστοποιητικό μεταβολών.

ii) Πιστοποιητικό του Γ.Ε.Μ.Η. από το οποίο προκύπτει ότι το νομικό πρόσωπο δεν έχει λυθεί και τεθεί υπό εκκαθάριση με απόφαση των εταίρων.

iii) Εκτύπωση της καρτέλας "Στοιχεία Μητρώου/ Επιχείρησης" από την ηλεκτρονική πλατφόρμα της Ανεξάρτητης Αρχής Δημοσίων Εσόδων, όπως αυτά εμφανίζονται στο taxisnet, από την οποία να προκύπτει η μη αναστολή της επιχειρηματικής δραστηριότητάς τους.

Για τα σωματεία και τους συνεταιρισμούς, το Ενιαίο Πιστοποιητικό Δικαστικής Φερεγγυότητας εκδίδεται για τα σωματεία από το αρμόδιο Πρωτοδικείο, και για τους συνεταιρισμούς για το χρονικό διάστημα έως τις 31.12.2019 από το Ειρηνοδικείο και μετά την παραπάνω ημερομηνία από το Γ.Ε.Μ.Η.

⁴⁸ Πρβλ. παρ. 12 άρθρου 80 του ν.4412/2016.

⁴⁹ Πρβλ. παρ. 12 άρθρου 80 του ν.4412/2016

δ) Για τις λοιπές περιπτώσεις της παραγράφου 2.2.3.3, υπεύθυνη δήλωση του προσφέροντος οικονομικού φορέα ότι δεν συντρέχουν στο πρόσωπό του οι οριζόμενοι στην παράγραφο λόγοι αποκλεισμού

ε) για την παράγραφο 2.2.3.7. υπεύθυνη δήλωση του προσφέροντος οικονομικού φορέα περί μη επιβολής σε βάρος του της κύρωσης του οριζόντιου αποκλεισμού, σύμφωνα τις διατάξεις της κείμενης νομοθεσίας⁵⁰.

B.2. Για την απόδειξη της απαίτησης του άρθρου 2.2.4. (απόδειξη καταλληλότητας για την άσκηση επαγγελματικής δραστηριότητας) προσκομίζουν πιστοποιητικό/βεβαίωση του οικείου επαγγελματικού (ή εμπορικού) μητρώου του κράτους εγκατάστασης. Οι οικονομικοί φορείς που είναι εγκατεστημένοι σε κράτος μέλος της Ευρωπαϊκής Ένωσης προσκομίζουν πιστοποιητικό/βεβαίωση του αντίστοιχου επαγγελματικού (ή εμπορικού) μητρώου του Παραρτήματος XI του Προσαρτήματος Α' του ν. 4412/2016, με το οποίο πιστοποιείται αφενός η εγγραφή τους σε αυτό και αφετέρου το ειδικό επάγγελμά τους. Στην περίπτωση που χώρα δεν τηρεί τέτοιο μητρώο, το έγγραφο ή το πιστοποιητικό μπορεί να αντικαθίσταται από ένορκη βεβαίωση ή, στα κράτη - μέλη ή στις χώρες όπου δεν προβλέπεται ένορκη βεβαίωση, από υπεύθυνη δήλωση του ενδιαφερομένου ενώπιον αρμόδιας δικαστικής ή διοικητικής αρχής, συμβολαιογράφου ή αρμόδιου επαγγελματικού οργανισμού της χώρας καταγωγής ή της χώρας όπου είναι εγκατεστημένος ο οικονομικός φορέας ότι δεν τηρείται τέτοιο μητρώο και ότι ασκεί τη δραστηριότητα που απαιτείται για την εκτέλεση του αντικειμένου της υπό ανάθεση σύμβασης.⁵¹

Οι εγκατεστημένοι στην Ελλάδα οικονομικοί φορείς προσκομίζουν βεβαίωση εγγραφής στο οικείο επαγγελματικό μητρώο ή πιστοποιητικό που εκδίδεται από την οικεία υπηρεσία του Γ.Ε.ΜΗ. Οικονομικοί φορείς που έχουν οικονομικό σκοπό και δεν έχουν την εμπορική ιδιότητα, και συνεπώς δεν είναι υπόχρεοι εγγραφής στο Γ.Ε.ΜΗ. (π.χ. μη κερδοσκοπικά σωματεία του άρθρου 78 ΑΚ, ΕΛΚΕ Πανεπιστημίων) αποδεικνύουν την καταλληλότητα για την άσκηση της επαγγελματικής δραστηριότητας με κάθε πρόσφορο μέσο (ενδεικτικά καταστατικό, κωδικό άσκησης δραστηριότητα από ΑΑΔΕ)

Επισημαίνεται ότι, τα δικαιολογητικά που αφορούν στην απόδειξη της απαίτησης του άρθρου 2.2.4 (απόδειξη καταλληλότητας για την άσκηση επαγγελματικής δραστηριότητας) γίνονται αποδεκτά, εφόσον έχουν εκδοθεί έως τριάντα (30) εργάσιμες ημέρες πριν από την υποβολή τους,⁵² εκτός αν, σύμφωνα με τις ειδικότερες διατάξεις αυτών, φέρουν συγκεκριμένο χρόνο ισχύος.

B.3. Για την απόδειξη της οικονομικής και χρηματοοικονομικής επάρκειας της παραγράφου 2.2.5 οι οικονομικοί φορείς προσκομίζουν:

A) Σε περίπτωση που από τη νομοθεσία της χώρας εγκατάστασης του οικονομικού φορέα απαιτείται η δημοσίευση οικονομικών καταστάσεων, οι οικονομικοί φορείς προσκομίζουν τις οικονομικές καταστάσεις ή αποσπάσματα οικονομικών καταστάσεων των τελευταίων τριών (3) διαχειριστικών χρήσεων.

B) Σε περίπτωση που σύμφωνα με την νομοθεσία ο οικονομικός φορέας δεν υποχρεούται σε δημοσίευση ισολογισμού, τότε θα πρέπει να υποβάλλει υπεύθυνη δήλωση για τον κύκλο εργασιών συνοδευόμενη από τα σχετικά επίσημα στοιχεία που υπάρχουν (π.χ. δηλώσεις φορολογίας εισοδήματος, δηλώσεις Φ.Π.Α. κ.λ.π.).

Ομοίως σε περίπτωση που δεν έχει ακόμη ολοκληρωθεί η δημοσίευση του ισολογισμού του τελευταίου οικονομικού έτους υποβάλλεται υπεύθυνη δήλωση συνοδευόμενη από τα σχετικά επίσημα στοιχεία που υπάρχουν (π.χ. δηλώσεις φορολογίας εισοδήματος, δηλώσεις Φ.Π.Α. κ.λ.π.) για το έτος αυτό.

Επιχειρήσεις που λειτουργούν ή ασκούν επιχειρηματική δραστηριότητα για χρονικό διάστημα που δεν επιτρέπει την έκδοση κατά νόμο ισολογισμών τριών ετών, υποβάλλουν τους ισολογισμούς που έχουν εκδοθεί και τα σχετικά επίσημα στοιχεία που υπάρχουν κατά το διάστημα αυτό (π.χ. δηλώσεις φορολογίας εισοδήματος, δηλώσεις Φ.Π.Α. κ.λ.π.).

⁵⁰ Δεύτερο εδάφιο παρ. 4 του άρθρου 74 του ν. 4412/2016

⁵¹ Πρβλ. Παράρτημα XI Προσαρτήματος Α ν. 4412/2016. Επισημαίνεται ότι η Α.Α. απαιτεί στην εκάστοτε διακήρυξη, κατά περίπτωση, για τους εγκατεστημένους στην Ελλάδα οικονομικούς φορείς βεβαίωση εγγραφής σε ένα από τα σχετικά Επιμελητήρια/ Μητρώα, κατά περίπτωση .

⁵² Πρβλ. παράγραφο 12 άρθρου 80 του ν.4412/2016.

Σε περίπτωση οικονομικών φορέων που δραστηριοποιούνται για μικρότερο χρονικό διάστημα, υποβάλλουν αποσπάσματα οικονομικών καταστάσεων ή δήλωση, σύμφωνα με τα προαναφερθέντα, για το εν λόγω χρονικό διάστημα.

Εάν ο οικονομικός φορέας, για βάσιμο λόγο, δεν είναι σε θέση να προσκομίσει τα ανωτέρω δικαιολογητικά, μπορεί να αποδεικνύει την οικονομική και χρηματοοικονομική του επάρκεια με οποιοδήποτε άλλο κατάλληλο έγγραφο.⁵³

B.4. Για την απόδειξη της τεχνικής ικανότητας της παραγράφου 2.2.6 οι οικονομικοί φορείς προσκομίζουν:

α) Κατάλογο των κυριότερων υπηρεσιών που παρασχέθηκαν / προμηθειών που παραδόθηκαν και ο οποίος θα περιλαμβάνει τα κάτωθι στοιχεία εμπειρίας:

(i) Τα στοιχεία εμπειρίας θα περιλαμβάνονται σε πίνακα και θα είναι τα κάτωθι:

- α. Τίτλος της σύμβασης – Τοποθεσία.
- β. Ονομασία Αναδόχου (Μεμονωμένη επιχείρηση ή Κοινοπραξία) της σύμβασης.
- γ. Επιμερισμός των υπηρεσιών/παραδόσεων κάθε επιχείρησης, στην σύμβαση (Ποσοστό και είδος συμμετοχής σε περίπτωση ένωσης ή κοινοπραξίας).
- δ. Εργοδότης (αποδέκτης).
- ε. Ημερομηνίες έναρξης - περαίωσης της σύμβασης (εφόσον έχει περαιωθεί), διάρκεια της σύμβασης.
- στ. Τελική αξία της σύμβασης χωρίς Φ.Π.Α.
- η. Εκτελεσμένη Αξία της σύμβασης χωρίς ΦΠΑ
- θ. Σύντομη περιγραφή του αντικείμενου της σύμβασης από την οποία θα προκύπτει ότι καλύπτει τις απαιτήσεις της διακήρυξης.

(ii) Ο πίνακας αυτός συνοδεύεται, εάν μεν ο αποδέκτης είναι αναθέτουσα αρχή, από συμβάσεις και πιστοποιητικά ορθής εκτέλεσης αυτών που έχουν εκδοθεί ή θεωρηθεί από την αρμόδια αρχή, στα οποία περιγράφεται το αντικείμενο της σύμβασης και θα αναφέρεται ο χρόνος υλοποίησης της και θα βεβαιώνεται ότι αυτή εκτελέστηκε έντεχνα και εντός των εγκεκριμένων χρονοδιαγραμμάτων και εάν δε ο αποδέκτης είναι ιδιωτικός φορέας, με αντίστοιχη δήλωση του αποδέκτη. Εφόσον δεν είναι δυνατή η προσκόμιση των παραπάνω, προσκομίζεται υπεύθυνη δήλωση του οικονομικού φορέα, στην οποία θα αναφέρεται ο λόγος για τον οποίο δεν κατέστη εφικτή η προσκόμιση των παραπάνω δικαιολογητικών και η οποία θα συνοδεύεται από αντίγραφο του τιμολογίου και, εφόσον υφίσταται, της σχετικής σύμβασης.

B.5. Για την απόδειξη της συμμόρφωσής τους με πρότυπα διασφάλισης ποιότητας και πρότυπα περιβαλλοντικής διαχείρισης της παραγράφου 2.2.7 οι οικονομικοί φορείς προσκομίζουν τα κατά περίπτωση ζητούμενα ή ισοδύναμα πιστοποιητικά ελέγχου ποιότητας και πρότυπα περιβαλλοντικής διαχείρισης. Εάν ο οικονομικός φορέας δεν διαθέτει τέτοια ή ισοδύναμα πρότυπα από οργανισμούς εδρεύοντες σε κράτη-μέλη υπεύθυνη δήλωση με την οποία θα εξηγεί τους λόγους και θα διευκρινίζει ποια άλλα αποδεικτικά μέσα μπορούν να προσκομιστούν όσον αφορά τα συστήματα ή πρότυπα διασφάλισης ποιότητας και περιβαλλοντικής διαχείρισης.

B.6. Για την απόδειξη της νόμιμης εκπροσώπησης, στις περιπτώσεις που ο οικονομικός φορέας είναι νομικό πρόσωπο και εγγράφεται υποχρεωτικά ή προαιρετικά, κατά την κείμενη νομοθεσία, και δηλώνει την εκπροσώπηση και τις μεταβολές της σε αρμόδια αρχή (πχ ΓΕΜΗ), προσκομίζει σχετικό πιστοποιητικό ισχύουσας εκπροσώπησης, το οποίο πρέπει να έχει εκδοθεί έως τριάντα (30) εργάσιμες ημέρες πριν από την υποβολή του⁵⁴, εκτός αν αυτό φέρει συγκεκριμένο χρόνο ισχύος.

Ειδικότερα για τους ημεδαπούς οικονομικούς φορείς προσκομίζονται:

i) **για την απόδειξη της νόμιμης εκπροσώπησης**, στις περιπτώσεις που ο οικονομικός φορέας είναι νομικό πρόσωπο και υποχρεούται, κατά την κείμενη νομοθεσία, να δηλώνει την εκπροσώπηση και τις μεταβολές

⁵³ Η καταλληλότητα του προσκομιζόμενου από τον οικονομικό φορέα εγγράφου για την απόδειξη της χρηματοοικονομικής του επάρκειας εναπόκειται στην κρίση της Α.Α. (πρβλ. άρθρο 80 παρ. 4 εδ. β ν. 4412/2016)

⁵⁴ Πρβλ. παράγραφο 12 άρθρου 80 του ν.4412/2016

της στο ΓΕΜΗ⁵⁵, προσκομίζει σχετικό πιστοποιητικό ισχύουσας εκπροσώπησης⁵⁶, το οποίο πρέπει να έχει εκδοθεί έως τριάντα (30) εργάσιμες ημέρες πριν από την υποβολή του.

ii) Για την **απόδειξη της νόμιμης σύστασης και των μεταβολών** του νομικού προσώπου γενικό πιστοποιητικό μεταβολών του ΓΕΜΗ, εφόσον έχει εκδοθεί έως τρεις (3) μήνες πριν από την υποβολή του.

Στις λοιπές περιπτώσεις τα κατά περίπτωση νομιμοποιητικά έγγραφα σύστασης και νόμιμης εκπροσώπησης (όπως καταστατικά, πιστοποιητικά μεταβολών, αντίστοιχα ΦΕΚ, αποφάσεις συγκρότησης οργάνων διοίκησης σε σώμα, κλπ., ανάλογα με τη νομική μορφή του οικονομικού φορέα), συνοδευόμενα από υπεύθυνη δήλωση του νόμιμου εκπροσώπου ότι εξακολουθούν να ισχύουν κατά την υποβολή τους.

Σε περίπτωση που για τη διενέργεια της παρούσας διαδικασίας ανάθεσης έχουν χορηγηθεί εξουσίες σε πρόσωπο πλέον αυτών που αναφέρονται στα παραπάνω έγγραφα, προσκομίζεται επιπλέον απόφαση-πρακτικό του αρμοδίου καταστατικού οργάνου διοίκησης του νομικού προσώπου με την οποία χορηγήθηκαν οι σχετικές εξουσίες. Όσον αφορά τα φυσικά πρόσωπα, εφόσον έχουν χορηγηθεί εξουσίες σε τρίτα πρόσωπα, προσκομίζεται εξουσιοδότηση του οικονομικού φορέα.

Οι αλλοδαποί οικονομικοί φορείς προσκομίζουν τα προβλεπόμενα, κατά τη νομοθεσία της χώρας εγκατάστασης, αποδεικτικά έγγραφα, και εφόσον δεν προβλέπονται, υπεύθυνη δήλωση του νόμιμου εκπροσώπου, από την οποία αποδεικνύονται τα ανωτέρω ως προς τη νόμιμη σύσταση, μεταβολές και εκπροσώπηση του οικονομικού φορέα.

Οι ως άνω υπεύθυνες δηλώσεις γίνονται αποδεκτές, εφόσον έχουν συνταχθεί μετά την κοινοποίηση της πρόσκλησης για την υποβολή των δικαιολογητικών.

Από τα ανωτέρω έγγραφα πρέπει να προκύπτουν η νόμιμη σύσταση του οικονομικού φορέα, όλες οι σχετικές τροποποιήσεις των καταστατικών, το/τα πρόσωπο/α που δεσμεύει/ουν νόμιμα την εταιρία κατά την ημερομηνία διενέργειας του διαγωνισμού (νόμιμος εκπρόσωπος, δικαίωμα υπογραφής κλπ.), τυχόν τρίτοι, στους οποίους έχει χορηγηθεί εξουσία εκπροσώπησης, καθώς και η θητεία του/των ή/και των μελών του οργάνου διοίκησης/ νόμιμου εκπροσώπου.

B.7. Οι οικονομικοί φορείς που είναι εγγεγραμμένοι σε επίσημους καταλόγους⁵⁷ που προβλέπονται από τις εκάστοτε ισχύουσες εθνικές διατάξεις ή διαθέτουν πιστοποίηση από οργανισμούς πιστοποίησης που

⁵⁵ Σύμφωνα με το άρθρο 86 ν. 4635/2019 στο ΓΕΜΗ εγγράφονται υποχρεωτικά :

- α. η Ανώνυμη Εταιρεία που προβλέπεται στον ν. 4548/2018 (Α` 104),
- β. η Εταιρεία Περιορισμένης Ευθύνης που προβλέπεται στον ν. 3190/1955 (Α` 91),
- γ. η Ιδιωτική Κεφαλαιουχική Εταιρεία που προβλέπεται στον ν. 4072/2012 (Α` 86),
- δ. η Ομόρρυθμη και Ετερόρρυθμη (απλή ή κατά μετοχές) Εταιρεία που προβλέπονται στον ν. 4072/2012 (Α` 86), καθώς και οι ομόρρυθμοι εταίροι αυτών,
- ε. ο Αστικός Συνεταιρισμός του ν. 1667/1986 (Α` 196) (στον οποίο περιλαμβάνονται ο αλληλασφαλιστικός, ο πιστωτικός και ο οικοδομικός συνεταιρισμός),
- στ. η Κοιν.Σ.ΕΠ. που συστήνεται κατά τον ν. 4430/2016 (Α` 205) και
- ζ. η Κοι.Σ.Π.Ε. που συστήνεται κατά τον ν. 2716/1999 (Α` 96),
- η. η Αστική Εταιρεία με οικονομικό σκοπό (άρθρο 784 ΑΚ και 270 του ν. 4072/2012),
- θ. ο Ευρωπαϊκός Όμιλος Οικονομικού Σκοπού που προβλέπεται από τον Κανονισμό 2137/1985/ΕΟΚ (ΕΕΕΚ L. 199, διορθωτικό L. 247) και έχει την έδρα του στην ημεδαπή,
- ι. η Ευρωπαϊκή Εταιρεία που προβλέπεται στον Κανονισμό 2157/2001/ΕΚ (ΕΕΕΚ L. 294) και έχει την έδρα της στην ημεδαπή,
- ια. η Ευρωπαϊκή Συνεταιριστική Εταιρεία που προβλέπεται στον Κανονισμό 1435/2003/ΕΚ (ΕΕΕΚ L. 207) και έχει την έδρα της στην ημεδαπή,
- ιβ. τα υποκαταστήματα ή πρακτορεία που διατηρούν στην ημεδαπή οι αλλοδαπές εταιρείες που αναφέρονται στο άρθρο 29 της Οδηγίας (ΕΕ) 2017/1132 (ΕΕ L 169/30.6.2017) και έχουν έδρα σε κράτος - μέλος της Ευρωπαϊκής Ένωσης (Ε.Ε.),
- ιγ. τα υποκαταστήματα ή πρακτορεία που διατηρούν στην ημεδαπή οι αλλοδαπές εταιρείες που έχουν έδρα σε τρίτη χώρα και νομική μορφή ανάλογη με εκείνη των αλλοδαπών εταιριών που αναφέρεται στην περίπτωση ιβ` ,
- ιδ. τα υποκαταστήματα ή πρακτορεία, μέσω των οποίων ενεργούν εμπορικές πράξεις στην ημεδαπή τα φυσικά ή νομικά πρόσωπα ή ενώσεις προσώπων που έχουν την κύρια εγκατάσταση ή την έδρα τους στην αλλοδαπή και δεν εμπίπτουν στις περιπτώσεις ιβ` και ιγ` ,
- ιε. η Κοινοπραξία που καταχωρίζεται σύμφωνα με το άρθρο 293 παράγραφος 3 του ν. 4072/2012

⁵⁶ Το πιστοποιητικό Ισχύουσας Εκπροσώπησης (καταχωρίσεις μεταβολών εκπροσώπησης) παρουσιάζει τις σχετικές με τη διοίκηση και εκπροσώπηση της εταιρείας καταχωρίσεις/μεταβολές στο Γενικό Εμπορικό Μητρώο.

Το Αναλυτικό Πιστοποιητικό Εκπροσώπησης παρουσιάζει τα στοιχεία των προσώπων που διοικούν και εκπροσωπούν την εταιρεία αυτή τη στιγμή, καθώς και το εύρος των αρμοδιοτήτων τους

⁵⁷ Πρβλ άρθρο 83 ν. 4412/2016.

συμμορφώνονται με τα ευρωπαϊκά πρότυπα πιστοποίησης, κατά την έννοια του Παραρτήματος VII του Προσαρτήματος Α' του ν. 4412/2016, μπορούν να προσκομίζουν στις αναθέτουσες αρχές πιστοποιητικό εγγραφής εκδιδόμενο από την αρμόδια αρχή ή το πιστοποιητικό που εκδίδεται από τον αρμόδιο οργανισμό πιστοποίησης.

Στα πιστοποιητικά αυτά αναφέρονται τα δικαιολογητικά βάσει των οποίων έγινε η εγγραφή των εν λόγω οικονομικών φορέων στον επίσημο κατάλογο ή η πιστοποίηση και η κατάταξη στον εν λόγω κατάλογο.

Η πιστοποιούμενη εγγραφή στους επίσημους καταλόγους από τους αρμόδιους οργανισμούς ή το πιστοποιητικό, που εκδίδεται από τον οργανισμό πιστοποίησης, συνιστά τεκμήριο καταλληλότητας όσον αφορά τις απαιτήσεις ποιοτικής επιλογής, τις οποίες καλύπτει ο επίσημος κατάλογος ή το πιστοποιητικό.

Οι οικονομικοί φορείς που είναι εγγεγραμμένοι σε επίσημους καταλόγους απαλλάσσονται από την υποχρέωση υποβολής των δικαιολογητικών που αναφέρονται στο πιστοποιητικό εγγραφής τους. Ειδικώς όσον αφορά την καταβολή των εισφορών κοινωνικής ασφάλισης και των φόρων και τελών, προσκομίζονται επιπροσθέτως της βεβαίωσης εγγραφής στον επίσημο κατάλογο και πιστοποιητικά, κατά τα οριζόμενα ανωτέρω στην περίπτωση Β.1, υποπερ. i, ii και iii της περ. β.

Β.8. Οι ενώσεις οικονομικών φορέων που υποβάλλουν κοινή προσφορά, υποβάλλουν τα παραπάνω, κατά περίπτωση δικαιολογητικά, για κάθε οικονομικό φορέα που συμμετέχει στην ένωση, σύμφωνα με τα ειδικότερα προβλεπόμενα στο άρθρο 19 παρ. 2 του ν. 4412/2016.

Β.9. Στην περίπτωση που οικονομικός φορέας επιθυμεί να στηριχθεί στις ικανότητες άλλων φορέων, σύμφωνα με την παράγραφο 2.2.8 για την απόδειξη ότι θα έχει στη διάθεσή του τους αναγκαίους πόρους, προσκομίζει, ιδίως, σχετική έγγραφη δέσμευση των φορέων αυτών για τον σκοπό αυτό. Ειδικότερα, προσκομίζεται έγγραφο (συμφωνητικό ή σε περίπτωση νομικού προσώπου απόφαση του αρμοδίου οργάνου διοίκησης αυτού ή σε περίπτωση φυσικού προσώπου υπεύθυνη δήλωση), δυνάμει του οποίου αμφότεροι, διαγωνιζόμενος οικονομικός φορέας και τρίτος φορέας, εγκρίνουν τη μεταξύ τους συνεργασία για την κατά περίπτωση παροχή προς τον διαγωνιζόμενο της χρηματοοικονομικής ή/και τεχνικής ή/και επαγγελματικής ικανότητας του φορέα, ώστε αυτή να είναι στη διάθεση του διαγωνιζόμενου για την εκτέλεση της Σύμβασης. Η σχετική αναφορά θα πρέπει να είναι λεπτομερής και να αναφέρει κατ' ελάχιστον τους συγκεκριμένους πόρους που θα είναι διαθέσιμοι για την εκτέλεση της σύμβασης και τον τρόπο δια του οποίου θα χρησιμοποιηθούν αυτοί για την εκτέλεση της σύμβασης. Ο τρίτος θα δεσμεύεται ρητά ότι θα διαθέσει στον διαγωνιζόμενο τους συγκεκριμένους πόρους κατά τη διάρκεια της σύμβασης και ο διαγωνιζόμενος ότι θα κάνει χρήση αυτών σε περίπτωση που του ανατεθεί η σύμβαση.

Σε περίπτωση που ο τρίτος διαθέτει χρηματοοικονομική επάρκεια, θα δηλώνει επίσης ότι καθίσταται από κοινού με τον διαγωνιζόμενο υπεύθυνος για την εκτέλεση της σύμβασης.

Σε περίπτωση που ο τρίτος διαθέτει στοιχεία τεχνικής ή επαγγελματικής καταλληλότητας που σχετίζονται με τους τίτλους σπουδών και τα επαγγελματικά προσόντα που ορίζονται στην περίπτωση στ' του Μέρους II του Παραρτήματος XII του Προσαρτήματος Α του ν. 4412/2016 ή με τη σχετική επαγγελματική εμπειρία, θα δεσμεύεται ότι θα εκτελέσει τις εργασίες ή υπηρεσίες για τις οποίες απαιτούνται οι συγκεκριμένες ικανότητες, δηλώνοντας το τμήμα της σύμβασης που θα εκτελέσει.

Β.10. Στην περίπτωση που ο οικονομικός φορέας δηλώνει στην προσφορά του ότι θα κάνει χρήση υπεργολάβων, στις ικανότητες των οποίων δεν στηρίζεται, προσκομίζεται υπεύθυνη δήλωση του προσφέροντος με αναφορά του τμήματος της σύμβασης το οποίο προτίθεται να αναθέσει σε τρίτους υπό μορφή υπεργολαβίας και υπεύθυνη δήλωση των υπεργολάβων ότι αποδέχονται την εκτέλεση των εργασιών.

Β.11. Επισημαίνεται ότι γίνονται αποδεκτές:

- οι ένορκες βεβαιώσεις που αναφέρονται στην παρούσα Διακήρυξη, εφόσον έχουν συνταχθεί έως τρεις (3) μήνες πριν από την υποβολή τους,

- οι υπεύθυνες δηλώσεις, εφόσον έχουν συνταχθεί μετά την κοινοποίηση της πρόσκλησης για την υποβολή των δικαιολογητικών⁵⁸. Σημειώνεται ότι δεν απαιτείται θεώρηση του γνησίου της υπογραφής τους.

2.3 Κριτήρια Ανάθεσης

2.3.1 Κριτήριο ανάθεσης

Κριτήριο ανάθεσης της Σύμβασης είναι η πλέον συμφέρουσα από οικονομική άποψη προσφορά βάσει τιμής ανά τμήμα.

2.4 Κατάρτιση - Περιεχόμενο Προσφορών

2.4.1 Γενικοί όροι υποβολής προσφορών

Οι προσφορές υποβάλλονται με βάση τις απαιτήσεις που ορίζονται στο Παράρτημα Ι της Διακήρυξης, για όλες τις περιγραφόμενες υπηρεσίες/είδη ανά τμήμα.

Δεν επιτρέπονται εναλλακτικές προσφορές.

Η ένωση οικονομικών φορέων υποβάλλει κοινή προσφορά, η οποία υπογράφεται υποχρεωτικά ηλεκτρονικά είτε από όλους τους οικονομικούς φορείς που αποτελούν την ένωση, είτε από εκπρόσωπό τους νομίμως εξουσιοδοτημένο. Στην προσφορά, απαραίτητως πρέπει να προσδιορίζεται η έκταση και το είδος της συμμετοχής του (συμπεριλαμβανομένης της κατανομής αμοιβής μεταξύ τους) κάθε μέλους της ένωσης, καθώς και ο εκπρόσωπος/συντονιστής αυτής⁵⁹. Η εν λόγω δήλωση περιλαμβάνεται καταρχήν στο ΕΕΕΣ (Μέρος ΙΙ. Ενότητα Α) που μπορεί να διευκρινίζεται στη συνοδευτική αυτού υπεύθυνη δήλωση που δύνανται να υποβάλλουν τα μέλη της ένωσης και η εξουσιοδότηση χορηγείται με πρόσφορο έγγραφο παροχής πληρεξουσιότητας, (ιδιωτικό συμφωνητικό σύστασης ένωσης οικονομικών φορέων/ ορισμού κοινού εκπροσώπου τους, ή αντίστοιχα πρακτικά των διοικητικών συμβουλίων των μελών της ένωσης), το οποίο (έγγραφο) πρέπει να υποβάλλεται με την προσφορά⁶⁰.

Ο, σύμφωνα με τα παραπάνω, ορισμός εκπροσώπου της ένωσης οικονομικών φορέων έναντι της αναθέτουσας αρχής, καλύπτει και τη δυνατότητα αυτού να υπογράψει την προδικαστική προσφυγή του άρθρου 3.4 της παρούσας, εκπροσωπώντας όλα τα μέλη της ένωσης⁶¹.

Οι οικονομικοί φορείς μπορούν να αποσύρουν την προσφορά τους, πριν την καταληκτική ημερομηνία υποβολής προσφοράς, χωρίς να απαιτείται έγκριση εκ μέρους του αποφαινομένου οργάνου της αναθέτουσας αρχής, υποβάλλοντας έγγραφη ειδοποίηση προς την αναθέτουσα αρχή μέσω της λειτουργικότητας «Επικοινωνία» του ΕΣΗΔΗΣ.⁶²

2.4.2 Χρόνος και Τρόπος υποβολής προσφορών

2.4.2.1. Οι προσφορές υποβάλλονται από τους ενδιαφερόμενους ηλεκτρονικά, μέσω του ΕΣΗΔΗΣ, μέχρι την καταληκτική ημερομηνία και ώρα που ορίζει η παρούσα διακήρυξη, στην Ελληνική Γλώσσα, σε ηλεκτρονικό φάκελο, σύμφωνα με τα αναφερόμενα στον ν.4412/2016, ιδίως στα άρθρα 36 και 37 και στην κατ' εξουσιοδότηση και στην κατ' εξουσιοδότηση της παρ. 5 του άρθρου 36 του ν.4412/2016 εκδοθείσα υπ' αριθμ. 64233/08.06.2021 (Β'2453/ 09.06.2021) Κοινή Απόφαση των Υπουργών Ανάπτυξης και Επενδύσεων και Ψηφιακής Διακυβέρνησης με θέμα «Ρυθμίσεις τεχνικών ζητημάτων που αφορούν την ανάθεση των Δημοσίων Συμβάσεων Προμηθειών και Υπηρεσιών με χρήση των επιμέρους εργαλείων και διαδικασιών του Εθνικού Συστήματος Ηλεκτρονικών Δημοσίων Συμβάσεων (ΕΣΗΔΗΣ)», εφεξής «Κ.Υ.Α. ΕΣΗΔΗΣ Προμήθειες και Υπηρεσίες».

Για τη συμμετοχή στο διαγωνισμό οι ενδιαφερόμενοι οικονομικοί φορείς απαιτείται να διαθέτουν προηγμένη ηλεκτρονική υπογραφή που υποστηρίζεται τουλάχιστον από αναγνωρισμένο (εγκεκριμένο)

⁵⁸ Πρβ. παράγραφο 12 άρθρου 80 του ν.4412/2016.

⁵⁹ Άρθρο 96, παρ. 7 του ν. 4412/2016

⁶⁰ Βλ. ΔΕΦ Αθηνών ΙΓ Τμήμα (Ακυρ) 728/2023

⁶¹ ο.π. υποσ. με αρ. 167 και εκεί παρατιθέμενη νομολογία (ΔΕΦΑθηνών 355/2022, ΣτΕ 1187/2020).

⁶² Άρθρο 15 ΚΥΑ ΕΣΗΔΗΣ Προμήθειες και Υπηρεσίες

πιστοποιητικό, το οποίο χορηγήθηκε από πάροχο υπηρεσιών πιστοποίησης, ο οποίος περιλαμβάνεται στον κατάλογο εμπιστευσης που προβλέπεται στην απόφαση 2009/767/ΕΚ και σύμφωνα με τα οριζόμενα στο Κανονισμό (ΕΕ) 910/2014 και να εγγραφούν στο ΕΣΗΔΗΣ, σύμφωνα με την περ. β της παρ. 2 του άρθρου 37 του ν. 4412/2016 και τις διατάξεις του άρθρου 6 της Κ.Υ.Α. ΕΣΗΔΗΣ Προμήθειες και Υπηρεσίες.

2.4.2.2. Ο χρόνος υποβολής της προσφοράς μέσω του ΕΣΗΔΗΣ βεβαιώνεται αυτόματα από το ΕΣΗΔΗΣ με υπηρεσίες χρονοσήμανσης, σύμφωνα με τα οριζόμενα στο άρθρο 37 του ν. 4412/2016 και τις διατάξεις του άρθρου 10 της ως άνω κοινής υπουργικής απόφασης.

Μετά την παρέλευση της καταληκτικής ημερομηνίας και ώρας, δεν υπάρχει η δυνατότητα υποβολής προσφοράς στο ΕΣΗΔΗΣ. Σε περιπτώσεις τεχνικής αδυναμίας λειτουργίας του ΕΣΗΔΗΣ, η αναθέτουσα αρχή ρυθμίζει τα της συνέχειας του διαγωνισμού με αιτιολογημένη απόφασή της.⁶³

2.4.2.3. Οι οικονομικοί φορείς υποβάλλουν με την προσφορά τους τα ακόλουθα σύμφωνα με τις διατάξεις του άρθρου 13 της Κ.Υ.Α. ΕΣΗΔΗΣ Προμήθειες και Υπηρεσίες:

(α) έναν ηλεκτρονικό (υπο)φάκελο με την ένδειξη «Δικαιολογητικά Συμμετοχής–Τεχνική Προσφορά», στον οποίο περιλαμβάνεται το σύνολο των κατά περίπτωση απαιτούμενων δικαιολογητικών και η τεχνική προσφορά, σύμφωνα με τις διατάξεις της κείμενης νομοθεσίας και την παρούσα.

(β) έναν ηλεκτρονικό (υπο)φάκελο με την ένδειξη «Οικονομική Προσφορά», στον οποίο περιλαμβάνεται η οικονομική προσφορά του οικονομικού φορέα και το σύνολο των κατά περίπτωση απαιτούμενων δικαιολογητικών.

Από τον Οικονομικό Φορέα σημαίνονται, με χρήση της σχετικής λειτουργικότητας του ΕΣΗΔΗΣ, τα στοιχεία εκείνα της προσφοράς του που έχουν εμπιστευτικό χαρακτήρα σύμφωνα με τα οριζόμενα στο άρθρο 21 του ν. 4412/2016. Εφόσον ένας οικονομικός φορέας χαρακτηρίζει πληροφορίες ως εμπιστευτικές, λόγω ύπαρξης τεχνικού ή εμπορικού απορρήτου, στη σχετική δήλωσή του, αναφέρει ρητά όλες τις σχετικές διατάξεις νόμου ή διοικητικές πράξεις που επιβάλλουν την εμπιστευτικότητα της συγκεκριμένης πληροφορίας.

Δεν χαρακτηρίζονται ως εμπιστευτικές, πληροφορίες σχετικά με τις τιμές μονάδας, τις προσφερόμενες ποσότητες, την οικονομική προσφορά και τα στοιχεία της τεχνικής προσφοράς που χρησιμοποιούνται για την αξιολόγησή της.

2.4.2.4. Εφόσον οι Οικονομικοί Φορείς καταχωρίσουν τα στοιχεία, μεταδεδομένα και συνημμένα ηλεκτρονικά αρχεία, που αφορούν δικαιολογητικά συμμετοχής-τεχνικής προσφοράς και οικονομικής προσφοράς τους στις αντίστοιχες ειδικές ηλεκτρονικές φόρμες του ΕΣΗΔΗΣ, στην συνέχεια, μέσω σχετικής λειτουργικότητας, εξάγουν αναφορές (εκτυπώσεις) σε μορφή ηλεκτρονικών αρχείων με μορφότυπο PDF, τα οποία αποτελούν συνοπτική αποτύπωση των καταχωρισμένων στοιχείων. Τα ηλεκτρονικά αρχεία των εν λόγω αναφορών (εκτυπώσεων) υπογράφονται ψηφιακά, σύμφωνα με τις προβλεπόμενες διατάξεις (περ. β της παρ. 2 του άρθρου 37) και επισυνάπτονται από τον Οικονομικό Φορέα στους αντίστοιχους υποφακέλους. Επισημαίνεται ότι η εξαγωγή και η επισύναψη των προαναφερθέντων αναφορών (εκτυπώσεων) δύναται να πραγματοποιείται για κάθε υποφάκελο ξεχωριστά, από τη στιγμή που έχει ολοκληρωθεί η καταχώριση των στοιχείων σε αυτόν⁶⁴.

2.4.2.5. Ειδικότερα, όσον αφορά τα συνημμένα ηλεκτρονικά αρχεία της προσφοράς, οι Οικονομικοί Φορείς τα καταχωρίζουν στους ανωτέρω (υπο)φακέλους μέσω του Υποσυστήματος, ως εξής :

Τα έγγραφα που καταχωρίζονται στην ηλεκτρονική προσφορά, και δεν απαιτείται να προσκομισθούν και σε έντυπη μορφή, γίνονται αποδεκτά κατά περίπτωση, σύμφωνα με τα προβλεπόμενα στις διατάξεις:

α) είτε των άρθρων 13, 14 και 28 του ν. 4727/2020 (Α' 184) περί ηλεκτρονικών δημοσίων εγγράφων που φέρουν ηλεκτρονική υπογραφή ή σφραγίδα και, εφόσον πρόκειται για αλλοδαπά δημόσια ηλεκτρονικά έγγραφα, εάν φέρουν επισημείωση e-Apostille

⁶³ Άρθρο 37 παρ. 4 του ν. 4412/2016 και άρθρο 4 παρ. 2 Κ.Υ.Α. ΕΣΗΔΗΣ Προμήθειες και- Υπηρεσίες.

⁶⁴ Άρθρο 13 παρ. 1.4 και 1.5 της Κ.Υ.Α. ΕΣΗΔΗΣ Προμήθειες και Υπηρεσίες

β) είτε των άρθρων 15 και 27⁶⁵ του ν. 4727/2020 (Α' 184) περί ηλεκτρονικών ιδιωτικών εγγράφων που φέρουν ηλεκτρονική υπογραφή ή σφραγίδα

γ) είτε του άρθρου 11 του ν. 2690/1999 (Α' 45),

δ) είτε της παρ. 2 του άρθρου 37 του ν. 4412/2016, περί χρήσης ηλεκτρονικών υπογραφών σε ηλεκτρονικές διαδικασίες δημοσίων συμβάσεων,

ε) είτε της παρ. 8 του άρθρου 92 του ν. 4412/2016, περί συνυποβολής υπεύθυνης δήλωσης στην περίπτωση απλής φωτοτυπίας ιδιωτικών εγγράφων.⁶⁶

Επιπλέον, δεν προσκομίζονται σε έντυπη μορφή τα ΦΕΚ⁶⁷ και ενημερωτικά και τεχνικά φυλλάδια και άλλα έντυπα, εταιρικά ή μη, με ειδικό τεχνικό περιεχόμενο, δηλαδή έντυπα με αμιγώς τεχνικά χαρακτηριστικά, όπως αριθμούς, αποδόσεις σε διεθνείς μονάδες, μαθηματικούς τύπους και σχέδια.

Ειδικότερα, τα στοιχεία και δικαιολογητικά για τη συμμετοχή του Οικονομικού Φορέα στη διαδικασία καταχωρίζονται από αυτόν σε μορφή ηλεκτρονικών αρχείων με μορφότυπο PDF.

Έως την ημέρα και ώρα αποσφράγισης των προσφορών προσκομίζονται με ευθύνη του οικονομικού φορέα στην αναθέτουσα αρχή, σε έντυπη μορφή και σε κλειστό-ούς φάκελο-ους, στον οποίο αναγράφεται ο αποστολέας και ως παραλήπτης η Επιτροπή Διαγωνισμού του παρόντος διαγωνισμού, τα στοιχεία της ηλεκτρονικής προσφοράς του, τα οποία απαιτείται να προσκομισθούν σε πρωτότυπη μορφή. Τέτοια στοιχεία και δικαιολογητικά ενδεικτικά είναι :

α) η πρωτότυπη εγγυητική επιστολή συμμετοχής, πλην των περιπτώσεων που αυτή εκδίδεται ηλεκτρονικά, άλλως η προσφορά απορρίπτεται ως απαράδεκτη,

β) αυτά που δεν υπάγονται στις διατάξεις του άρθρου 11 παρ. 2 του ν. 2690/1999⁶⁸,

γ) ιδιωτικά έγγραφα τα οποία δεν έχουν επικυρωθεί από δικηγόρο ή δεν φέρουν θεώρηση από υπηρεσίες και φορείς της περίπτωσης α της παρ. 2 του άρθρου 11 του ν. 2690/1999 ή δεν συνοδεύονται από υπεύθυνη δήλωση για την ακρίβειά τους, καθώς και

δ) τα αλλοδαπά δημόσια έντυπα έγγραφα που φέρουν την επισήμειωση της Χάγης (Apostille), ή προξενική θεώρηση και δεν έχουν επικυρωθεί από δικηγόρο⁶⁹.

Σε περίπτωση μη υποβολής ενός ή περισσότερων από τα ως άνω στοιχεία και δικαιολογητικά που υποβάλλονται σε έντυπη μορφή, πλην της πρωτότυπης εγγύησης συμμετοχής, η αναθέτουσα αρχή δύναται να ζητήσει τη συμπλήρωση και υποβολή τους, σύμφωνα με το άρθρο 102 του ν. 4412/2016.

Στα αλλοδαπά δημόσια έγγραφα και δικαιολογητικά εφαρμόζεται η Συνθήκη της Χάγης της 5ης.10.1961, που κυρώθηκε με το ν. 1497/1984 (Α'188), εφόσον συντάσσονται σε κράτη που έχουν προσχωρήσει στην ως άνω Συνθήκη, άλλως φέρουν προξενική θεώρηση. Απαλλάσσονται από την απαίτηση επικύρωσης (με Apostille ή Προξενική Θεώρηση) αλλοδαπά δημόσια έγγραφα όταν καλύπτονται από διμερείς ή πολυμερείς συμφωνίες που έχει συνάψει η Ελλάδα (ενδεικτικά «Σύμβαση νομικής συνεργασίας μεταξύ Ελλάδας και Κύπρου – 05.03.1984» (κυρωτικός ν.1548/1985, «Σύμβαση περί απαλλαγής από την

⁶⁵ Βλ.σχετικά με την ηλεκτρονική υπεύθυνη δήλωση το άρθρο εικοστό έβδομο της από 20.3.2020 Π.Ν.Π., (Α 68) - που κυρώθηκε με το άρθρο 1 του ν. 4683/2020 (Α'83)-κατά τις παραγράφους 1 και 2 του οποίου:" Η υπεύθυνη δήλωση του άρθρου 8 του ν. 1599/1986 (Α' 75) μπορεί να συντάσσεται στην Ενιαία Ψηφιακή Πύλη της Δημόσιας Διοίκησης του άρθρου 52 του ν. 4635/2019, μέσω της ηλεκτρονικής εφαρμογής «e-Dilosi». Η ηλεκτρονική υπεύθυνη δήλωση υποβάλλεται και γίνεται αποδεκτή σύμφωνα με τα οριζόμενα στο εικοστό τέταρτο άρθρο της παρούσας. 2. Η αυθεντικοποίηση που πραγματοποιείται για τη χρήση της ηλεκτρονικής εφαρμογής της παρ. 1 του παρόντος έχει την ίδια ισχύ με τη βεβαίωση γνήσιου υπογραφής του άρθρου 11 του ν. 2690/1999 (Α' 45). Η ημερομηνία που αναγράφεται στην προηγμένη ή εγκεκριμένη ηλεκτρονική σφραγίδα του Υπουργείου Ψηφιακής Διακυβέρνησης αντιστοιχεί στην ημερομηνία έκδοσης της ηλεκτρονικής υπεύθυνης δήλωσης. Εφόσον τηρούνται οι όροι του προηγούμενου εδαφίου, η ηλεκτρονική υπεύθυνη δήλωση, τόσο ως ηλεκτρονικό όσο και ως έντυπο έγγραφο, συνιστά έγγραφο βέβαιης χρονολογίας".

⁶⁶ Ομοίως προβλέπεται και στην περίπτωση υποβολής αποδεικτικών στοιχείων σύμφωνα με το άρθρο 80 παρ. 13 του ν.4412/2016 . Πρβλ και άρθρο 13 παρ. 1.3.1 της Κ.Υ.Α. ΕΣΗΔΗΣ Προμήθειες και Υπηρεσίες

⁶⁷ Σύμφωνα με την περ. ε της παρ. 2 του ν. 2690/1999 (ΚΔΔ), «ε. Για τα αντίγραφα των Φύλλων Εφημερίδας της Κυβερνήσεως (ΦΕΚ) που έχουν προέλθει από πρωτότυπο ΦΕΚ σε έντυπη μορφή ή από ΦΕΚ σε ηλεκτρονική μορφή που έχει καταχωριστεί στην ιστοσελίδα του Εθνικού Τυπογραφείου, ισχύουν ανάλογα οι ρυθμίσεις του άρθρου αυτού...».

⁶⁸ Ενδεικτικά συμβολαιογραφικές ένορκες βεβαιώσεις ή λοιπά συμβολαιογραφικά έγγραφα

⁶⁹ Άρθρο 13 παρ. 1.6 της Κ.Υ.Α. ΕΣΗΔΗΣ Προμήθειες και Υπηρεσίες

επικύρωση ορισμένων πράξεων και εγγράφων – 15.09.1977» (κυρωτικός ν.4231/2014)). Επίσης, απαλλάσσονται από την απαίτηση επικύρωσης ή παρόμοιας διατύπωσης δημόσια έγγραφα που εκδίδονται από τις αρχές κράτους μέλους που υπάγονται στον Καν ΕΕ 2016/1191 για την απλούστευση των απαιτήσεων για την υποβολή ορισμένων δημοσίων εγγράφων στην ΕΕ, όπως, ενδεικτικά, το λευκό ποινικό μητρώο, υπό τον όρο ότι τα σχετικά με το γεγονός αυτό δημόσια έγγραφα εκδίδονται για πολίτη της Ένωσης από τις αρχές του κράτους μέλους της ιθαγένειάς του.

Επίσης, γίνονται υποχρεωτικά αποδεκτά ευκρινή φωτοαντίγραφα εγγράφων που έχουν εκδοθεί από αλλοδαπές αρχές και έχουν επικυρωθεί από δικηγόρο, σύμφωνα με τα προβλεπόμενα στην παρ. 2 περ. β του άρθρου 11 του ν. 2690/1999 “Κώδικας Διοικητικής Διαδικασίας”, όπως αντικαταστάθηκε ως άνω με το άρθρο 1 παρ.2 του ν.4250/2014.

Οι πρωτότυπες εγγυήσεις συμμετοχής, πλην των εγγυήσεων που εκδίδονται ηλεκτρονικά, προσκομίζονται με ευθύνη του οικονομικού φορέα, σε κλειστό φάκελο, στον οποίο αναγράφεται ο αποστολέας, τα στοιχεία του παρόντος διαγωνισμού και ως παραλήπτης η Επιτροπή Διαγωνισμού, το αργότερο πριν την ημερομηνία και ώρα αποσφράγισης των προσφορών που ορίζεται στην παρ. 3.1 της παρούσας, άλλως η προσφορά απορρίπτεται ως απαράδεκτη μετά από γνώμη της Επιτροπής Διαγωνισμού.

Η προσκόμιση των εγγυήσεων συμμετοχής πραγματοποιείται είτε με κατάθεση του ως άνω φακέλου στην υπηρεσία πρωτοκόλλου της αναθέτουσας αρχής, είτε με την αποστολή του ταχυδρομικώς, επί αποδείξει. Το βάρος απόδειξης της έγκαιρης προσκόμισης φέρει ο οικονομικός φορέας. Το εμπρόθεσμο αποδεικνύεται με την επίκληση του αριθμού πρωτοκόλλου ή την προσκόμιση του σχετικού αποδεικτικού αποστολής κατά περίπτωση.

Στην περίπτωση που επιλεγεί η αποστολή του φακέλου της εγγύησης συμμετοχής ταχυδρομικώς, ο οικονομικός φορέας αναρτά, εφόσον δεν διαθέτει αριθμό έγκαιρης εισαγωγής του φακέλου του στο πρωτόκολλο της αναθέτουσας αρχής, το αργότερο έως την ημερομηνία και ώρα αποσφράγισης των προσφορών, μέσω της λειτουργικότητας «Επικοινωνία», τα σχετικά αποδεικτικά στοιχεία προσκόμισης (αποδεικτικό κατάθεσης σε υπηρεσίες ταχυδρομείου- ταχυμεταφορών), προκειμένου να ενημερώσει την αναθέτουσα αρχή περί της τήρησης της υποχρέωσής του σχετικά με την (εμπρόθεσμη) προσκόμιση της εγγύησης συμμετοχής του στον παρόντα διαγωνισμό.

2.4.3 Περιεχόμενα Φακέλου «Δικαιολογητικά Συμμετοχής- Τεχνική Προσφορά»

2.4.3.1 Δικαιολογητικά Συμμετοχής

Τα στοιχεία και δικαιολογητικά για την συμμετοχή των προσφερόντων στη διαγωνιστική διαδικασία περιλαμβάνουν με ποινή αποκλεισμού τα ακόλουθα υπό α και β στοιχεία: α) το Ευρωπαϊκό Ενιαίο Έγγραφο Σύμβασης (ΕΕΕΣ), όπως προβλέπεται στις παρ. 1 και 3 του άρθρου 79 του ν. 4412/2016 και τη συνοδευτική υπεύθυνη δήλωση με την οποία ο οικονομικός φορέας δύναται να διευκρινίζει τις πληροφορίες που παρέχει με το ΕΕΕΣ σύμφωνα με την παρ. 9 του ίδιου άρθρου, β) την εγγύηση συμμετοχής, όπως προβλέπεται στο άρθρο 72 του Ν.4412/2016 και τις παραγράφους 2.1.5 και 2.2.2 αντίστοιχα της παρούσας διακήρυξης.

Οι προσφέροντες συμπληρώνουν το σχετικό υπόδειγμα ΕΕΕΣ, το οποίο αποτελεί αναπόσπαστο μέρος της παρούσας διακήρυξης ως Παράρτημα IV αυτής.

Η συμπλήρωσή του δύναται να πραγματοποιηθεί μέσα από το σύνδεσμο espd.eprocurement.gov.gr ή άλλης σχετικής συμβατής πλατφόρμας υπηρεσιών διαχείρισης ηλεκτρονικών ΕΕΕΣ. Οι Οικονομικοί Φορείς δύναται για αυτό το σκοπό να αξιοποιήσουν το αντίστοιχο ηλεκτρονικό αρχείο με μορφότυπο XML που αποτελεί επικουρικό στοιχείο των εγγράφων της σύμβασης.

Το συμπληρωμένο από τον Οικονομικό Φορέα ΕΕΕΣ(συμπεριλαμβανομένων των διακριτών ΕΕΕΣ από δανείζοντες εμπειρία ή υπεργολάβους, σύμφωνα με την παράγραφο 2.2.8), καθώς και η τυχόν συνοδευτική αυτού υπεύθυνη δήλωση, υποβάλλονται σύμφωνα με την περίπτωση δ' της παραγράφου 2.4.2.5 της παρούσας, σε ψηφιακά υπογεγραμμένο ηλεκτρονικό αρχείο με μορφότυπο PDF.

2.4.3.2 Τεχνική Προσφορά

Η τεχνική προσφορά θα πρέπει να καλύπτει όλες τις απαιτήσεις και τις προδιαγραφές που έχουν τεθεί από την αναθέτουσα αρχή στο Παράρτημα Ι και ΙΙΙ της Διακήρυξης, περιγράφοντας ακριβώς πώς οι συγκεκριμένες απαιτήσεις και προδιαγραφές πληρούνται. Περιλαμβάνει ιδίως τα έγγραφα και δικαιολογητικά, βάσει των οποίων θα αξιολογηθεί η καταλληλότητα των προσφερόμενων υπηρεσιών, με βάση το κριτήριο ανάθεσης, σύμφωνα με τα αναλυτικώς αναφερόμενα στα ως άνω Παραρτήματα.

Οι οικονομικοί φορείς που συμμετέχουν στην παρούσα διαδικασία σύναψης δημόσιας σύμβασης μαζί με την **Τεχνική Προσφορά πρέπει, επί ποινή αποκλεισμού, να καταθέσουν τα ακόλουθα, προσαρμοσμένα για το/τα τμήμα/τα για τα οποία προσφέρουν:**

ΤΜΗΜΑ 1: ΥΠΗΡΕΣΙΕΣ ΠΑΡΑΚΟΛΟΥΘΗΣΗΣ, ΣΥΝΤΗΡΗΣΗΣ ΚΑΙ ΔΙΑΧΕΙΡΙΣΗΣ ΕΓΚΑΤΑΣΤΑΣΕΩΝ ΚΑΙ ΔΙΚΤΥΩΝ ΒΙΟΑΕΡΙΟΥ

1) Δήλωση για το προτεινόμενο προσωπικό ανά ειδικότητα που θα χρησιμοποιηθεί για την υπό ανάθεση σύμβαση, συνοδευόμενη από:

- Α) Για τον Υπεύθυνο μηχανικό: **Δίπλωμα ΠΕ Μηχανικού** ειδικότητας Μηχανολόγων Μηχ/κων ή Ηλεκτρολόγων Μηχ/κων και **βεβαίωση εγγραφής στο ΤΕΕ** (από την οποία θα προκύπτει η δεκαπενταετής εμπειρία).

Υπεύθυνη Δήλωση (του άρθρου 8 του Ν. 1599/1986) όπως εκάστοτε ισχύει, στην οποία ο συμμετέχων οικονομικός φορέας ή ο νόμιμος εκπρόσωπος θα δηλώνει τη δυνατότητα διάθεσης κινητής μονάδας τεχνικής υποστήριξης στο τόπο λειτουργίας του εξοπλισμού διαχείρισης βιοαερίου.

Ειδικά, οι οικονομικοί φορείς που δεν έχουν δικά τους συνεργεία επισκευής και συντήρησης οφείλουν να προσκομίσουν τα ακόλουθα δικαιολογητικά:

(α) Υπεύθυνη δήλωση (του άρθρου 8 του Ν. 1599/1986) συνεργείου της ημεδαπής για την αποδοχή εκτέλεσης εργασιών συντήρησης και επισκευής, καθώς και δυνατότητα διάθεσης κινητής μονάδας τεχνικής υποστήριξης στο τόπο λειτουργίας (ΧΥΤΑ Λάρισας) των εγκαταστάσεων και του εξοπλισμού διαχείρισης βιοαερίου.

(β) Υπεύθυνη δήλωση (του άρθρου 8 του Ν. 1599/1986) του οικονομικού φορέα ότι εφόσον το ανωτέρω συνεργείο διακόψει την λειτουργία του, αυτός με δική του ευθύνη θα βρει άλλο συνεργείο το αργότερο μέσα σε χρονικό διάστημα δύο (2) μηνών που θα καλύπτει τις δυνατότητες της ανωτέρω δήλωσης.

ΤΜΗΜΑ 2: ΥΠΗΡΕΣΙΕΣ ΠΑΡΑΚΟΛΟΥΘΗΣΗΣ ΕΥΡΥΘΜΗΣ ΛΕΙΤΟΥΡΓΙΑΣ ΣΥΝΤΗΡΗΣΗΣ ΚΑΙ ΕΠΙΣΚΕΥΩΝ ΕΓΚΑΤΑΣΤΑΣΗΣ ΠΡΟΕΠΕΞΕΡΓΑΣΙΑΣ ΣΤΡΑΓΓΙΣΜΑΤΩΝ

Ο υποψήφιος ανάδοχος με την Τεχνική Προσφορά θα πρέπει να καταθέσει:

1) Δήλωση για το προτεινόμενο προσωπικό ανά ειδικότητα που θα χρησιμοποιηθεί για την υπό ανάθεση σύμβαση, συνοδευόμενη από:

- Α) Για τον Υπεύθυνο μηχανικό: **Δίπλωμα ΠΕ Μηχανικού** ειδικότητας Μηχανολόγων Μηχ/κων ή Χημικών Μηχ/κων και **βεβαίωση εγγραφής στο ΤΕΕ** (από την οποία θα προκύπτει η δεκαπενταετής εμπειρία).

Την άδεια ασκήσεως επαγγέλματος Ηλεκτροτεχνίτη – Συντηρητής με άδεια εγκαταστάτης ηλεκτρολόγου 1ης ομάδας και Α' ειδικότητας.

Υπεύθυνη Δήλωση (του άρθρου 8 του Ν. 1599/1986) όπως εκάστοτε ισχύει, στην οποία ο συμμετέχων οικονομικός φορέας ή ο νόμιμος εκπρόσωπος θα δηλώνει τη δυνατότητα διάθεσης κινητής μονάδας τεχνικής υποστήριξης στο τόπο λειτουργίας του προσφερόμενου εξοπλισμού.

Ειδικά, οι οικονομικοί φορείς που δεν έχουν δικά τους συνεργεία επισκευής και συντήρησης οφείλουν να προσκομίσουν τα ακόλουθα δικαιολογητικά:

(α) Υπεύθυνη δήλωση (του άρθρου 8 του Ν. 1599/1986) συνεργείου της ημεδαπής για την αποδοχή εκτέλεσης εργασιών συντήρησης και επισκευής, καθώς και δυνατότητα διάθεσης κινητής μονάδας τεχνικής υποστήριξης στο τόπο λειτουργίας των αεριστήρων.

(β) Υπεύθυνη δήλωση (του άρθρου 8 του Ν. 1599/1986) του οικονομικού φορέα ότι εφόσον το ανωτέρω συνεργείο διακόψει την λειτουργία του, αυτός με δική του ευθύνη θα βρει άλλο συνεργείο το αργότερο μέσα σε χρονικό διάστημα δύο (2) μηνών που θα καλύπτει τις δυνατότητες της ανωτέρω δήλωσης.

Οι οικονομικοί φορείς αναφέρουν το τμήμα της σύμβασης που προτίθενται να αναθέσουν υπό μορφή υπεργολαβίας σε τρίτους, καθώς και τους υπεργολάβους που προτείνουν⁷⁰.

Διευκρινίζεται ρητώς ότι σε περίπτωση προσφοράς από έναν οικονομικό φορέα για περισσότερα του ενός τμημάτων εκ των τμημάτων, οι δηλούμενοι Υπεύθυνοι Μηχανικοί εκάστου τμήματος όπως προσδιορίζονται ανωτέρω, θα είναι διαφορετικά φυσικά πρόσωπα για κάθε προσφερόμενο τμήμα.

2.4.4 Περιεχόμενα Φακέλου «Οικονομική Προσφορά» / Τρόπος σύνταξης και υποβολής οικονομικών προσφορών

Η Οικονομική Προσφορά συντάσσεται με βάση το αναγραφόμενο στην παρούσα κριτήριο ανάθεσης τιμή ανά τμήμα σύμβασης, σύμφωνα με τα οριζόμενα στο Παράρτημα ΙΙ της διακήρυξης:

Τιμές

[ΠΡΟΣΦΟΡΑ ΜΕ ΤΙΜΗ ΜΟΝΑΔΑΣ]

Η τιμή της παρεχόμενης υπηρεσίας και των προς προμήθεια αγαθών, δίνεται σε ευρώ ανά μονάδα. Οι μονάδες προσδιορίζονται στον πίνακα συγκεντρωτικού προϋπολογισμού του Παραρτήματος ΙΙ της παρούσης.

Στην τιμή περιλαμβάνονται οι υπέρ τρίτων κρατήσεις, ως και κάθε άλλη επιβάρυνση, σύμφωνα με την κείμενη νομοθεσία, μη συμπεριλαμβανομένου Φ.Π.Α., για την παροχή των υπηρεσιών/παράδοση των ειδών στον τόπο και με τον τρόπο που προβλέπεται στα έγγραφα της σύμβασης⁷¹.

Οι υπέρ τρίτων κρατήσεις υπόκεινται στο εκάστοτε ισχύον αναλογικό τέλος χαρτοσήμου 3% και στην επ' αυτού εισφορά υπέρ ΟΓΑ 20%.

Οι προσφερόμενες τιμές είναι σταθερές καθ' όλη τη διάρκεια της σύμβασης και δεν αναπροσαρμόζονται

Ως απαράδεκτες θα απορρίπτονται προσφορές στις οποίες: α) δεν δίνεται τιμή σε ΕΥΡΩ ή καθορίζεται σχέση ΕΥΡΩ προς ξένο νόμισμα, β) δεν προκύπτει με σαφήνεια η προσφερόμενη τιμή, με την επιφύλαξη

⁷⁰ Βλ. άρθρο 58 του ν. 4412/2016

⁷¹ Βλ παρ. 5 περ. α' του άρθρου 95 του ν. 4412/2016

του άρθρου 102 του ν. 4412/2016 και γ) η τιμή υπερβαίνει τον προϋπολογισμό της σύμβασης που καθορίζεται και τεκμηριώνεται από την αναθέτουσα αρχή⁷² στο Παράρτημα ΙΙ της παρούσας διακήρυξης.

2.4.5 Χρόνος ισχύος των προσφορών⁷³

Οι υποβαλλόμενες προσφορές ισχύουν και δεσμεύουν τους οικονομικούς φορείς για διάστημα **εννέα (9) μηνών** από την επόμενη της διενέργειας του διαγωνισμού.

Προσφορά η οποία ορίζει χρόνο ισχύος μικρότερο από τον ανωτέρω προβλεπόμενο απορρίπτεται.

Η ισχύς της προσφοράς μπορεί να παρατείνεται εγγράφως, εφόσον τούτο ζητηθεί από την αναθέτουσα αρχή, πριν από τη λήξη της, με αντίστοιχη παράταση της εγγυητικής επιστολής συμμετοχής σύμφωνα με τα οριζόμενα στο άρθρο 72 παρ. 1 α του ν. 4412/2016 και την παράγραφο 2.2.2. της παρούσας, κατ' ανώτατο όριο για χρονικό διάστημα ίσο με την προβλεπόμενη ως άνω αρχική διάρκεια. Σε περίπτωση αιτήματος της αναθέτουσας αρχής για παράταση της ισχύος της προσφοράς, για τους οικονομικούς φορείς, που αποδέχτηκαν την παράταση, πριν τη λήξη ισχύος των προσφορών τους, οι προσφορές ισχύουν και τους δεσμεύουν για το επιπλέον αυτό χρονικό διάστημα.

Μετά τη λήξη και του παραπάνω ανώτατου ορίου χρόνου παράτασης ισχύος της προσφοράς, τα αποτελέσματα της διαδικασίας ανάθεσης ματαιώνονται, εκτός αν η αναθέτουσα αρχή κρίνει, κατά περίπτωση, αιτιολογημένα, ότι η συνέχιση της διαδικασίας εξυπηρετεί το δημόσιο συμφέρον, οπότε οι οικονομικοί φορείς που συμμετέχουν στη διαδικασία μπορούν να επιλέξουν είτε να παρατείνουν την προσφορά και την εγγύηση συμμετοχής τους, εφόσον τους ζητηθεί πριν την πάροδο του ανωτέρω ανώτατου ορίου παράτασης της προσφοράς τους είτε όχι. Στην τελευταία περίπτωση, η διαδικασία συνεχίζεται με όσους παρέτειναν τις προσφορές τους και αποκλείονται οι λοιποί οικονομικοί φορείς.

Σε περίπτωση που λήξει ο χρόνος ισχύος των προσφορών και δεν ζητηθεί παράταση της προσφοράς, η αναθέτουσα αρχή δύναται με αιτιολογημένη απόφασή της, εφόσον η εκτέλεση της σύμβασης εξυπηρετεί το δημόσιο συμφέρον, να ζητήσει εκ των υστέρων από τους οικονομικούς φορείς που συμμετέχουν στη διαδικασία να παρατείνουν την προσφορά τους⁷⁴.

2.4.6 Λόγοι απόρριψης προσφορών⁷⁵

Η αναθέτουσα αρχή με βάση τα αποτελέσματα του ελέγχου και της αξιολόγησης των προσφορών, απορρίπτει, σε κάθε περίπτωση, προσφορά:

α) η οποία με την επιφύλαξη του άρθρου 102 του ν. 4412/2016 περί συμπλήρωσης, αποκλίνει από अपαράβατους όρους περί σύνταξης και υποβολής της προσφοράς, ή δεν υποβάλλεται εμπρόθεσμα με τον τρόπο και με το περιεχόμενο που ορίζεται στην παρούσα και συγκεκριμένα στις παραγράφους 2.4.1 (Γενικοί όροι υποβολής προσφορών), 2.4.2. (Χρόνος και τρόπος υποβολής προσφορών), 2.4.3. (Περιεχόμενο φακέλων δικαιολογητικών συμμετοχής, τεχνικής προσφοράς), 2.4.4. (Περιεχόμενο φακέλου οικονομικής προσφοράς, τρόπος σύνταξης και υποβολής οικονομικών προσφορών), 2.4.5. (Χρόνος ισχύος προσφορών), 3.1. (Αποσφράγιση και αξιολόγηση προσφορών), 3.2 (Πρόσκληση υποβολής δικαιολογητικών προσωρινού αναδόχου) της παρούσας,⁷⁶

β) η οποία περιέχει ατελείς, ελλιπείς, ασαφείς ή λανθασμένες πληροφορίες ή τεκμηρίωση, συμπεριλαμβανομένων των πληροφοριών που περιέχονται στο ΕΕΕΣ, εφόσον αυτές δεν επιδέχονται συμπλήρωσης, διόρθωσης, αποσαφήνισης ή διευκρίνισης ή, εφόσον επιδέχονται, δεν έχουν αποκατασταθεί από τον προσφέροντα, εντός της προκαθορισμένης προθεσμίας, σύμφωνα το άρθρο 102 του ν. 4412/2016 και την παρ. 3.1.2.1 της παρούσας διακήρυξης,

γ) για την οποία ο προσφέρων δεν παράσχει τις απαιτούμενες εξηγήσεις, εντός της προκαθορισμένης προθεσμίας ή η εξήγηση δεν είναι αποδεκτή από την αναθέτουσα αρχή σύμφωνα με την παρ. 3.1.2.1 της παρούσας και τα άρθρα 102 και 103 του ν. 4412/2016,

⁷² Βλ παρ. 4 του άρθρου 26 του ν. 4412/2016

⁷³ Πρβλ άρθρο 97 ν. 4412/2016

⁷⁴ Πρβλ. άρθρο 97, παρ.4 του ν.4412/2016, όπως τροποποιήθηκε με το άρθρο 33, παρ. 3, του ν.4608/2019.

⁷⁵ Άρθρο 91 του ν. 4412/2016

⁷⁶ Άρθρα 92 έως 97, το άρθρο 100 καθώς και τα άρθρα 102 έως 104 του ν. 4412/16

δ) η οποία είναι εναλλακτική προσφορά,

ε) η οποία υποβάλλεται από έναν προσφέροντα που έχει υποβάλλει δύο ή περισσότερες προσφορές. Ο περιορισμός αυτός ισχύει, υπό τους όρους της παραγράφου 2.2.3.4 περ.γ της παρούσας (περ. γ' της παρ. 4 του άρθρου 73 του ν. 4412/2016) και στην περίπτωση ενώσεων οικονομικών φορέων με κοινά μέλη, καθώς και στην περίπτωση οικονομικών φορέων που συμμετέχουν είτε αυτοτελώς είτε ως μέλη ενώσεων.

στ) η οποία είναι υπό αίρεση,

ζ) η οποία θέτει όρο αναπροσαρμογής,

η) για την οποία ο προσφέρων δεν παράσχει, εντός αποκλειστικής προθεσμίας είκοσι (20) ημερών από την κοινοποίηση σε αυτόν σχετικής πρόσκλησης της αναθέτουσας αρχής, εξηγήσεις αναφορικά με την τιμή ή το κόστος που προτείνει σε αυτήν, στην περίπτωση που η προσφορά του φαίνεται ασυνήθιστα χαμηλή σε σχέση με τις υπηρεσίες, σύμφωνα με την παρ. 1 του άρθρου 88 του ν.4412/2016,

θ) εφόσον διαπιστωθεί ότι είναι ασυνήθιστα χαμηλή διότι δε συμμορφώνεται με τις ισχύουσες υποχρεώσεις της παρ. 2 του άρθρου 18 του ν.4412/2016,

ι) η οποία παρουσιάζει αποκλίσεις ως προς τους όρους και τις τεχνικές προδιαγραφές της σύμβασης,

ια) η οποία παρουσιάζει ελλείψεις ως προς τα δικαιολογητικά που ζητούνται από τα έγγραφα της παρούσας διακήρυξης, εφόσον αυτές δεν θεραπευτούν από τον προσφέροντα με την υποβολή ή τη συμπλήρωσή τους, εντός της προκαθορισμένης προθεσμίας, σύμφωνα με τα άρθρα 102 και 103 του ν.4412/2016,

ιβ) εάν από τα δικαιολογητικά του άρθρου 103 του ν. 4412/2016, που προσκομίζονται από τον προσωρινό ανάδοχο, δεν αποδεικνύεται η μη συνδρομή των λόγων αποκλεισμού της παραγράφου 2.2.3 της παρούσας ή η πλήρωση μιας ή περισσότερων από τις απαιτήσεις των κριτηρίων ποιοτικής επιλογής, σύμφωνα με τις παραγράφους 2.2.4. επ., περί κριτηρίων επιλογής,

ιγ) εάν κατά τον έλεγχο των ως άνω δικαιολογητικών του άρθρου 103 του ν.4412/2016, διαπιστωθεί ότι τα στοιχεία που δηλώθηκαν, σύμφωνα με το άρθρο 79 του ν. 4412/2016, είναι εκ προθέσεως απατηλά, ή ότι έχουν υποβληθεί πλαστά αποδεικτικά στοιχεία.

3. ΔΙΕΝΕΡΓΕΙΑ ΔΙΑΔΙΚΑΣΙΑΣ - ΑΞΙΟΛΟΓΗΣΗ ΠΡΟΣΦΟΡΩΝ

3.1 Αποσφράγιση και αξιολόγηση προσφορών

3.1.1 Ηλεκτρονική αποσφράγιση προσφορών⁷⁷

Το πιστοποιημένο στο ΕΣΗΔΗΣ, για την αποσφράγιση των προσφορών αρμόδιο όργανο της Αναθέτουσας Αρχής, ήτοι η επιτροπή διενέργειας/επιτροπή αξιολόγησης, **εφεξής Επιτροπή Διαγωνισμού**, προβαίνει στην έναρξη της διαδικασίας ηλεκτρονικής αποσφράγισης των φακέλων των προσφορών, κατά το άρθρο 100 του ν. 4412/2016, ακολουθώντας τα εξής στάδια:

- Ηλεκτρονική Αποσφράγιση του (υπό)φακέλου «Δικαιολογητικά Συμμετοχής-Τεχνική Προσφορά» και του (υπό)φακέλου «Οικονομική Προσφορά», την **13/01/2025** και ώρα **10:00 π.μ.**

Στο στάδιο αυτό τα στοιχεία των προσφορών που αποσφραγίζονται είναι προσβάσιμα μόνο στα μέλη της Επιτροπής Διαγωνισμού και την Αναθέτουσα Αρχή.

3.1.2 Αξιολόγηση προσφορών

3.1.2.1 Μετά την κατά περίπτωση ηλεκτρονική αποσφράγιση των προσφορών η Αναθέτουσα Αρχή προβαίνει στην αξιολόγηση αυτών, μέσω των αρμόδιων πιστοποιημένων στο ΕΣΗΔΗΣ οργάνων της, εφαρμοζόμενων κατά τα λοιπά των κειμένων διατάξεων.

Η αναθέτουσα αρχή, τηρώντας τις αρχές της ίσης μεταχείρισης και της διαφάνειας, ζητά από τους προσφέροντες οικονομικούς φορείς, όταν οι πληροφορίες ή η τεκμηρίωση που πρέπει να υποβάλλονται είναι ή εμφανίζονται ελλιπείς ή λανθασμένες, συμπεριλαμβανομένων εκείνων στο ΕΕΕΣ, ή όταν λείπουν συγκεκριμένα έγγραφα, να υποβάλλουν, να συμπληρώνουν, να αποσαφηνίζουν ή να ολοκληρώνουν τις σχετικές πληροφορίες ή τεκμηρίωση, εντός προθεσμίας όχι μικρότερης των δέκα (10) ημερών και όχι μεγαλύτερης των είκοσι (20) ημερών από την ημερομηνία κοινοποίησης σε αυτούς της σχετικής πρόσκλησης. Η συμπλήρωση ή η αποσαφήνιση ζητείται και γίνεται αποδεκτή υπό την προϋπόθεση ότι δεν τροποποιείται η προσφορά του οικονομικού φορέα και ότι αφορά σε στοιχεία ή δεδομένα, των οποίων είναι αντικειμενικά εξακριβώσιμος ο προγενέστερος χαρακτήρας σε σχέση με το πέρας της καταληκτικής προθεσμίας παραλαβής προσφορών. Τα ανωτέρω ισχύουν κατ' αναλογίαν και για τυχόν ελλείψεις δηλώσεις, υπό την προϋπόθεση ότι βεβαιώνουν γεγονότα αντικειμενικώς εξακριβώσιμα⁷⁸.

[Επισημαίνεται ότι οι διευκρινίσεις/ συμπληρώσεις, κατ'εφαρμογή της παρούσας παραγράφου, σύμφωνα με τα οριζόμενα στις διατάξεις του άρθρου 102 του ν.4412/2016, ζητούνται από την αρμόδια Επιτροπή Αξιολόγησης των Προσφορών (Επιτροπή Διενέργειας Διαγωνισμού), μέσω της λειτουργικότητας «Επικοινωνία»:

- είτε από την Επιτροπή, μέσω του πιστοποιημένου χρήστη της παρούσας ηλεκτρονικής διαδικασίας (χειριστή του διαγωνισμού), χωρίς τη σύνταξη διακριτού εγγράφου
- είτε, με αποστολή διακριτού εγγράφου της Επιτροπής, μέσω του πιστοποιημένου χρήστη της παρούσας ηλεκτρονικής διαδικασίας (χειριστή του διαγωνισμού), χωρίς, στην περίπτωση αυτή, να απαιτείται περαιτέρω έγκρισή του από το αποφαινόμενο όργανο.

Σημειώνεται ότι, όσο διαρκεί η διαδικασία αξιολόγησης των προσφορών και μέχρι την αποστολή των σχετικών πρακτικών της Επιτροπής στον χειριστή του διαγωνισμού, προς έκδοση των οικείων αποφάσεων, οι διευκρινίσεις ζητούνται από την Επιτροπή και δεν υπόκεινται σε προηγούμενη έγκριση του αποφαινόμενου οργάνου.

Σε κάθε περίπτωση, μετά την ολοκλήρωση της διαδικασίας αξιολόγησης εκ μέρους της Επιτροπής και τη διαβίβαση των σχετικών πρακτικών προς το αποφαινόμενο όργανο, το τελευταίο δύναται, κατά την κρίση

⁷⁷ Άρθρο 100 ν. 4412/2016 και άρθρο 16 ΚΥΑ ΕΣΗΔΗΣ Προμήθειες και Υπηρεσίες

⁷⁸ Άρθρο 102 του ν. 4412/2016. Πρβλ και έκθεση συνεπειών ρυθμίσεων επί του ως άνω άρθρου 42 ν. 4781/2021

του, να ζητεί διευκρινίσεις από τους προσφέροντες για στοιχεία των προσφορών, για τα οποία δεν ζητήθηκαν, είτε ακόμη και για στοιχεία, για τα οποία έχει ήδη γνωμοδοτήσει σχετικά η Επιτροπή.

Το αποφαινόμενο όργανο διατηρεί το δικαίωμα να αναπέμψει στην Επιτροπή προς εξέταση και περαιτέρω διευκρινίσεις οποιοδήποτε ζήτημα χρήζει, κατά την κρίση του, διευκρινίσεων/ συμπληρώσεων.

Τα ανωτέρω ισχύουν και ως προς τα αιτήματα παροχής διευκρινίσεων-συμπληρώσεων, σε περιπτώσεις ασυνήθιστα χαμηλών προσφορών, καθώς και στο στάδιο της υποβολής των δικαιολογητικών κατακύρωσης του προσωρινού αναδόχου].⁷⁹

Ειδικότερα :

α) Η Επιτροπή Διαγωνισμού εξετάζει αρχικά την προσκόμιση της εγγύησης συμμετοχής, σύμφωνα με την παράγραφο 1 του άρθρου 72. Σε περίπτωση παράλειψης προσκόμισης, είτε της εγγύησης συμμετοχής ηλεκτρονικής έκδοσης, μέχρι την καταληκτική ημερομηνία υποβολής προσφορών, είτε του πρωτοτύπου της έντυπης εγγύησης συμμετοχής, μέχρι την ημερομηνία και ώρα αποσφράγισης, η Επιτροπή Διαγωνισμού συντάσσει πρακτικό στο οποίο εισηγείται την απόρριψη της προσφοράς ως απαράδεκτης.

Στη συνέχεια εκδίδεται από την αναθέτουσα αρχή απόφαση, με την οποία επικυρώνεται το ανωτέρω πρακτικό. Η απόφαση απόρριψης της προσφοράς του παρόντος εδαφίου εκδίδεται πριν από την έκδοση οποιασδήποτε άλλης απόφασης σχετικά με την αξιολόγηση των προσφορών της οικείας διαδικασίας ανάθεσης σύμβασης και κοινοποιείται σε όλους τους προσφέροντες, μέσω της λειτουργικότητας της «Επικοινωνίας» του ηλεκτρονικού διαγωνισμού στο ΕΣΗΔΗΣ.

Κατά της εν λόγω απόφασης χωρεί προδικαστική προσφυγή, σύμφωνα με τα οριζόμενα στην παράγραφο 3.4 της παρούσας.

Η αναθέτουσα αρχή επικοινωνεί παράλληλα με τους φορείς που φέρονται να έχουν εκδώσει τις εγγυητικές επιστολές, προκειμένου να διαπιστώσει την εγκυρότητά τους⁸⁰.

β) Μετά την έκδοση της ανωτέρω απόφασης η Επιτροπή Διαγωνισμού προβαίνει αρχικά στον έλεγχο των δικαιολογητικών συμμετοχής και εν συνεχεία στην αξιολόγηση των τεχνικών προσφορών των προσφερόντων των οποίων τα δικαιολογητικά συμμετοχής έκρινε πλήρη. Η αξιολόγηση γίνεται σύμφωνα με τους όρους της παρούσας και η διαδικασία αξιολόγησης ολοκληρώνεται με την καταχώριση σε πρακτικό των προσφερόντων, των αποτελεσμάτων του ελέγχου και της αξιολόγησης των δικαιολογητικών συμμετοχής και των τεχνικών προσφορών⁸¹.

γ) Στη συνέχεια η Επιτροπή Διαγωνισμού προβαίνει στην αξιολόγηση των οικονομικών προσφορών των προσφερόντων, των οποίων τα δικαιολογητικά συμμετοχής και η τεχνική προσφορά κρίθηκαν αποδεκτά, συντάσσει πρακτικό στο οποίο καταχωρίζονται οι οικονομικές προσφορές κατά σειρά μειοδοσίας και εισηγείται αιτιολογημένα την αποδοχή ή απόρριψή τους, την κατάταξη των προσφορών και την ανάδειξη του προσωρινού αναδόχου.

Εάν οι προσφορές φαίνονται ασυνήθιστα χαμηλές σε σχέση με το αντικείμενο της σύμβασης, η αναθέτουσα αρχή απαιτεί από τους οικονομικούς φορείς, μέσω της λειτουργικότητας της «Επικοινωνίας» του ηλεκτρονικού διαγωνισμού στο ΕΣΗΔΗΣ, να εξηγήσουν την τιμή ή το κόστος που προτείνουν στην προσφορά τους, εντός αποκλειστικής προθεσμίας, κατά ανώτατο όριο είκοσι (20) ημερών από την κοινοποίηση της σχετικής πρόσκλησης. Στην περίπτωση αυτή εφαρμόζονται τα άρθρα 88 και 89 ν. 4412/2016. Εάν τα παρεχόμενα στοιχεία δεν εξηγούν κατά τρόπο ικανοποιητικό το χαμηλό επίπεδο της τιμής ή του κόστους που προτείνεται, η προσφορά απορρίπτεται ως μη κανονική.

Στην περίπτωση ισότιμων προσφορών η αναθέτουσα αρχή επιλέγει τον ανάδοχο με κλήρωση μεταξύ των οικονομικών φορέων που υπέβαλαν ισότιμες προσφορές. Η κλήρωση γίνεται ενώπιον της Επιτροπής του Διαγωνισμού και παρουσία των οικονομικών φορέων που υπέβαλαν τις ισότιμες προσφορές.⁸²

⁷⁹ Βλ. άρθρα 100 του ν. 4412/2016, σε συνδυασμό με άρθρο 16 παρ. 3.2 της «ΚΥΑ ΕΣΗΔΗΣ Προμήθειες και Υπηρεσίες»

⁸⁰ Άρθρο 72 παρ. 13 ν. 4412/2016

⁸¹ Η αναθέτουσα αρχή δύναται να εγκρίνει το πρακτικό αυτό με εσωτερική της απόφαση

⁸² Άρθρο 90 παρ. 1 του ν. 4412/2016.

Στη συνέχεια, εφόσον το αποφαινόμενο όργανο της αναθέτουσας αρχής εγκρίνει τα ανωτέρω πρακτικά εκδίδεται απόφαση για τα αποτελέσματα όλων των ανωτέρω σταδίων⁸³ («Δικαιολογητικά Συμμετοχής», «Τεχνική Προσφορά» και «Οικονομική Προσφορά») και η αναθέτουσα αρχή προσκαλεί εγγράφως, μέσω της λειτουργικότητας της «Επικοινωνίας» του ηλεκτρονικού διαγωνισμού στο ΕΣΗΔΗΣ, τον πρώτο σε κατάταξη μειοδότη στον οποίον πρόκειται να γίνει η κατακύρωση («προσωρινός ανάδοχος») να υποβάλει τα δικαιολογητικά κατακύρωσης, σύμφωνα με όσα ορίζονται στο άρθρο 103 και την παράγραφο 3.2 της παρούσας, περί πρόσκλησης για υποβολή δικαιολογητικών. Η απόφαση έγκρισης των πρακτικών δεν κοινοποιείται στους προσφέροντες και ενσωματώνεται στην απόφαση κατακύρωσης.

3.2 Πρόσκληση υποβολής δικαιολογητικών προσωρινού αναδόχου⁸⁴ - Δικαιολογητικά προσωρινού αναδόχου

Μετά την αξιολόγηση των προσφορών, η αναθέτουσα αρχή αποστέλλει σχετική ηλεκτρονική πρόσκληση στον προσφέροντα, στον οποίο πρόκειται να γίνει η κατακύρωση («προσωρινό ανάδοχο»), μέσω της λειτουργικότητας της «Επικοινωνίας» του ηλεκτρονικού διαγωνισμού στο ΕΣΗΔΗΣ και τον καλεί να υποβάλει εντός προθεσμίας δέκα (10) ημερών από την κοινοποίηση της σχετικής έγγραφης ειδοποίησης σε αυτόν, τα αποδεικτικά έγγραφα νομιμοποίησης και τα πρωτότυπα ή αντίγραφα όλων των δικαιολογητικών που περιγράφονται στην παράγραφο 2.2.9.2. της παρούσας διακήρυξης, ως αποδεικτικά στοιχεία για τη μη συνδρομή των λόγων αποκλεισμού της παραγράφου 2.2.3 της διακήρυξης, καθώς και για την πλήρωση των κριτηρίων ποιοτικής επιλογής των παραγράφων 2.2.4 - 2.2.8 αυτής.

Ειδικότερα, το σύνολο των στοιχείων και δικαιολογητικών της ως άνω παραγράφου αποστέλλονται από αυτόν σε μορφή ηλεκτρονικών αρχείων με μορφότυπο PDF, σύμφωνα με τα ειδικώς οριζόμενα στην παράγραφο 2.4.2.5 της παρούσας.

Εντός της προθεσμίας υποβολής των δικαιολογητικών κατακύρωσης και το αργότερο έως την τρίτη εργάσιμη ημέρα από την καταληκτική ημερομηνία ηλεκτρονικής υποβολής των δικαιολογητικών κατακύρωσης, προσκομίζονται με ευθύνη του οικονομικού φορέα, στην αναθέτουσα αρχή, σε έντυπη μορφή και σε κλειστό φάκελο, στον οποίο αναγράφεται ο αποστολέας, τα στοιχεία του Διαγωνισμού και ως παραλήπτης η Επιτροπή Διαγωνισμού, τα στοιχεία και δικαιολογητικά, τα οποία απαιτείται να προσκομισθούν σε έντυπη μορφή (ως πρωτότυπα ή ακριβή αντίγραφα), σύμφωνα με τα προβλεπόμενα στις διατάξεις της ως άνω παραγράφου 2.4.2.5⁸⁵.

Αν δεν προσκομισθούν τα παραπάνω δικαιολογητικά ή υπάρχουν ελλείψεις σε αυτά που υποβλήθηκαν, η αναθέτουσα αρχή καλεί τον προσωρινό ανάδοχο να προσκομίσει τα ελλείποντα δικαιολογητικά ή να συμπληρώσει τα ήδη υποβληθέντα ή να παράσχει διευκρινήσεις, με την έννοια του άρθρου 102 του ν. 4412/2016, εντός δέκα (10) ημερών από την κοινοποίηση της σχετικής πρόσκλησης σε αυτόν.

Ο προσωρινός ανάδοχος δύναται να υποβάλει αίτημα, μέσω της λειτουργικότητας της «Επικοινωνίας» του ηλεκτρονικού διαγωνισμού στο ΕΣΗΔΗΣ, προς την αναθέτουσα αρχή, για παράταση της ως άνω προθεσμίας, συνοδευόμενο από αποδεικτικά έγγραφα περί αίτησης χορήγησης δικαιολογητικών προσωρινού αναδόχου. Στην περίπτωση αυτή η αναθέτουσα αρχή παρατείνει την προθεσμία υποβολής αυτών, για όσο χρόνο απαιτηθεί για τη χορήγησή τους από τις αρμόδιες δημόσιες αρχές. Ο προσωρινός ανάδοχος μπορεί να αξιοποιεί τη δυνατότητα αυτή τόσο εντός της αρχικής προθεσμίας για την υποβολή δικαιολογητικών όσο και εντός της προθεσμίας για την προσκόμιση ελλειπόντων ή τη συμπλήρωση ήδη υποβληθέντων δικαιολογητικών, κατά την έννοια του άρθρου 102 του ν. 4412/2016, ως ανωτέρω προβλέπεται. Η παρούσα ρύθμιση εφαρμόζεται αναλόγως και όταν η αναθέτουσα αρχή ζητήσει την προσκόμιση των δικαιολογητικών κατά τη διαδικασία αξιολόγησης των προσφορών ή αιτήσεων συμμετοχής και πριν από το στάδιο κατακύρωσης, κατ' εφαρμογή της διάταξης του πρώτου εδαφίου της παρ. 5 του άρθρου 79 του ν. 4412/2016, τηρουμένων των αρχών της ίσης μεταχείρισης και της διαφάνειας.⁸⁶

⁸³ Άρθρο 100, παρ. 2 ν. 4412/2016

⁸⁴ Βλ. άρθρο 103 του ν. 4412/2016

⁸⁵ Πρβλ άρθρο 17 ΚΥΑ ΕΣΗΔΗΣ Προμήθειες και Υπηρεσίες

⁸⁶ Πρβ. ομοίως ως ανωτέρω, άρθρο 103 παρ. 2 του ν. 4412/2016.

Απορρίπτεται η προσφορά του προσωρινού αναδόχου, καταπίπτει υπέρ της αναθέτουσας αρχής η εγγύηση συμμετοχής του και η κατακύρωση γίνεται στον προσφέροντα που υπέβαλε την αμέσως επόμενη πλέον συμφέρουσα από οικονομική άποψη προσφορά, τηρουμένης της ανωτέρω διαδικασίας, εάν:

- i) κατά τον έλεγχο των παραπάνω δικαιολογητικών διαπιστωθεί ότι τα στοιχεία που δηλώθηκαν με το Ευρωπαϊκό Ενιαίο Έγγραφο Σύμβασης (ΕΕΕΣ) είναι εκ προθέσεως απατηλά, ή έχουν υποβληθεί πλαστά αποδεικτικά στοιχεία, ή
- ii) δεν υποβληθούν στο προκαθορισμένο χρονικό διάστημα τα απαιτούμενα πρωτότυπα ή αντίγραφα των παραπάνω δικαιολογητικών, ή
- iii) από τα δικαιολογητικά που προσκομίσθηκαν νομίμως και εμπροθέσμως, δεν αποδεικνύεται η μη συνδρομή των λόγων αποκλεισμού σύμφωνα με την παράγραφο 2.2.3 (λόγοι αποκλεισμού) ή η πλήρωση μιας ή περισσότερων από τις απαιτήσεις των κριτηρίων ποιοτικής επιλογής σύμφωνα με τις παραγράφους 2.2.4 έως 2.2.8 (κριτήρια ποιοτικής επιλογής) της παρούσας,

Σε περίπτωση έγκαιρης και προσήκουσας ενημέρωσης της αναθέτουσας αρχής για μεταβολές στις προϋποθέσεις, τις οποίες ο προσωρινός ανάδοχος είχε δηλώσει με το Ευρωπαϊκό Ενιαίο Έγγραφο Σύμβασης (ΕΕΕΣ) ότι πληροί, οι οποίες μεταβολές επήλθαν ή για τις οποίες μεταβολές έλαβε γνώση μετά την δήλωση και μέχρι την ημέρα της σύναψης της σύμβασης (οψιγενείς μεταβολές), δεν καταπίπτει υπέρ της Αναθέτουσας Αρχής η εγγύηση συμμετοχής του⁸⁷.

Αν κανένας από τους προσφέροντες δεν υποβάλλει αληθή ή ακριβή δήλωση ή δεν προσκομίσει ένα ή περισσότερα από τα απαιτούμενα έγγραφα και δικαιολογητικά ή δεν αποδείξει ότι: α) δεν βρίσκεται σε μία από τις καταστάσεις της παραγράφου 2.2.3 της παρούσας διακήρυξης και β) πληροί τα σχετικά κριτήρια ποιοτικής επιλογής τα οποία έχουν καθοριστεί σύμφωνα με τις παραγράφους 2.2.4 -2.2.8 της παρούσας διακήρυξης, η διαδικασία ματαιώνεται.

Η διαδικασία ελέγχου των παραπάνω δικαιολογητικών ολοκληρώνεται με τη σύνταξη πρακτικού από την Επιτροπή του Διαγωνισμού, στο οποίο αναγράφεται η τυχόν συμπλήρωση δικαιολογητικών σύμφωνα με όσα ορίζονται ανωτέρω (παράγραφος 3.1.2.1.) και τη διαβίβασή του στο αποφαινόμενο όργανο της αναθέτουσας αρχής για τη λήψη απόφασης είτε για την κατακύρωση της σύμβασης είτε για τη ματαίωση της διαδικασίας.

Επισημαίνεται ότι, η αναθέτουσα αρχή, αιτιολογημένα και κατόπιν γνώμης της αρμόδιας επιτροπής του διαγωνισμού, μπορεί να κατακυρώσει τη σύμβαση για ολόκληρη ή μεγαλύτερη ή μικρότερη ποσότητα των παρεχόμενων υπηρεσιών σε ποσοστό και ως εξής: εκατόν είκοσι τοις εκατό (120%) στην περίπτωση της μεγαλύτερης ποσότητας και ογδόντα τοις εκατό (80%) στην περίπτωση μικρότερης ποσότητας.

3.3 Κατακύρωση - σύναψη σύμβασης

3.3.1. Τα αποτελέσματα του ελέγχου των παραπάνω δικαιολογητικών κατακύρωσης και της εισήγησης της Επιτροπής επικυρώνονται με την απόφαση κατακύρωσης, στην οποία ενσωματώνεται η απόφαση έγκρισης των πρακτικών των περ. α & β της παρ. 2 του άρθρου 100 του ν. 4412/2016 (περί αξιολόγησης των δικαιολογητικών συμμετοχής, της τεχνικής και της οικονομικής προσφοράς).

Η αναθέτουσα αρχή κοινοποιεί, μέσω της λειτουργικότητας της «Επικοινωνίας», του διαγωνισμού στο ΕΣΗΔΗΣ, σε όλους τους οικονομικούς φορείς που έλαβαν μέρος στη διαδικασία ανάθεσης, εκτός από όσους αποκλείστηκαν οριστικά δυνάμει της παρ. 1 του άρθρου 72 του ν. 4412/2016, την απόφαση κατακύρωσης, στην οποία αναφέρονται υποχρεωτικά οι προθεσμίες για την αναστολή της σύναψης σύμβασης, σύμφωνα με τα άρθρα 360 έως 372 του ν. 4412/2016, μαζί με αντίγραφο όλων των πρακτικών της διαδικασίας ελέγχου και αξιολόγησης των προσφορών, επιπλέον δε, αναρτά τα δικαιολογητικά του προσωρινού αναδόχου στα «Συνημμένα Ηλεκτρονικού Διαγωνισμού». Μετά την έκδοση και κοινοποίηση της απόφασης κατακύρωσης, οι προσφέροντες λαμβάνουν γνώση των λοιπών συμμετασχόντων στη διαδικασία και των στοιχείων που υποβλήθηκαν από αυτούς, με ενέργειες της αναθέτουσας αρχής⁸⁸. Κατά της απόφασης κατακύρωσης χωρεί προδικαστική προσφυγή ενώπιον της ΕΑΔΗΣΥ, σύμφωνα με την

⁸⁷ Άρθρο 104 παρ. 2 και 3 του ν. 4412/2016, όπως αντικαταστάθηκε από το άρθρο 44 του ν. 4782/2021.

⁸⁸ Βλ. άρθρο 16 παρ. 3 της ΚΥΑ ΕΣΗΔΗΣ Προμήθειες και Υπηρεσίες

παράγραφο 3.4 της παρούσας. Δεν επιτρέπεται η άσκηση άλλης διοικητικής προσφυγής κατά της ανωτέρω απόφασης.⁸⁹

Μετά την έκδοση και κοινοποίηση της απόφασης κατακύρωσης οι προσφέροντες λαμβάνουν γνώση των λοιπών συμμετεχόντων στη διαδικασία και των στοιχείων που υποβλήθηκαν από αυτούς, με ενέργειες της αναθέτουσας αρχής⁹⁰. Κατά της απόφασης κατακύρωσης χωρεί προδικαστική προσφυγή ενώπιον της ΕΑΔΗΣΥ, σύμφωνα με την παράγραφο 3.4 της παρούσας. Δεν επιτρέπεται η άσκηση άλλης διοικητικής προσφυγής κατά της ανωτέρω απόφασης.⁹¹

3.3.2. Η απόφαση κατακύρωσης καθίσταται οριστική, εφόσον συντρέξουν οι ακόλουθες προϋποθέσεις σωρευτικά:

α) κοινοποιηθεί η απόφαση κατακύρωσης σε όλους τους οικονομικούς φορείς που δεν έχουν αποκλειστεί οριστικά,

β) παρέλθει άπρακτη η προθεσμία άσκησης προδικαστικής προσφυγής ή σε περίπτωση άσκησης, παρέλθει άπρακτη η προθεσμία άσκησης αίτησης αναστολής κατά της απόφασης της ΕΑΔΗΣΥ και σε περίπτωση άσκησης αίτησης αναστολής κατά της απόφασης της ΕΑΔΗΣΥ, εκδοθεί απόφαση επί της αίτησης, με την επιφύλαξη της χορήγησης προσωρινής διαταγής, σύμφωνα με όσα ορίζονται στο τελευταίο εδάφιο της παρ. 4 του άρθρου 372 του ν. 4412/2016,

γ) ολοκληρωθεί επιτυχώς ο προσυμβατικός έλεγχος από το Ελεγκτικό Συνέδριο, σύμφωνα με τα άρθρα 324 έως 327 του ν. 4700/2020, εφόσον απαιτείται, και

δ) ο προσωρινός ανάδοχος, υποβάλλει, στην περίπτωση που απαιτείται και έπειτα από σχετική πρόσκληση, υπεύθυνη δήλωση, που υπογράφεται σύμφωνα με όσα ορίζονται στο άρθρο 79Α του ν. 4412/2016, στην οποία δηλώνεται ότι, δεν έχουν επέλθει στο πρόσωπό του οψιγενείς μεταβολές κατά την έννοια του άρθρου 104 του ν. 4412/2016 και μόνον στην περίπτωση του προσυμβατικού ελέγχου ή της άσκησης προδικαστικής προσφυγής κατά της απόφασης κατακύρωσης. Η υπεύθυνη δήλωση ελέγχεται από την αναθέτουσα αρχή και μνημονεύεται στο συμφωνητικό. Εφόσον δηλωθούν οψιγενείς μεταβολές, η δήλωση ελέγχεται από την Επιτροπή Διαγωνισμού, η οποία εισηγείται προς το αρμόδιο αποφαινόμενο όργανο.

Μετά από την οριστικοποίηση της απόφασης κατακύρωσης η αναθέτουσα αρχή προσκαλεί τον ανάδοχο, μέσω της λειτουργικότητας της «Επικοινωνίας», να προσέλθει για υπογραφή του συμφωνητικού, θέτοντάς του προθεσμία δεκαπέντε (15) ημερών από την κοινοποίηση της σχετικής ειδικής πρόσκλησης. Η σύμβαση θεωρείται συναφθείσα με την κοινοποίηση της πρόσκλησης του προηγούμενου εδαφίου στον ανάδοχο.

Στην περίπτωση που ο ανάδοχος δεν προσέλθει να υπογράψει το ως άνω συμφωνητικό μέσα στην τεθείσα προθεσμία, με την επιφύλαξη αντικειμενικών λόγων ανωτέρας βίας, κηρύσσεται έκπτωτος, καταπίπτει υπέρ της αναθέτουσας αρχής η εγγυητική επιστολή συμμετοχής του και ακολουθείται η ίδια, ως άνω διαδικασία, για τον προσφέροντα που υπέβαλε την αμέσως επόμενη πλέον συμφέρουσα από οικονομική άποψη προσφορά. Αν κανένας από τους προσφέροντες δεν προσέλθει για την υπογραφή του συμφωνητικού, η διαδικασία ανάθεσης ματαιώνεται σύμφωνα με την παράγραφο 3.5 της παρούσας διακήρυξης. Στην περίπτωση αυτή, η αναθέτουσα αρχή μπορεί να αναζητήσει αποζημίωση, πέρα από την καταπίπτουσα εγγυητική επιστολή, ιδίως δυνάμει των άρθρων 197 και 198 ΑΚ.

Εάν η αναθέτουσα αρχή δεν απευθύνει την ειδική πρόσκληση για την υπογραφή του συμφωνητικού εντός χρονικού διαστήματος εξήντα (60) ημερών από την οριστικοποίηση της απόφασης κατακύρωσης, με την επιφύλαξη της ύπαρξης επιτακτικού λόγου δημόσιου συμφέροντος ή αντικειμενικών λόγων ανωτέρας βίας, ο ανάδοχος δικαιούται να απέχει από την υπογραφή του συμφωνητικού, χωρίς να εκπέσει η εγγύηση συμμετοχής του, καθώς και να αναζητήσει αποζημίωση ιδίως δυνάμει των άρθρων 197 και 198 ΑΚ.⁹²

⁸⁹ Βλ. άρθρο 100 παρ. 2 του ν. 4412/2016

⁹⁰ Πρβλ άρθρο 16 παρ. 3 ΚΥΑ ΕΣΗΔΗΣ Προμήθειες και Υπηρεσίες

⁹¹ Πρβλ. άρθρο 100 παρ. 2 του ν. 4412/2016

⁹² Άρθρο 105 παρ. 8 του ν. 4412/2016, όπως αντικαταστάθηκε από το άρθρο 45 του ν. 4782/2021.

3.4 Προδικαστικές Προσφυγές - Προσωρινή και Οριστική Δικαστική Προστασία

Α. Κάθε ενδιαφερόμενος, ο οποίος έχει ή είχε συμφέρον να του ανατεθεί η συγκεκριμένη δημόσια σύμβαση και έχει υποστεί ή ενδέχεται να υποστεί ζημία από εκτελεστή πράξη ή παράλειψη της αναθέτουσας αρχής κατά παράβαση της ευρωπαϊκής ενωσιακής ή εσωτερικής νομοθεσίας στον τομέα των δημοσίων συμβάσεων, έχει δικαίωμα να προσφύγει στην ανεξάρτητη Ενιαία Αρχή Προδικαστικών Προσφυγών (ΕΑΔΗΣΥ), σύμφωνα με τα ειδικότερα οριζόμενα στα άρθρα 345 επ. ν. 4412/2016 και 1 επ. π.δ. 39/2017, στρεφόμενος με προδικαστική προσφυγή, κατά πράξης ή παράλειψης της αναθέτουσας αρχής, προσδιορίζοντας ειδικώς τις νομικές και πραγματικές αιτιάσεις που δικαιολογούν το αίτημά του⁹³.

Σε περίπτωση προσφυγής κατά πράξης της αναθέτουσας αρχής, η προθεσμία για την άσκηση της προδικαστικής προσφυγής είναι:

(α) δέκα (10) ημέρες από την κοινοποίηση της προσβαλλόμενης πράξης στον ενδιαφερόμενο οικονομικό φορέα αν η πράξη κοινοποιήθηκε με ηλεκτρονικά μέσα ή τηλεομοιοτυπία ή

(β) δεκαπέντε (15) ημέρες από την κοινοποίηση της προσβαλλόμενης πράξης σε αυτόν αν χρησιμοποιήθηκαν άλλα μέσα επικοινωνίας, άλλως

(γ) δέκα (10) ημέρες από την πλήρη, πραγματική ή τεκμαιρόμενη, γνώση της πράξης που βλάπτει τα συμφέροντα του ενδιαφερόμενου οικονομικού φορέα. Ειδικά για την άσκηση προσφυγής κατά προκήρυξης, η πλήρης γνώση αυτής τεκμαίρεται μετά την πάροδο δεκαπέντε (15) ημερών από τη δημοσίευση στο ΚΗΜΔΗΣ.

Σε περίπτωση παράλειψης που αποδίδεται στην αναθέτουσα αρχή, η προθεσμία για την άσκηση της προδικαστικής προσφυγής είναι δεκαπέντε (15) ημέρες από την επομένη της συντέλεσης της προσβαλλόμενης παράλειψης⁹⁴.

Οι προθεσμίες ως προς την υποβολή των προδικαστικών προσφυγών και των παρεμβάσεων αρχίζουν την επομένη της ημέρας της προαναφερθείσας κατά περίπτωση κοινοποίησης ή γνώσης και λήγουν όταν περάσει ολόκληρη η τελευταία ημέρα και ώρα 23:59:59 και, αν αυτή είναι εξαιρετέα ή Σάββατο, όταν περάσει ολόκληρη η επομένη εργάσιμη ημέρα και ώρα 23:59:59⁹⁵.

Η προδικαστική προσφυγή συντάσσεται υποχρεωτικά με τη χρήση του τυποποιημένου εντύπου του Παραρτήματος Ι του π.δ/τος 39/2017 και κατατίθεται ηλεκτρονικά μέσω της λειτουργικότητας «Επικοινωνία» στην ηλεκτρονική περιοχή του συγκεκριμένου διαγωνισμού, επιλέγοντας την ένδειξη «Προδικαστική Προσφυγή» σύμφωνα με το άρθρο 18 της Κ.Υ.Α. Προμήθειες και Υπηρεσίες.

Για το παραδεκτό της άσκησης της προδικαστικής προσφυγής κατατίθεται παράβολο από τον προσφεύγοντα υπέρ του Ελληνικού Δημοσίου, σύμφωνα με όσα ορίζονται στο άρθρο 363 Ν. 4412/2016. Η επιστροφή του παραβόλου στον προσφεύγοντα γίνεται: α) σε περίπτωση ολικής ή μερικής αποδοχής της προσφυγής του, β) όταν η αναθέτουσα αρχή ανακαλεί την προσβαλλόμενη πράξη ή προβαίνει στην οφειλόμενη ενέργεια πριν από την έκδοση της απόφασης της ΕΑΔΗΣΥ επί της προσφυγής, γ) σε περίπτωση παραίτησης του προσφεύγοντα από την προσφυγή του έως και δέκα (10) ημέρες από την κατάθεση της προσφυγής.

Η προθεσμία για την άσκηση της προδικαστικής προσφυγής και η άσκησή της κωλύουν τη σύναψη της σύμβασης επί ποινή ακυρότητας, η οποία διαπιστώνεται με απόφαση της ΕΑΔΗΣΥ μετά από άσκηση προδικαστικής προσφυγής, σύμφωνα με το άρθρο 368 του ν. 4412/2016 και 20 π.δ. 39/2017. Όμως, μόνη η άσκηση της προδικαστικής προσφυγής δεν κωλύει την πρόοδο της διαγωνιστικής διαδικασίας, υπό την επιφύλαξη χορήγησης από το Κλιμάκιο προσωρινής προστασίας σύμφωνα με το άρθρο 366 παρ. 1-2 ν. 4412/2016 και 15 παρ. 1-4 π.δ. 39/2017.

⁹³ Άρθρο 360 παρ. 1 ν. 4412/2016 και 3 παρ. 1 π.δ. 39/2017.

⁹⁴ Άρθρο 361 του ν. 4412/2016 και 4 π.δ. 39/2017

⁹⁵ Παρ. 2 του άρθρου 9 και άρθρο 18 της Κ.Υ.Α. ΕΣΗΔΗΣ Προμήθειες και Υπηρεσίες

Η προηγούμενη παράγραφος δεν εφαρμόζεται στην περίπτωση που, κατά τη διαδικασία σύναψης της παρούσας σύμβασης, υποβληθεί μόνο μία (1) προσφορά.

Μετά την, κατά τα ως άνω, ηλεκτρονική κατάθεση της προδικαστικής προσφυγής η αναθέτουσα αρχή, μέσω της λειτουργίας «Επικοινωνία» :

α) Κοινοποιεί την προσφυγή το αργότερο έως την επομένη εργάσιμη ημέρα από την κατάθεσή της σε κάθε ενδιαφερόμενο τρίτο, ο οποίος μπορεί να θίγεται από την αποδοχή της προσφυγής, προκειμένου να ασκήσει το, προβλεπόμενο από τα άρθρα 362 παρ. 3 και 7 π.δ. 39/2017, δικαίωμα παρέμβασής του στη διαδικασία εξέτασης της προσφυγής, για τη διατήρηση της ισχύος της προσβαλλόμενης πράξης, προσκομίζοντας όλα τα κρίσιμα έγγραφα που έχει στη διάθεσή του.

β) Διαβιβάζει στην ΕΑΔΗΣΥ, το αργότερο εντός δεκαπέντε (15) ημερών από την ημέρα κατάθεσης, τον πλήρη φάκελο της υπόθεσης, τα αποδεικτικά κοινοποίησης στους ενδιαφερόμενους τρίτους αλλά και την Έκθεση Απόψεων της επί της προσφυγής. Στην Έκθεση Απόψεων η αναθέτουσα αρχή μπορεί να παραθέσει αρχική ή συμπληρωματική αιτιολογία για την υποστήριξη της προσβαλλόμενης με την προδικαστική προσφυγή πράξης.

γ) Κοινοποιεί σε όλα τα μέρη την Έκθεση Απόψεων, τις Παρεμβάσεις και τα σχετικά έγγραφα που τυχόν τη συνοδεύουν, μέσω του ηλεκτρονικού τόπου του διαγωνισμού το αργότερο έως την επομένη εργάσιμη ημέρα από την κατάθεσή τους.

δ) Συμπληρωματικά υπομνήματα κατατίθενται από οποιοδήποτε από τα μέρη μέσω της πλατφόρμας του ΕΣΗΔΗΣ το αργότερο εντός πέντε (5) ημερών από την κοινοποίηση των απόψεων της αναθέτουσας αρχής .

Η άσκηση της προδικαστικής προσφυγής αποτελεί προϋπόθεση για την άσκηση των ένδικων βοηθημάτων της αίτησης αναστολής και της αίτησης ακύρωσης του άρθρου 372 ν. 4412/2016 κατά των εκτελεστών πράξεων ή παραλείψεων της αναθέτουσας αρχής .

Β. Όποιος έχει έννομο συμφέρον μπορεί να ζητήσει, εφαρμοζόμενων αναλογικά των διατάξεων του π.δ. 18/1989, την αναστολή της εκτέλεσης της απόφασης της ΕΑΔΗΣΥ και την ακύρωσή της ενώπιον του αρμοδίου διοικητικού δικαστηρίου. Το αυτό ισχύει και σε περίπτωση σιωπηρής απόρριψης της προδικαστικής προσφυγής από την ΕΑΔΗΣΥ. Δικαίωμα άσκησης του ως άνω ένδικου βοηθήματος έχει και η αναθέτουσα αρχή, αν η ΕΑΔΗΣΥ κάνει δεκτή την προδικαστική προσφυγή, αλλά και αυτός τού οποίου έχει γίνει εν μέρει δεκτή η προδικαστική προσφυγή

Με την απόφαση της ΕΑΔΗΣΥ λογίζονται ως συμπροσβαλλόμενες και όλες οι συναφείς προς την ανωτέρω απόφαση πράξεις ή παραλείψεις της αναθέτουσας αρχής, εφόσον έχουν εκδοθεί ή συντελεστεί αντιστοίχως έως τη συζήτηση της ως άνω αίτησης στο Δικαστήριο

Η αίτηση αναστολής και ακύρωσης περιλαμβάνει μόνο αιτιάσεις που είχαν προταθεί με την προδικαστική προσφυγή ή αφορούν στη διαδικασία ενώπιον της ΕΑΔΗΣΥ ή το περιεχόμενο των αποφάσεών της. Η αναθέτουσα αρχή, εφόσον ασκήσει την αίτηση της παρ. 1 του άρθρου 372 του ν. 4412/2016, μπορεί να προβάλει και οψιγενείς ισχυρισμούς αναφορικά με τους επιτακτικούς λόγους δημοσίου συμφέροντος, οι οποίοι καθιστούν αναγκαία την άμεση ανάθεση της σύμβασης.⁹⁶

Η ως άνω αίτηση κατατίθεται στο αρμόδιο Δικαστήριο μέσα σε προθεσμία δέκα (10) ημερών από την κοινοποίηση ή την πλήρη γνώση της απόφασης ή από την παρέλευση της προθεσμίας για την έκδοση της απόφασης επί της προδικαστικής προσφυγής, ενώ η δικάσιμος για την εκδίκαση της αίτησης ακύρωσης δεν πρέπει να απέχει πέραν των εξήντα (60) ημερών από την κατάθεση του δικογράφου.⁹⁷

Αντίγραφο της αίτησης με κλήση κοινοποιείται με τη φροντίδα του αιτούντος στην ΕΑΔΗΣΥ, την αναθέτουσα αρχή, αν δεν έχει ασκήσει αυτή την αίτηση, και προς κάθε τρίτο ενδιαφερόμενο, την κλήτευση του οποίου διατάσσει με πράξη του ο Πρόεδρος ή ο προεδρεύων του αρμοδίου Δικαστηρίου ή Τμήματος έως την επομένη ημέρα από την κατάθεση της αίτησης. Ο αιτών υποχρεούται, επί ποινή απαραδέκτου του ένδικου βοηθήματος, να προβεί στις παραπάνω κοινοποιήσεις εντός αποκλειστικής προθεσμίας δύο (2) ημερών από την έκδοση και την παραλαβή της ως άνω πράξης του Δικαστηρίου. Εντός

⁹⁶ Βλ. άρθρο 372 παρ. 1 και 2 του ν. 4412/2016.

⁹⁷ Βλ. άρθρο 372 παρ. 4 του ν. 4412/2016.

αποκλειστικής προθεσμίας δέκα (10) ημερών από την ως άνω κοινοποίηση της αίτησης κατατίθεται η παρέμβαση και διαβιβάζονται ο φάκελος και οι απόψεις των παθητικώς νομιμοποιούμενων. Εντός της ίδιας προθεσμίας κατατίθενται στο Δικαστήριο και τα στοιχεία που υποστηρίζουν τους ισχυρισμούς των διαδίκων.

Επιπρόσθετα, η παρέμβαση κοινοποιείται με επιμέλεια του παρεμβαίνοντος στα λοιπά μέρη της δίκης εντός δύο (2) ημερών από την κατάθεσή της, αλλιώς λογίζεται ως απαράδεκτη. Το διατακτικό της δικαστικής απόφασης εκδίδεται εντός δεκαπέντε (15) ημερών από τη συζήτηση της αίτησης ή από την προθεσμία για την υποβολή υπομνημάτων.

Η προθεσμία για την άσκηση και η άσκηση της αίτησης ενώπιον του αρμόδιου Δικαστηρίου κωλύουν τη σύναψη της σύμβασης μέχρι την έκδοση της οριστικής δικαστικής απόφασης, εκτός εάν με προσωρινή διαταγή ο αρμόδιος δικαστής αποφανθεί διαφορετικά. Επίσης, η προθεσμία για την άσκηση και η άσκηση της αίτησης κωλύουν την πρόοδο της διαδικασίας ανάθεσης για χρονικό διάστημα δεκαπέντε (15) ημερών από την άσκηση της αίτησης, εκτός εάν με την προσωρινή διαταγή ο αρμόδιος δικαστής αποφανθεί διαφορετικά.⁹⁸ Για την άσκηση της αίτησης κατατίθεται παράβολο, σύμφωνα με τα ειδικότερα οριζόμενα στο άρθρο 372 παρ. 5 του ν. 4412/2016.

Αν ο ενδιαφερόμενος δεν αιτήθηκε ή αιτήθηκε ανεπιτυχώς την αναστολή και η σύμβαση υπογράφηκε και η εκτέλεσή της ολοκληρώθηκε πριν από τη συζήτηση της αίτησης, εφαρμόζεται αναλόγως η παρ. 2 του άρθρου 32 του π.δ/τος 18/1989.

Αν το Δικαστήριο ακυρώσει πράξη ή παράλειψη της αναθέτουσας αρχής μετά τη σύναψη της σύμβασης, το κύρος της τελευταίας δεν θίγεται, εκτός αν πριν από τη σύναψη αυτής είχε ανασταλεί η διαδικασία σύναψης της σύμβασης. Στην περίπτωση που η σύμβαση δεν είναι άκυρη, ο ενδιαφερόμενος δικαιούται να αξιώσει αποζημίωση, σύμφωνα με τα αναφερόμενα στο άρθρο 373 του ν. 4412/2016.

Με την επιφύλαξη των διατάξεων του ν. 4412/2016, για την εκδίκαση των διαφορών του παρόντος άρθρου εφαρμόζονται οι διατάξεις του π.δ/τος 18/1989.

3.5 Ματαίωση Διαδικασίας

Η αναθέτουσα αρχή ματαιώνει ή δύναται να ματαιώσει εν όλω ή εν μέρει, αιτιολογημένα, τη διαδικασία ανάθεσης, για τους λόγους και υπό τους όρους του άρθρου 106 του ν. 4412/2016, μετά από γνώμη της αρμόδιας Επιτροπής του Διαγωνισμού. Επίσης, αν διαπιστωθούν σφάλματα ή παραλείψεις σε οποιοδήποτε στάδιο της διαδικασίας ανάθεσης, μπορεί, μετά από γνώμη της ως άνω Επιτροπής, να ακυρώσει μερικώς τη διαδικασία ή να αναμορφώσει ανάλογα το αποτέλεσμά της ή να αποφασίσει την επανάληψή της από το σημείο που εμφιλοχώρησε το σφάλμα ή η παράλειψη.

Ειδικότερα, η αναθέτουσα αρχή ματαιώνει τη διαδικασία σύναψης όταν αυτή αποβεί άγονη είτε λόγω μη υποβολής προσφοράς είτε λόγω απόρριψης όλων των προσφορών, καθώς και στην περίπτωση του δευτέρου εδαφίου της παρ. 7 του άρθρου 105, περί κατακύρωσης και σύναψης σύμβασης.

Επίσης μπορεί να ματαιώσει τη διαδικασία: α) λόγω παράτυπης διεξαγωγής της διαδικασίας ανάθεσης, εκτός εάν μπορεί να θεραπεύσει το σφάλμα ή την παράλειψη σύμφωνα με την παρ. 3 του άρθρου 106, β) αν οι οικονομικές και τεχνικές παράμετροι που σχετίζονται με τη διαδικασία ανάθεσης άλλαξαν ουσιωδώς και η εκτέλεση του συμβατικού αντικείμενου δεν ενδιαφέρει πλέον την αναθέτουσα αρχή ή τον φορέα για τον οποίο προορίζεται το υπό ανάθεση αντικείμενο, γ) αν λόγω ανωτέρας βίας, δεν είναι δυνατή η κανονική εκτέλεση της σύμβασης, δ) αν η επιλεγείσα προσφορά κριθεί ως μη συμφέρουσα από οικονομική άποψη, ε) στην περίπτωση των παρ. 3 και 4 του άρθρου 97, περί χρόνου ισχύος προσφορών, στ) για άλλους επιτακτικούς λόγους δημοσίου συμφέροντος, όπως ιδίως, δημόσιας υγείας ή προστασίας του περιβάλλοντος.

⁹⁸ Βλ. άρθρο 372 παρ. 6 του ν. 4412/2016.

4. ΟΡΟΙ ΕΚΤΕΛΕΣΗΣ ΤΗΣ ΣΥΜΒΑΣΗΣ

4.1 Εγγυήσεις (καλής εκτέλεσης)

Για την υπογραφή της σύμβασης απαιτείται η παροχή εγγύησης καλής εκτέλεσης, σύμφωνα με το άρθρο 72 παρ. 4 του ν. 4412/2016, το ύψος της οποίας ανέρχεται σε ποσοστό 4% επί της εκτιμώμενης αξίας της σύμβασης, ή του τμήματος αυτής, και η οποία κατατίθεται μέχρι και την υπογραφή του συμφωνητικού.

Η εγγύηση καλής εκτέλεσης, προκειμένου να γίνει αποδεκτή, πρέπει να περιλαμβάνει κατ' ελάχιστον τα αναφερόμενα στην παρ. 12 του άρθρου 72 του ν. 4412/2016 στοιχεία, πλην αυτού της περ. η (βλ. την παράγραφο 2.1.5. της παρούσας), και, επιπλέον, τον τίτλο και τον αριθμό της σχετικής σύμβασης, εφόσον ο τελευταίος είναι γνωστός. Το περιεχόμενό της είναι σύμφωνο με τα οριζόμενα στο άρθρο 72 του ν. 4412/2016. Δεν απαιτείται εγγύηση καλής εκτέλεσης για συμβάσεις εκτιμώμενης αξίας ίσης ή μικρότερης των 30.000,00€.

Η εγγύηση καλής εκτέλεσης της σύμβασης καλύπτει συνολικά και χωρίς διακρίσεις την εφαρμογή όλων των όρων της σύμβασης και κάθε απαίτηση της αναθέτουσας αρχής έναντι του αναδόχου.

Σε περίπτωση τροποποίησης της σύμβασης κατά την παράγραφο 4.5, η οποία συνεπάγεται αύξηση της συμβατικής αξίας, ο ανάδοχος οφείλει να καταθέσει μέχρι την υπογραφή της τροποποιημένης σύμβασης, συμπληρωματική εγγύηση καλής εκτέλεσης, το ύψος της οποίας ανέρχεται σε ποσοστό 4% επί του ποσού της αύξησης της αξίας της σύμβασης.

Η/Οι εγγύηση/εις καλής εκτέλεσης επιστρέφεται/ονται στο σύνολό του/ς μετά από την ποσοτική και ποιοτική παραλαβή του συνόλου του αντικειμένου της σύμβασης.

Σε περίπτωση που στο πρωτόκολλο οριστικής και ποσοτικής παραλαβής αναφέρονται παρατηρήσεις ή υπάρχει εκπρόθεσμη παροχή, η επιστροφή των εγγυήσεων καλής εκτέλεσης γίνεται μετά από την αντιμετώπιση, σύμφωνα με όσα προβλέπονται, των παρατηρήσεων και του εκπρόθεσμου. Αν οι υπηρεσίες είναι διαιρετές και η παράδοση γίνεται, σύμφωνα με τη σύμβαση, τμηματικά, οι εγγυήσεις καλής εκτέλεσης αποδεσμεύονται σταδιακά, κατά το ποσόν που αναλογεί στην αξία του τμήματος της υπηρεσίας που παραλήφθηκε οριστικά. Για τη σταδιακή αποδέσμευσή τους απαιτείται προηγούμενη γνωμοδότηση του αρμόδιου συλλογικού οργάνου. Εάν στο πρωτόκολλο παραλαβής αναφέρονται παρατηρήσεις ή υπάρχει εκπρόθεσμη παράδοση, η παραπάνω σταδιακή αποδέσμευση γίνεται μετά από την αντιμετώπιση, σύμφωνα με όσα προβλέπονται, των παρατηρήσεων και του εκπρόθεσμου.

4.2 Συμβατικό Πλαίσιο - Εφαρμοστέα Νομοθεσία

Κατά την εκτέλεση της σύμβασης εφαρμόζονται οι διατάξεις του ν. 4412/2016, οι όροι της παρούσας διακήρυξης και συμπληρωματικά ο Αστικός Κώδικας.

4.3 Όροι εκτέλεσης της σύμβασης

4.3.1 Κατά την εκτέλεση της σύμβασης ο ανάδοχος τηρεί τις υποχρεώσεις στους τομείς του περιβαλλοντικού, κοινωνικοασφαλιστικού και εργατικού δικαίου, που έχουν θεσπισθεί με το δίκαιο της Ένωσης, το εθνικό δίκαιο, συλλογικές συμβάσεις ή διεθνείς διατάξεις περιβαλλοντικού, κοινωνικοασφαλιστικού και εργατικού δικαίου, οι οποίες απαριθμούνται στο Παράρτημα Χ του Προσαρτήματος Α'.

Η τήρηση των εν λόγω υποχρεώσεων από τον ανάδοχο και τους υπεργολάβους του ελέγχεται και βεβαιώνεται από τα όργανα που επιβλέπουν την εκτέλεση της σύμβασης και τις αρμόδιες δημόσιες αρχές και υπηρεσίες που ενεργούν εντός των ορίων της ευθύνης και της αρμοδιότητάς τους.

4.3.2. Ο ανάδοχος δεσμεύεται ότι:

α) σε όλα τα στάδια που προηγήθηκαν της σύμβασης δεν ενήργησε αθέμιτα, παράνομα ή καταχρηστικά και ότι θα εξακολουθήσει να μην ενεργεί κατ' αυτόν τον τρόπο κατά το στάδιο εκτέλεσης της σύμβασης,

β) ότι θα δηλώσει αμελλητί στην αναθέτουσα αρχή, από τη στιγμή που λάβει γνώση, οποιαδήποτε κατάσταση (ακόμη και ενδεχόμενη) σύγκρουσης συμφερόντων (προσωπικών, οικογενειακών, οικονομικών, πολιτικών ή άλλων κοινών συμφερόντων, συμπεριλαμβανομένων και αντικρουόμενων επαγγελματικών συμφερόντων) μεταξύ των νομίμων ή εξουσιοδοτημένων εκπροσώπων του καθώς και υπαλλήλων ή συνεργατών τους οποίους απασχολεί στην εκτέλεση της σύμβασης (π.χ. με σύμβαση υπεργολαβίας) και μελών του προσωπικού της αναθέτουσας αρχής που εμπλέκονται καθ' οιονδήποτε τρόπο στη διαδικασία εκτέλεσης της σύμβασης ή/και μπορούν να επηρεάσουν την έκβαση και τις αποφάσεις της αναθέτουσας αρχής περί την εκτέλεσή της, οποτεδήποτε και εάν η κατάσταση αυτή προκύψει κατά τη διάρκεια εκτέλεσης της σύμβασης⁹⁹.

Οι υποχρεώσεις και οι απαγορεύσεις της ρήτρας αυτής στην περίπτωση που ο ανάδοχος είναι ένωση, ισχύουν για όλα τα μέλη της ένωσης, καθώς και για τους υπεργολάβους που χρησιμοποιεί. Στο συμφωνητικό περιλαμβάνεται σχετική δεσμευτική δήλωση τόσο του αναδόχου όσο και των υπεργολάβων του.

4.4 Υπεργολαβία

4.4.1. Ο Ανάδοχος δεν απαλλάσσεται από τις συμβατικές του υποχρεώσεις και ευθύνες λόγω ανάθεσης της εκτέλεσης τμήματος/τμημάτων της σύμβασης σε υπεργολάβους. Η τήρηση των υποχρεώσεων της παρ. 2 του άρθρου 18 του ν. 4412/2016 από υπεργολάβους δεν αίρει την ευθύνη του κυρίου αναδόχου.

4.4.2. Κατά την υπογραφή της σύμβασης ο κύριος ανάδοχος υποχρεούται να αναφέρει στην αναθέτουσα αρχή το όνομα, τα στοιχεία επικοινωνίας και τους νόμιμους εκπροσώπους των υπεργολάβων του, οι οποίοι συμμετέχουν στην εκτέλεση αυτής, εφόσον είναι γνωστά τη συγκεκριμένη χρονική στιγμή. Επιπλέον, υποχρεούται να γνωστοποιεί στην αναθέτουσα αρχή κάθε αλλαγή των πληροφοριών αυτών, κατά τη διάρκεια της σύμβασης, καθώς και τις απαιτούμενες πληροφορίες σχετικά με κάθε νέο υπεργολάβο, τον οποίο ο κύριος ανάδοχος χρησιμοποιεί εν συνεχεία στην εν λόγω σύμβαση, προσκομίζοντας τα σχετικά συμφωνητικά/δηλώσεις συνεργασίας.¹⁰⁰ Σε περίπτωση διακοπής της συνεργασίας του Αναδόχου με υπεργολάβο/ υπεργολάβους της σύμβασης, αυτός υποχρεούται σε άμεση γνωστοποίηση της διακοπής αυτής στην Αναθέτουσα Αρχή, οφείλει δε να διασφαλίσει την ομαλή εκτέλεση του τμήματος/ των τμημάτων της σύμβασης είτε από τον ίδιο, είτε από νέο υπεργολάβο τον οποίο θα γνωστοποιήσει στην αναθέτουσα αρχή κατά την ως άνω διαδικασία.

4.4.3. Η αναθέτουσα αρχή επαληθεύει τη συνδρομή των λόγων αποκλεισμού για τους υπεργολάβους, όπως αυτοί περιγράφονται στην παράγραφο 2.2.3 και με τα αποδεικτικά μέσα της παραγράφου 2.2.9.2 της παρούσας, εφόσον το(α) τμήμα(τα) της σύμβασης, το(α) οποίο(α) ο ανάδοχος προτίθεται να αναθέσει υπό μορφή υπεργολαβίας σε τρίτους, υπερβαίνουν σωρευτικά το ποσοστό του τριάντα τοις εκατό (30%) της συνολικής αξίας της σύμβασης. Επιπλέον, προκειμένου να μην αθετούνται οι υποχρεώσεις της παρ. 2 του άρθρου 18 του ν. 4412/2016, δύναται να επαληθεύσει τους ως άνω λόγους και για τμήμα ή τμήματα της σύμβασης που υπολείπονται του ως άνω ποσοστού.

Όταν από την ως άνω επαλήθευση προκύπτει ότι συντρέχουν λόγοι αποκλεισμού απαιτεί την αντικατάστασή του, κατά τα ειδικότερα αναφερόμενα στις παρ. 5 και 6 του άρθρου 131 του ν. 4412/2016.

4.5 Τροποποίηση σύμβασης κατά τη διάρκειά της¹⁰¹

Η σύμβαση μπορεί να τροποποιείται κατά τη διάρκειά της, χωρίς να απαιτείται νέα διαδικασία σύναψης σύμβασης, σύμφωνα με τους όρους και τις προϋποθέσεις του άρθρου 132 του ν. 4412/2016, κατόπιν γνωμοδότησης του αρμοδίου οργάνου της αναθέτουσας αρχής βάσει των προβλεπόμενων στην παρ. 1 του άρθρου 216 του ν. 4412/2016.

Μετά τη λύση της σύμβασης λόγω της έκπτωσης του αναδόχου, σύμφωνα με το άρθρο 203 του ν. 4412/2016 και την παράγραφο 5.2. της παρούσας, όπως και σε περίπτωση καταγγελίας για όλους λόγους της παραγράφου 4.6, πλην αυτού της περ. (α), η αναθέτουσα αρχή δύναται να προσκαλέσει τον/τους

⁹⁹ Πρβλ άρθρο 24 του ν. 4412/2016

¹⁰⁰ Πρβλ παρ. 2 του άρθρου 78 του ν. 4412/2016

¹⁰¹ Πρβλ. άρθρο 132 του ν. 4412/2016

επόμενο/ους, κατά σειρά κατάταξης οικονομικό φορέα που συμμετέχει-ουν στην παρούσα διαδικασία ανάθεσης της συγκεκριμένης σύμβασης και να του/τους προτείνει να αναλάβει/ουν το ανεκτέλεστο αντικείμενο της σύμβασης, με τους ίδιους όρους και προϋποθέσεις και σε τίμημα που δεν θα υπερβαίνει την προσφορά που είχε υποβάλει ο έκπτωτος (ρήτρα υποκατάστασης)¹⁰². Η σύμβαση συνάπτεται, εφόσον εντός της τεθείσας προθεσμίας περιέλθει στην αναθέτουσα αρχή έγγραφη και ανεπιφύλακτη αποδοχή της. Η άπρακτη πάροδος της προθεσμίας θεωρείται ως απόρριψη της πρότασης. Αν αυτός δεν δεχθεί την πρόταση σύναψης σύμβασης, η αναθέτουσα αρχή προσκαλεί τον επόμενο υποψήφιο κατά σειρά κατάταξης, ακολουθώντας κατά τα λοιπά την ίδια διαδικασία.

4.6 Δικαίωμα μονομερούς λύσης της σύμβασης¹⁰³

4.6.1. Η αναθέτουσα αρχή μπορεί, με τις προϋποθέσεις που ορίζουν οι κείμενες διατάξεις, να καταγγείλει τη σύμβαση κατά τη διάρκεια της εκτέλεσής της, εφόσον:

α) η σύμβαση έχει υποστεί ουσιώδη τροποποίηση, κατά την έννοια της παρ. 4 του άρθρου 132 του ν. 4412/2016, που θα απαιτούσε νέα διαδικασία σύναψης σύμβασης

β) ο ανάδοχος, κατά το χρόνο της ανάθεσης της σύμβασης, τελούσε σε μια από τις καταστάσεις που αναφέρονται στην παράγραφο 2.2.3.1 και, ως εκ τούτου, θα έπρεπε να έχει αποκλειστεί από τη διαδικασία σύναψης της σύμβασης,

γ) η σύμβαση δεν έπρεπε να ανατεθεί στον ανάδοχο λόγω σοβαρής παραβίασης των υποχρεώσεων που υπέχει από τις Συνθήκες και την Οδηγία 2014/24/ΕΕ, η οποία έχει αναγνωριστεί με απόφαση του Δικαστηρίου της Ένωσης στο πλαίσιο διαδικασίας δυνάμει του άρθρου 258 της ΣΛΕΕ.

δ) ο ανάδοχος καταδικαστεί αμετάκλητα, κατά τη διάρκεια εκτέλεσης της σύμβασης, για ένα από τα αδικήματα που αναφέρονται στην παρ. 2.2.3.1 της παρούσας,

ε) ο ανάδοχος πτωχεύσει ή υπαχθεί σε διαδικασία ειδικής εκκαθάρισης ή τεθεί υπό αναγκαστική διαχείριση από εκκαθαριστή ή από το δικαστήριο ή υπαχθεί σε διαδικασία πτωχευτικού συμβιβασμού ή αναστείλει τις επιχειρηματικές του δραστηριότητες ή υπαχθεί σε διαδικασία εξυγίανσης και δεν τηρεί τους όρους αυτής ή εάν βρεθεί σε οποιαδήποτε ανάλογη κατάσταση, προκύπτουσα από παρόμοια διαδικασία, προβλεπόμενη σε εθνικές διατάξεις νόμου.

Η αναθέτουσα αρχή μπορεί να μην καταγγείλει τη σύμβαση, υπό την προϋπόθεση ότι ο ανάδοχος ο οποίος θα βρεθεί σε μία εκ των καταστάσεων που αναφέρονται στην περίπτωση αυτή, αποδεικνύει ότι είναι σε θέση να εκτελέσει τη σύμβαση, λαμβάνοντας υπόψη τις ισχύουσες διατάξεις και τα μέτρα για τη συνέχιση της επιχειρηματικής του δραστηριότητας.

στ) ο ανάδοχος παραβεί αποδεδειγμένα τις υποχρεώσεις του που απορρέουν από την δέσμευση ακεραιότητας της παρ. 4.3.2. της παρούσας, ως αναλυτικά περιγράφονται στο συνημμένο στην παρούσα σχέδιο σύμβασης.

¹⁰² Πρβλ. άρθρο 132, παρ. 1δ), περ. αα του ν. 4412/2016. Πρβλ. επίσης, Κατευθυντήρια Οδηγία 22 της Αρχής με τίτλο «Τροποποίηση συμβάσεων κατά τη διάρκειά τους», Κεφάλαιο ΙΙΙ.Δ. σημείο Ι, σελ. 17 (ΑΔΑ: 7ΜΥΤΟΞΤΒ-ΖΓΖ).

¹⁰³ Πρβλ. Άρθρο 133 του ν. 4412/2016 Δικαίωμα μονομερούς λύσης της σύμβασης

5. ΕΙΔΙΚΟΙ ΟΡΟΙ ΕΚΤΕΛΕΣΗΣ ΤΗΣ ΣΥΜΒΑΣΗΣ

5.1 Τρόπος πληρωμής

5.1.1. Η πληρωμή του αναδόχου θα πραγματοποιηθεί με τον πιο κάτω τρόπο : Το **100%** της συμβατικής αξίας μετά την οριστική παραλαβή των υπηρεσιών / των ειδών. Ο εν λόγω τρόπος πληρωμής εφαρμόζεται και στην περίπτωση τμηματικών παραδόσεων.

Η πληρωμή του συμβατικού τιμήματος θα γίνεται με την προσκόμιση των νομίμων παραστατικών και δικαιολογητικών που προβλέπονται από τις διατάξεις του άρθρου 200 παρ. 5 του ν. 4412/2016¹⁰⁴, καθώς και κάθε άλλο δικαιολογητικού που τυχόν ήθελε ζητηθεί από τις αρμόδιες υπηρεσίες που διενεργούν τον έλεγχο και την πληρωμή.

5.1.2. Τον Ανάδοχο βαρύνουν οι υπέρ τρίτων κρατήσεις, ως και κάθε άλλη επιβάρυνση, σύμφωνα με την κείμενη νομοθεσία, μη συμπεριλαμβανομένου Φ.Π.Α., για την παροχή των υπηρεσιών στον τόπο και με τον τρόπο που προβλέπεται στα έγγραφα της σύμβασης. Ιδίως βαρύνεται με τις ακόλουθες κρατήσεις:

α) Για τις συμβάσεις αξίας άνω των χιλίων (1.000) ευρώ, μη συμπεριλαμβανομένου ΦΠΑ, ανεξαρτήτως της πηγής προέλευσης της χρηματοδότησης, κράτηση ύψους 0,1%, η οποία υπολογίζεται επί της αξίας κάθε πληρωμής προ φόρων και κρατήσεων της αρχικής, καθώς και κάθε συμπληρωματικής σύμβασης υπέρ της Ενιαίας Αρχής Δημοσίων Συμβάσεων.¹⁰⁵

β) Κράτηση ύψους 0,02% υπέρ της ανάπτυξης και συντήρησης του ΟΠΣ ΕΣΗΔΗΣ, η οποία υπολογίζεται επί της αξίας, εκτός ΦΠΑ, της αρχικής, καθώς και κάθε συμπληρωματικής σύμβασης. Το ποσό αυτό παρακρατείται σε κάθε πληρωμή από την αναθέτουσα αρχή στο όνομα και για λογαριασμό του Υπουργείου Ψηφιακής Διακυβέρνησης, σύμφωνα με την παρ. 6 του άρθρου 36 του ν. 4412/2016¹⁰⁶. **Μέχρι την έκδοση της κοινής απόφασης της παρ. 6 του άρθρου 36 του ν. 4412/2016, η ως άνω κράτηση δεν επιβάλλεται.**

Οι υπέρ τρίτων κρατήσεις υπόκεινται στο εκάστοτε ισχύον αναλογικό τέλος χαρτοσήμου 3% και στην επ' αυτού εισφορά υπέρ ΟΓΑ 20%.

Με κάθε πληρωμή θα γίνεται η προβλεπόμενη από την κείμενη νομοθεσία παρακράτηση φόρου εισοδήματος αξίας επί του καθαρού ποσού.

5.1.3. Σε περίπτωση υποβολής ηλεκτρονικού τιμολογίου, ο ανάδοχος συμπληρώνει στο πεδίο BT-11: Στοιχείο αναφοράς αγαθού του Εθνικού Μορφότυπου Ηλεκτρονικού Τιμολογίου¹⁰⁷:

5.2 Κήρυξη οικονομικού φορέα εκπτώτου - Κυρώσεις

5.2.1. Ο ανάδοχος, με την επιφύλαξη της συνδρομής λόγων ανωτέρας βίας, κηρύσσεται υποχρεωτικά έκπτωτος¹⁰⁸ από τη σύμβαση και από κάθε δικαίωμα που απορρέει από αυτήν:

α) στην περίπτωση της παρ. 7 του άρθρου 105 περί κατακύρωσης και σύναψης σύμβασης

β) στην περίπτωση που δεν εκπληρώσει τις υποχρεώσεις του που απορρέουν από τη σύμβαση ή/και δεν συμμορφωθεί με τις σχετικές γραπτές εντολές της υπηρεσίας, που είναι σύμφωνες με τη σύμβαση ή τις κείμενες διατάξεις, εντός του συμφωνημένου χρόνου εκτέλεσης της σύμβασης,

¹⁰⁴ Άρθρο 200 παρ. 5 ν. 4412/2016, όπως τροποποιήθηκε με το άρθρο 102 του ν. 4782/2021.

¹⁰⁵ Άρθρο 350 παρ. 3 του ν. 4412/2016, όπως ισχύει.

¹⁰⁶ Ο χρόνος, τρόπος και η διαδικασία κράτησης των ως άνω χρηματικών ποσών, καθώς και κάθε άλλο αναγκαίο θέμα για την εφαρμογή της ως άνω κράτησης εξαρτάται από την έκδοση της κοινής απόφασης των Υπουργών Ψηφιακής Διακυβέρνησης και Οικονομικών της παρ. 6 του άρθρου 36 του ν. 4412/2016.

¹⁰⁷ Βλ. Απόφαση αριθμ. 63446/2021 (Β' 2338/02.06.2021) Υπουργών Οικονομικών – Ανάπτυξης και Επενδύσεων – Επικρατείας «Καθορισμός Εθνικού Μορφότυπου ηλεκτρονικού τιμολογίου στο πλαίσιο των Δημοσίων Συμβάσεων», άρθρο 3 παρ.2 πεδίο «BT-11: Στοιχείο αναφοράς αγαθού / υπηρεσίας / μελέτης / έργου»

¹⁰⁸ Άρθρο 203 του ν. 4412/2016, όπως τροποποιήθηκε με το άρθρο 103 του ν. 4782/2021

γ) εφόσον δεν παράσχει τις υπηρεσίες ή δεν υποβάλει τα παραδοτέα ή δεν προβεί στην αντικατάστασή τους μέσα στον συμβατικό χρόνο ή στον χρόνο παράτασης που του δοθεί, σύμφωνα με τα όσα προβλέπονται στο άρθρο 217 περί διάρκειας σύμβασης παροχής υπηρεσίας και την παράγραφο 3 της Γενικής Συγγραφή Υποχρεώσεων του Παρατήματος II της, με την επιφύλαξη της επόμενης παραγράφου.

Στην περίπτωση συνδρομής λόγου έκπτωσης του αναδόχου από τη σύμβαση κατά την ως άνω περίπτωση (γ), η αναθέτουσα αρχή κοινοποιεί στον ανάδοχο ειδική όχληση, η οποία μνημονεύει τις διατάξεις του άρθρου 203 του ν. 4412/2016 και περιλαμβάνει συγκεκριμένη περιγραφή των ενεργειών στις οποίες οφείλει να προβεί ο ανάδοχος, προκειμένου να συμμορφωθεί, μέσα σε προθεσμία δεκαπέντε (15) ημερών από την κοινοποίηση της ανωτέρω όχλησης. Αν η προθεσμία, που τεθεί με την ειδική όχληση, παρέλθει, χωρίς ο ανάδοχος να συμμορφωθεί, κηρύσσεται έκπτωτος μέσα σε προθεσμία τριάντα (30) ημερών από την άπρακτη πάροδο της προθεσμίας συμμόρφωσης.

Ο ανάδοχος δεν κηρύσσεται έκπτωτος για λόγους που αφορούν σε υπαιτιότητα του φορέα εκτέλεσης της σύμβασης ή αν συντρέχουν λόγοι ανωτέρας βίας.

Στον ανάδοχο που κηρύσσεται έκπτωτος από τη σύμβαση, επιβάλλεται, με απόφαση του αποφαινόμενου οργάνου, ύστερα από γνωμοδότηση του αρμόδιου οργάνου, το οποίο υποχρεωτικά καλεί τον ενδιαφερόμενο προς παροχή εξηγήσεων, η κύρωση της ολικής κατάπτωσης της εγγύησης καλής εκτέλεσης της σύμβασης.

Επιπλέον, σε βάρος του αναδόχου μπορεί να επιβληθεί και προσωρινός αποκλεισμός του από το σύνολο των συμβάσεων προμηθειών ή υπηρεσιών των φορέων που εμπίπτουν στις διατάξεις του ν. 4412/2016, κατά τα ειδικότερα προβλεπόμενα στο άρθρο 74, περί αποκλεισμού οικονομικού φορέα από δημόσιες συμβάσεις.

5.2.2. Αν οι υπηρεσίες παρασχεθούν από υπαιτιότητα του αναδόχου μετά τη λήξη της διάρκειας της σύμβασης και μέχρι λήξης του χρόνου της παράτασης που χορηγήθηκε, επιβάλλονται εις βάρος του ποινικές ρήτρες, με αιτιολογημένη απόφαση της αναθέτουσας αρχής¹⁰⁹.

Ποινικές ρήτρες μπορεί να επιβάλλονται και σε άλλες περιπτώσεις πλημμελούς εκτέλεσης των όρων της σύμβασης, σύμφωνα με τις περ. (δ) έως (ζ) της παρούσας παραγράφου και το άρθρο 7 της Γενικής Συγγραφής Υποχρεώσεων του Παρατήματος II της παρούσας διακήρυξης.

Οι ποινικές ρήτρες υπολογίζονται ως εξής:

α) για καθυστέρηση που περιορίζεται σε χρονικό διάστημα που δεν υπερβαίνει το 50% της προβλεπόμενης συνολικής διάρκειας της σύμβασης ή σε περίπτωση τμηματικών/ενδιαμέσων προθεσμιών της αντίστοιχης προθεσμίας επιβάλλεται ποινική ρήτρα 2,5% επί της συμβατικής αξίας χωρίς ΦΠΑ των υπηρεσιών που παρασχέθηκαν εκπρόθεσμα,

β) για καθυστέρηση που υπερβαίνει το 50% επιβάλλεται ποινική ρήτρα 5% χωρίς ΦΠΑ επί της συμβατικής αξίας των υπηρεσιών που παρασχέθηκαν εκπρόθεσμα,

γ) οι ποινικές ρήτρες για υπέρβαση των τμηματικών προθεσμιών είναι ανεξάρτητες από τις επιβαλλόμενες για υπέρβαση της συνολικής διάρκειας της σύμβασης και δύνανται να ανακαλούνται με αιτιολογημένη απόφαση της αναθέτουσας αρχής, αν οι υπηρεσίες που αφορούν στις ως άνω τμηματικές προθεσμίες παρασχεθούν μέσα στη συνολική της διάρκεια και τις εγκεκριμένες παρατάσεις αυτής και με την προϋπόθεση ότι το σύνολο της σύμβασης έχει εκτελεστεί πλήρως,

δ) Ο ανάδοχος υποχρεούται να κάνει την έναρξη εκτέλεσης των εργασιών με τον ανάλογο εξοπλισμό και προσωπικό εντός δέκα (10) ημερών από την υπογραφή της σχετικής σύμβασης. Σε αντίθετη περίπτωση επιβάλλεται ποινική ρήτρα 500 € για κάθε ημέρα καθυστέρησης και για δέκα (10) συνολικά ημερολογιακές ημέρες. Μετά την διαπίστωση παρέλευσης άπρακτου του διαστήματος αυτού, ο ανάδοχος καθίσταται έκπτωτος και εφαρμόζονται οι ανάλογες κυρώσεις σύμφωνα με τις διατάξεις του Ν.4412/2016.

¹⁰⁹ Άρθρο 218 του ν.4412/2016

ε) Για κάθε ημερήσια καθυστέρηση της υγειονομικής ταφής των απορριμμάτων θα επιβάλλεται μείωση της μηνιαίας συμβατικής αποζημίωσης κατά 1%. Σε περίπτωση καθυστέρησης της υγειονομικής ταφής των απορριμμάτων πέραν της μίας (1) ημέρας και μέχρι πέντε (5) συνεχών ημερών, συνεπάγεται μείωση της μηνιαίας συμβατικής αποζημίωσης, κατά 2% για κάθε ημέρα.

στ) Για κάθε 48 ώρες καθυστέρησης διάθεσης μηχανήματος (συμπιεστή ή/και προωθητή) πέραν της παρέλευσης του προβλεπόμενου διαστήματος παράδοσης, επιβάλλεται επιπλέον (πέραν της μη πληρωμής του αντίστοιχου χρονικού διαστήματος) ποινική ρήτρα που αντιστοιχεί σε μείωση της μηνιαίας συμβατικής αποζημίωσης κατά το ποσό της αναλογούσας χρονικής αποζημίωσης του μηχανήματος σε περίπτωση λειτουργίας του.

ζ) Για κάθε 48 ώρες καθυστέρησης των χρονικών διαστημάτων παράδοσης των ασφαλιστηρίων συμβολαίων του άρθρου 13 της παρούσας επιβάλλεται επιπλέον (πέραν της μη πληρωμής του αντίστοιχου χρονικού διαστήματος) ποινική ρήτρα που αντιστοιχεί σε μείωση της μηνιαίας συμβατικής αποζημίωσης κατά ποσοστό 20% της μηνιαίας προϋπολογισθείσας -του ενδεικτικού προϋπολογισμού- δαπάνης ασφάλισης.

Το ποσό των ποινικών ρητρών αφαιρείται/συμψηφίζεται από/με την αμοιβή του αναδόχου. Σε περίπτωση δε που προκύπτει αρνητικό υπόλοιπο πληρωμής αυτές θα εκπίπτουν στο σύνολό τους από την εγγύηση καλής εκτέλεσης.

Η επιβολή ποινικών ρητρών δεν στερεί από την αναθέτουσα αρχή το δικαίωμα να κηρύξει τον ανάδοχο έκπτωτο.

5.3 Διοικητικές προσφυγές κατά τη διαδικασία εκτέλεσης των συμβάσεων

Ο ανάδοχος μπορεί κατά των αποφάσεων που επιβάλλουν σε βάρος του κυρώσεις, δυνάμει των όρων των άρθρων 5.2 (Κήρυξη οικονομικού φορέα εκπτώτου - Κυρώσεις), 6.2. (Διάρκεια σύμβασης), 6.4. (Απόρριψη παραδοτέων – αντικατάσταση), καθώς και κατ' εφαρμογή των συμβατικών όρων, να ασκήσει προσφυγή για λόγους νομιμότητας και ουσίας ενώπιον του φορέα που εκτελεί τη σύμβαση μέσα σε ανατρεπτική προθεσμία (30) ημερών από την ημερομηνία της κοινοποίησης ή της πλήρους γνώσης της σχετικής απόφασης. Η εμπρόθεσμη άσκηση της προσφυγής αναστέλλει τις επιβαλλόμενες κυρώσεις. Επί της προσφυγής αποφασίζει το αρμοδίως αποφαινόμενο όργανο, ύστερα από γνωμοδότηση του προβλεπόμενου στο τελευταίο εδάφιο της περίπτωσης δ' της παραγράφου 11 του άρθρου 221 ν.4412/2016 οργάνου, εντός προθεσμίας τριάντα (30) ημερών από την άσκησή της, άλλως θεωρείται ως σιωπηρώς απορριφθείσα. Κατά της απόφασης αυτής δεν χωρεί η άσκηση άλλης οποιασδήποτε φύσης διοικητικής προσφυγής. Αν κατά της απόφασης που επιβάλλει κυρώσεις δεν ασκηθεί εμπρόθεσμα η προσφυγή ή αν απορριφθεί αυτή από το αποφαινόμενο αρμοδίως όργανο, η απόφαση καθίσταται οριστική. Αν ασκηθεί εμπρόθεσμα προσφυγή, αναστέλλονται οι συνέπειες της απόφασης μέχρι αυτή να οριστικοποιηθεί.

5.4 Δικαστική επίλυση διαφορών

Κάθε διαφορά μεταξύ των συμβαλλόμενων μερών που προκύπτει από τις συμβάσεις που συνάπτονται στο πλαίσιο της παρούσας διακήρυξης, επιλύεται με την άσκηση προσφυγής ή αγωγής στο Διοικητικό Εφετείο της Περιφέρειας, στην οποία εκτελείται εκάστη σύμβαση, κατά τα ειδικότερα οριζόμενα στις παρ. 1 έως και 6 του άρθρου 205Α του ν. 4412/2016¹¹⁰. Πριν από την άσκηση της προσφυγής στο Διοικητικό Εφετείο προηγείται υποχρεωτικά η τήρηση της ενδικοφανούς διαδικασίας που προβλέπεται στο άρθρο 205 του ν. 4412/2016 και την παράγραφο 5.3 της παρούσας, διαφορετικά η προσφυγή απορρίπτεται ως απαράδεκτη. Αν ο ανάδοχος της σύμβασης είναι κοινοπραξία, η προσφυγή ασκείται είτε από την ίδια είτε από όλα τα μέλη της. Δεν απαιτείται η τήρηση ενδικοφανούς διαδικασίας αν ασκείται από τον

¹¹⁰ Άρθρο 205Α του ν. 4412/2016

ενδιαφερόμενο αγωγή, στο δικόγραφο της οποίας δεν σωρεύεται αίτημα ακύρωσης ή τροποποίησης διοικητικής πράξης ή παράλειψης.

6. ΧΡΟΝΟΣ ΚΑΙ ΤΡΟΠΟΣ ΕΚΤΕΛΕΣΗΣ

6.1 Παρακολούθηση της σύμβασης

6.1.1. Η παρακολούθηση της εκτέλεσης της Σύμβασης και η διοίκηση αυτής θα διενεργηθεί από την Δ/νση ΦΟΔΣΑ ΠΕ ΛΑΡΙΣΑΣ η οποία και θα εισηγείται στο αρμόδιο αποφαινόμενο όργανο, ήτοι την Εκτελεστική Επιτροπή, για όλα τα ζητήματα που αφορούν στην προσήκουσα εκτέλεση όλων των όρων της σύμβασης και στην εκπλήρωση των υποχρεώσεων του αναδόχου, στη λήψη των επιβεβλημένων μέτρων λόγω μη τήρησης των ως άνω όρων και ιδίως για ζητήματα που αφορούν σε τροποποίηση του αντικειμένου και παράταση της διάρκειας της σύμβασης, υπό τους όρους του άρθρου 132 του ν. 4412/2016.

6.1.2. Η αρμόδια υπηρεσία μπορεί, με απόφασή της να ορίζει για την παρακολούθηση της σύμβασης ως επόπτη με καθήκοντα εισηγητή υπάλληλο ή εξ. συνεργάτη της υπηρεσίας. Με την ίδια απόφαση δύνανται να ορίζονται και άλλοι υπάλληλοι της αρμόδιας υπηρεσίας ή των εξυπηρετούμενων από την σύμβαση φορέων, στους οποίους ανατίθενται επιμέρους καθήκοντα για την παρακολούθηση της σύμβασης. Σε αυτή την περίπτωση ο επόπτης λειτουργεί ως συντονιστής.

Τα καθήκοντα του επόπτη είναι, ενδεικτικά, η πιστοποίηση της εκτέλεσης του αντικειμένου της σύμβασης, καθώς και ο έλεγχος της συμμόρφωσης του αναδόχου με τους όρους της σύμβασης. Με εισήγηση του επόπτη η υπηρεσία που διοικεί τη σύμβαση μπορεί να απευθύνει έγγραφα με οδηγίες και εντολές προς τον ανάδοχο που αφορούν στην εκτέλεση της σύμβασης.

6.1.3. Για την προσήκουσα και έγκαιρη παραλαβή των υπηρεσιών τηρείται από τον ανάδοχο ημερολόγιο στο οποίο καταγράφονται η τμηματική εκτέλεση του αντικειμένου της σύμβασης, η καθημερινή απασχόληση του προσωπικού σε αριθμό και ειδικότητα, έκτακτα συμβάντα και άλλα στοιχεία που σχετίζονται με την εκτέλεση της σύμβασης. Το ημερολόγιο συνυπογράφεται από τον επόπτη της σύμβασης, που μπορεί να σημειώσει επί αυτού παρατηρήσεις για την τήρηση των όρων της σύμβασης και φυλάσσεται στον χώρο εκτέλεσης της υπηρεσίας ή όταν αυτό δεν είναι εφικτό προσκομίζεται από τον ανάδοχο στη έδρα της υπηρεσίας, εφόσον τούτο ζητηθεί. Οι καταγραφές του αποτελούν στοιχείο για την παραλαβή του αντικειμένου της σύμβασης από την επιτροπή παραλαβής.

6.2 Διάρκεια σύμβασης¹¹¹

6.2.1. Η διάρκεια της Σύμβασης ορίζεται σε ένα (1) έτος.

Εξαιρείται του ανωτέρω σχεδιασμού -μόνο ως προς την έναρξη- το τμήμα που αφορά στην εποπτεία, παρακολούθηση λειτουργίας και συντήρηση της Εγκατάστασης Προεπεξεργασίας Στραγγισμάτων η σύμβαση του οποίου τμήματος εκτιμάται ότι θα εκκινήσει προς τα τέλη Μαρτίου του 2025, καθόσον θα πρέπει να ολοκληρωθεί η σύμβαση του διαγωνισμού του τρέχοντος έτους για την εγκατάσταση νέων αεριστήρων και αντλιών ανακυκλοφορίας στραγγισμάτων μετά του χρόνου δοκιμαστικής λειτουργίας (συνολικής διάρκειας 7 μηνών). Συνεπώς ο εκτιμώμενος συμβατικός χρόνος του τμήματος αυτού αναμένεται να είναι κατά μέγιστο 10μηνες διάρκειας

6.2.2. Η συνολική διάρκεια της σύμβασης μπορεί να παρατείνεται μετά από αιτιολογημένη απόφαση της αναθέτουσας αρχής μέχρι το 50% αυτής, ύστερα από σχετικό αίτημα του αναδόχου που υποβάλλεται πριν από τη λήξη της διάρκειάς της, σε αντικειμενικά δικαιολογημένες περιπτώσεις που δεν οφείλονται σε υπαιτιότητα του αναδόχου¹¹². Αν λήξει η συνολική διάρκεια της σύμβασης, χωρίς να υποβληθεί εγκαίρως αίτημα παράτασης ή, αν λήξει η παραταθείσα, κατά τα ανωτέρω, διάρκεια, χωρίς να υποβληθούν στην αναθέτουσα αρχή τα παραδοτέα της σύμβασης, ο ανάδοχος κηρύσσεται έκπτωτος¹¹³. Αν οι υπηρεσίες παρασχεθούν από υπαιτιότητα του αναδόχου μετά τη λήξη της διάρκειας της σύμβασης, και μέχρι λήξης του χρόνου της παράτασης που χορηγήθηκε επιβάλλονται εις βάρος του ποινικές ρήτρες, σύμφωνα με το άρθρο 218 του ν. 4412/2016 και το άρθρο 5.2.2 της παρούσας.

¹¹¹ Άρθρο 217 του ν. 4412/2016.

¹¹² Η ως άνω περίπτωση φαίνεται να αφορά παράταση χωρίς αύξηση του οικονομικού αντικειμένου της σύμβασης, άλλως τυχόν παράταση -τροποποίηση υπόκειται στις προϋποθέσεις και τους όρους του άρθρου 132 του ν. 4412/2016.

¹¹³ Πρβλ. άρθρο 203 (παρ.1γ , 2 και 4) του ν. 4412/2016

6.3 Παραλαβή του αντικειμένου της σύμβασης ¹¹⁴

6.3.1 Η παραλαβή των παρεχόμενων υπηρεσιών ή παραδοτέων γίνεται από επιτροπή παραλαβής που συγκροτείται, σύμφωνα με την παρ. 3 και την περ. δ της παραγράφου 11 του άρθρου 221 του ν. 4412/2016.

6.3.2 Κατά τη διαδικασία παραλαβής διενεργείται ο απαιτούμενος έλεγχος, σύμφωνα με τα οριζόμενα στη σύμβαση, μπορεί δε να καλείται να παραστεί και εκπρόσωπος του αναδόχου. Μετά την ολοκλήρωση της διαδικασίας, η επιτροπή παραλαβής: α) είτε παραλαμβάνει τις σχετικές υπηρεσίες ή παραδοτέα, εφόσον καλύπτονται οι απαιτήσεις της σύμβασης χωρίς έγκριση ή απόφαση του αποφαινομένου οργάνου, β) είτε εισηγείται για την παραλαβή με παρατηρήσεις ή την απόρριψη των παρεχομένων υπηρεσιών ή παραδοτέων, σύμφωνα με τις παραγράφους 3 και 4. Τα ανωτέρω εφαρμόζονται και σε τμηματικές παραλαβές.

6.3.3 Αν η επιτροπή παραλαβής κρίνει ότι οι παρεχόμενες υπηρεσίες ή τα παραδοτέα δεν ανταποκρίνονται πλήρως στους όρους της σύμβασης, συντάσσεται πρωτόκολλο προσωρινής παραλαβής, που αναφέρει τις παρεκκλίσεις που διαπιστώθηκαν από τους όρους της σύμβασης και γνωμοδοτεί αν οι αναφερόμενες παρεκκλίσεις επηρεάζουν την καταλληλότητα των παρεχόμενων υπηρεσιών ή παραδοτέων και συνεπώς αν μπορούν οι τελευταίες να καλύψουν τις σχετικές ανάγκες.

6.3.4 Για την εφαρμογή της προηγούμενης παραγράφου ορίζονται τα ακόλουθα:

α) Στην περίπτωση που διαπιστωθεί ότι, δεν επηρεάζεται η καταλληλότητα, με αιτιολογημένη απόφαση του αρμόδιου αποφαινομένου οργάνου, μπορεί να εγκριθεί η παραλαβή των εν λόγω παρεχόμενων υπηρεσιών ή παραδοτέων, με έκπτωση επί της συμβατικής αξίας, η οποία θα πρέπει να είναι ανάλογη προς τις διαπιστωθείσες παρεκκλίσεις. Μετά την έκδοση της ως άνω απόφασης, η επιτροπή παραλαβής υποχρεούται να προβεί στην οριστική παραλαβή των παρεχόμενων υπηρεσιών ή παραδοτέων της σύμβασης και να συντάξει σχετικό πρωτόκολλο οριστικής παραλαβής, σύμφωνα με τα αναφερόμενα στην απόφαση.

β) Αν διαπιστωθεί ότι επηρεάζεται η καταλληλότητα, με αιτιολογημένη απόφαση του αρμόδιου αποφαινομένου οργάνου απορρίπτονται οι παρεχόμενες υπηρεσίες ή τα παραδοτέα, με την επιφύλαξη των οριζόμενων στο άρθρο 220.

6.3.5 Αν παρέλθει χρονικό διάστημα μεγαλύτερο των τριάντα (30) ημερών από την ημερομηνία υποβολής του παραδοτέου από τον οικονομικό φορέα και δεν έχει εκδοθεί πρωτόκολλο παραλαβής της παραγράφου 2 ή πρωτόκολλο με παρατηρήσεις της παραγράφου 3, θεωρείται ότι η παραλαβή έχει συντελεσθεί αυτοδίκαια.

6.3.6 Ανεξάρτητα από την, κατά τα ανωτέρω, αυτοδίκαιη παραλαβή και την πληρωμή του αναδόχου, πραγματοποιούνται οι προβλεπόμενοι από τη σύμβαση έλεγχοι από επιτροπή που συγκροτείται με απόφαση του αρμοδίου αποφαινομένου οργάνου, στην οποία δεν μπορεί να συμμετέχουν ο πρόεδρος και τα μέλη της επιτροπής της παραγράφου 6.3.1. Η παραπάνω επιτροπή παραλαβής προβαίνει σε όλες τις διαδικασίες παραλαβής που προβλέπονται από την σύμβαση και συντάσσει τα σχετικά πρωτόκολλα. Οι εγγυητικές επιστολές προκαταβολής και καλής εκτέλεσης δεν επιστρέφονται πριν την ολοκλήρωση όλων των προβλεπόμενων από τη σύμβαση ελέγχων και τη σύνταξη των σχετικών πρωτοκόλλων. Οποιαδήποτε ενέργεια που έγινε από την αρχική επιτροπή παραλαβής, δεν λαμβάνεται υπόψη.

6.4 Απόρριψη παραδοτέων – Αντικατάσταση ¹¹⁵

Σε περίπτωση οριστικής απόρριψης ολόκληρου ή μέρους των παρεχόμενων υπηρεσιών ή /και παραδοτέων με έκπτωση επί της συμβατικής αξίας, με απόφαση της αναθέτουσας αρχής μπορεί να εγκρίνεται αντικατάσταση των υπηρεσιών ή/και παραδοτέων αυτών με άλλα, που να είναι σύμφωνα με τους όρους της σύμβασης, μέσα σε τακτή προθεσμία που ορίζεται από την απόφαση αυτή. Αν η

¹¹⁴ Άρθρο 219 του ν.4412/2016

¹¹⁵ Άρθρο 220 του ν. 4412/2016.

αντικατάσταση γίνεται μετά τη λήξη της συνολικής διάρκειας της σύμβασης, η προθεσμία που ορίζεται για την αντικατάσταση δεν μπορεί να είναι μεγαλύτερη του 25% της συνολικής διάρκειας της σύμβασης, ο δε ανάδοχος υπόκειται σε ποινικές ρήτρες, σύμφωνα με το άρθρο 218 του ν. 4412/2016 και την παράγραφο 5.2.2 της παρούσας, λόγω εκπρόθεσμης παράδοσης.

Αν ο ανάδοχος δεν αντικαταστήσει τις υπηρεσίες ή/και τα παραδοτέα που απορρίφθηκαν μέσα στην προθεσμία που του τάχθηκε και εφόσον έχει λήξει η συνολική διάρκεια, κηρύσσεται έκπτωτος και υπόκειται στις προβλεπόμενες κυρώσεις.

Ο ΠΡΟΕΔΡΟΣ ΤΟΥ ΣΥΝΔΕΣΜΟΥ

ΜΑΜΑΚΟΣ ΑΘΑΝΑΣΙΟΣ

Αποφασίσθηκε, αναγνώσθηκε και υπογράφεται.

Η ΕΚΤΕΛΕΣΤΙΚΗ ΕΠΙΤΡΟΠΗ

ΠΑΡΑΡΤΗΜΑΤΑ

ΠΑΡΑΡΤΗΜΑ Ι – Μελέτη



ΕΛΛΗΝΙΚΗ ΔΗΜΟΚΡΑΤΙΑ

ΠΕΡΙΦΕΡΕΙΑ ΘΕΣΣΑΛΙΑΣ

ΠΕΡΙΦΕΡΕΙΑΚΗ ΕΝΟΤΗΤΑ ΛΑΡΙΣΑΣ

ΣΥΝΔΕΣΜΟΣ ΔΙΑΧΕΙΡΙΣΗΣ ΣΤΕΡΕΩΝ ΑΠΟΒΛΗΤΩΝ

ΠΕ ΛΑΡΙΣΑΣ

ΜΕΛΕΤΗ

**ΥΠΗΡΕΣΙΑ: ΛΕΙΤΟΥΡΓΙΑ ΧΩΡΟΥ ΥΓΕΙΟΝΟΜΙΚΗΣ ΤΑΦΗΣ ΑΠΟΡΡΙΜΜΑΤΩΝ (ΧΥΤΑ)
ΛΑΡΙΣΑΣ (ΤΜΗΜΑΤΑ 1 ΚΑΙ 2)**

ΠΡΟΫΠΟΛΟΓΙΣΜΟΣ:	167.796,80 € (συμπεριλαμβανομένου ΦΠΑ)
ΕΚΤΕΛΕΣΗ:	ΗΛΕΚΤΡΟΝΙΚΟΣ ΑΝΟΙΚΤΟΣ ΑΝΩ ΤΩΝ ΟΡΙΩΝ ΔΙΑΓΩΝΙΣΜΟΣ
ΚΡΙΤΗΡΙΟ ΑΝΑΘΕΣΗΣ:	Η ΠΛΕΟΝ ΣΥΜΦΕΡΟΥΣΑ ΑΠΟ ΟΙΚΟΝΟΜΙΚΗ ΑΠΟΨΗ ΠΡΟΣΦΟΡΑ (Βάσει τιμής)

Αριθμός απόφασης Εκτελεστικής Επιτροπής:

104/03-12-2024

I. ΤΕΧΝΙΚΗ ΕΚΘΕΣΗ – ΤΕΧΝΙΚΗ ΠΕΡΙΓΡΑΦΗ

1.1 ΕΙΣΑΓΩΓΗ – ΤΕΚΜΗΡΙΩΣΗ ΑΝΑΘΕΣΗΣ ΥΠΗΡΕΣΙΩΝ

Ο ΦοΔΣΑ ΠΕ Λάρισας είναι αρμόδιος για την υλοποίηση μέτρων και έργων που προωθούν την ιεράρχηση των δράσεων και των εργασιών διαχείρισης στερεών αποβλήτων, σύμφωνα με το άρθρο 30 του Ν. 3536/2007, την παρ. 1 του άρθρου 1 της ΚΥΑ 2527/2009, την παρ. 1 του άρθρου 13 του Ν. 4071/2012, των άρθρων 29 και 35 του Ν. 4042/2012 και του άρθρου 227 του Ν. 4555/2018, καθώς και σύμφωνα με τα προβλεπόμενα στο οικείο ΠΕΣΔΑ της Περιφέρειας Θεσσαλίας. Μέρος των αρμοδιοτήτων του ΦοΔΣΑ είναι και η λειτουργία των Χώρων Υγειονομικής Ταφής Απορριμμάτων.

Η παρούσα μελέτη περιορίζεται στα επιμέρους άγωνα τμήματα της αρχικής συνταχθείσας μελέτης με αρ. πρωτ. 1633/17.05.2024 που αφορούσε στην ανάλυση του συνόλου των υπηρεσιών - εργασιών, για την συνολική λειτουργία του Χώρου Υγειονομικής Ταφής Απορριμμάτων (Χ.Υ.Τ.Α) Λάρισας που δημοπρατήθηκε με τις διαδικασίες περί δημοσίων συμβάσεων του Ν.4412/2016 - με συστημικό αρ. ΕΣΗΔΗΣ 325883.

Ως λειτουργία νοείται το σύνολο των υπηρεσιών, προμηθειών και εργασιών που απαιτούνται ώστε να εξασφαλιστεί η σωστή λειτουργία του ΧΥΤΑ. Ως συντήρηση νοούνται οι υπηρεσίες καθώς και η προμήθεια ανταλλακτικών που παρέχονται από τον ανάδοχο οικονομικό φορέα ώστε να διασφαλιστεί η συνεχής και ομαλής λειτουργία όλων των επί μέρους εγκαταστάσεων του ΧΥΤΑ.

Η ανάθεση των παραπάνω υπηρεσιών – εργασιών κρίνεται επιβεβλημένη, καθώς:

α) η εποπτεία και συντήρηση των εγκαταστάσεων διαχείρισης βιοαερίου και στραγγισμάτων καθώς και η εγκατάσταση δικτύων βιοαερίου είναι κρίσιμα ζητήματα στην διασφάλιση της ορθής περιβαλλοντικής λειτουργίας των εγκαταστάσεων βάσει και των υποχρεώσεων και των όρων που τίθενται στην ΑΕΠΟ.

β) υπάρχει έλλειψη εξειδικευμένου προσωπικού και του αναγκαίου εξοπλισμού και συνεργείων στην εποπτεία, παρακολούθηση, συντήρηση των εγκαταστάσεων διαχείρισης βιοαερίου και στραγγισμάτων.

γ) η απρόσκοπτη λειτουργία του ΦΟΔΣΑ ΠΕ ΛΑΡΙΣΑΣ αποτελεί κομβικό σημείο στην Ολοκληρωμένη Διαχείριση των Απορριμμάτων για την Π.Ε. Λάρισας και στην υλοποίηση του ΠΕΣΔΑ Θεσσαλίας.

Συνεπώς ο ΦοΔΣΑ ΠΕ Λάρισας οφείλει να προβεί έγκαιρα σε όλες τις απαιτούμενες διαδικασίες προκειμένου να εξασφαλίσει την εύρυθμη λειτουργία του ΧΥΤΑ και την ορθολογική διαχείριση των απορριμμάτων.

Ειδικότερα η Υγειονομική διάθεση των απορριμμάτων σε αδειοδοτημένους χώρους ΧΥΤΑ έχει σαν στόχο την προστασία της Δημόσιας Υγείας και συμβάλει αποφασιστικά στην περιβαλλοντική και αισθητική αναβάθμιση της ευρύτερης περιοχής αφού εξυπηρετούνται οι παρακάτω σκοποί :

- Προστασία του υπόγειου υδροφόρου ορίζοντα από κατεισδείοντα παραγόμενα στραγγίδια.
- Ελαχιστοποίηση των κατεισδείοντων ομβρίων εντός της μάζας του απορριμματικού αναγλύφου που συνεπάγεται άμεσα περιορισμό της δημιουργίας στραγγισμάτων και της συνεπαγόμενης επέκτασης της μόλυνσης του υπόγειου υδροφόρου ορίζοντα.
- Κάλυψη των εκτειθέμενων στην ατμόσφαιρα απορριμμάτων για περιορισμό της δυσοσμίας και της μετάδοσης μεταδοτικών ασθενειών σε ανθρώπους και ζώα.
- Προστασία του ατμοσφαιρικού αέρα από επικίνδυνα αέρια (βιοαέριο) και εξάλειψη των πιθανοτήτων ατυχημάτων (εκρήξεων).

Επιπλέον η διασφάλιση της ορθής λειτουργίας του ΧΥΤΑ Λάρισας περιλαμβάνει και απαιτεί τη συνδυαστική εκτέλεση των διακριτών και αυτοτελών υπηρεσιών - εργασιών που σχετίζονται με:

- α) την υγειονομική ταφή, την λειτουργία εκμετάλλευση και ανάπτυξη του Κυττάρου διάθεσης απορριμμάτων,
- β) την εγκατάσταση οριζόντιου δικτύου άντλησης βιοαερίου καθώς και την συντήρηση των υποδομών διαχείρισης βιοαερίου,
- γ) την μεταφορά των παραγόμενων και συλλεγόμενων στραγγισμάτων από την Μονάδα Προεπεξεργασίας Στραγγισμάτων (ΕΠΣ) στην Μονάδα Βιολογικού Καθαρισμού της ΔΕΥΑΛ,
- δ) την εποπτεία, παρακολούθηση της λειτουργίας και συντήρηση της Εγκατάστασης Προεπεξεργασίας Στραγγισμάτων (ΕΠΣ),
- ε) την προμήθεια των απαιτούμενων υλικών ημερήσιας χρωματοκάλυψης των απορριμμάτων, καθώς και των υλικών διαμόρφωσης εσωτερικών οδών πρόσβασης στο μέτωπο ταφής,
- στ) την διενέργεια χημικών αναλύσεων και τον ποιοτικό έλεγχο των εγκαταστάσεων του ΧΥΤΑ και ΣΜΑ σύμφωνα με τα προβλεπόμενα στους εγκεκριμένους Περιβαλλοντικούς Όρους.

Η εκτιμώμενη αξία της σύμβασης είναι ΕΚΑΤΟΝ ΤΡΙΑΝΤΑ ΠΕΝΤΕ ΧΙΛΙΑΔΕΣ ΤΡΙΑΚΟΣΙΑ ΕΙΚΟΣΙ ευρώ **(135.320,00€)** πλέον ΦΠΑ 24% ΤΡΙΑΝΤΑ ΔΥΟ ΧΙΛΙΑΔΕΣ ΤΕΤΡΑΚΟΣΙΑ ΕΒΔΟΜΗΝΤΑ ΕΞΙ ευρώ και ΟΓΔΟΝΤΑ λεπτά (32.476,80 €), σύνολο ΕΚΑΤΟΝ ΕΞΗΝΤΑ ΕΠΤΑ ΧΙΛΙΑΔΕΣ ΕΠΤΑΚΟΣΙΑ ΕΝΕΝΗΝΤΑ ΕΞΙ ευρώ και ΟΓΔΟΝΤΑ λεπτά **(167.796,80€)**.

Η σύμβαση υποδιαιρείται σε **ΔΥΟ ΤΜΗΜΑΤΑ** ως εξής:

- **Τμήμα 1 «Υπηρεσίες παρακολούθησης, συντήρησης και διαχείρισης εγκαταστάσεων και δικτύων βιοαερίου»,** εκτιμώμενης αξίας 88.720,00 € πλέον ΦΠΑ 24% 21.292,80 €, σύνολο 110.012,80€.
- **Τμήμα 2 «Υπηρεσίες παρακολούθησης εύρυθμης λειτουργίας συντήρησης και επισκευών Εγκατάστασης Προεπεξεργασίας Στραγγισμάτων»** εκτιμώμενης αξίας 46.600,00 € πλέον ΦΠΑ 24% 11.184,00 €, σύνολο 57.784,00 € .

Οι παραπάνω περιγραφόμενες υπηρεσίες- εργασίες φέρουν, σύμφωνα με την ταξινόμηση CPV τους ακόλουθους αριθμούς αναφοράς:

α/α	Κωδικός CPV	Περιγραφή	ΤΜΗΜΑ
1	71630000-3	Υπηρεσίες τεχνικού ελέγχου και δοκιμών	ΤΜΗΜΑ 1
2	90481000-2	Λειτουργία σταθμού επεξεργασίας λυμάτων	ΤΜΗΜΑ 2

Η διάρκεια της σύμβασης είναι για ένα (1) έτος από την υπογραφή της. Εξαιρείται του ανωτέρω σχεδιασμού το τμήμα που αφορά στην εποπτεία, παρακολούθηση λειτουργίας και συντήρηση της Εγκατάστασης Προεπεξεργασίας Στραγγισμάτων η σύμβαση του οποίου τμήματος εκτιμάται ότι θα εκκινήσει προς τα τέλη Μαρτίου του 2025, καθόσον θα πρέπει να ολοκληρωθεί η σύμβαση του διαγωνισμού του τρέχοντος έτους για την εγκατάσταση νέων αεριστήρων και αντλιών ανακυκλοφορίας στραγγισμάτων μετά του χρόνου δοκιμαστικής λειτουργίας (συνολικής διάρκειας 7 μηνών). Συνεπώς ο εκτιμώμενος συμβατικός χρόνος του τμήματος αυτού αναμένεται να είναι κατά μέγιστο 10μηνιαίας διάρκειας.

ΣΤΟΙΧΕΙΑ ΩΡΙΜΟΤΗΤΑΣ ΤΗΣ ΣΥΜΒΑΣΗΣ

Η παρούσα σύμβαση χρηματοδοτείται από ίδιους πόρους. Φορέας χρηματοδότησης της παρούσας σύμβασης είναι ο Σύνδεσμος Διαχείρισης Στερεών Αποβλήτων ΠΕ Λάρισας. Η δαπάνη για την εν λόγω σύμβαση βαρύνει τις με Κ.Α.: 20.7135.025, 20.6264.004, 20.6262.027, σχετικές πιστώσεις του τακτικού προϋπολογισμού των οικονομικών ετών 2024 και 2025 του Φορέα.

Η προκαλούμενη δαπάνη πρόκειται να βαρύνει το οικονομικό έτος 2025, έχουν εκδοθεί οι με αριθμ. πρωτ: 1868/03.06.2024 στον ΚΑΕ 20.7135.025 (ΑΔΑΜ: 24REQ015762920, ΑΔΑ: 91Γ1ΟΞΨ4-ΕΜΨ), 1869/03.06.2024 στον ΚΑΕ 20.6262.027 (ΑΔΑΜ: 24REQ014865566 ΑΔΑ: Ψ36ΓΟΞΨ4-ΕΔ7), 1871/03.06.2024 στον ΚΑΕ 20.6264.004 (ΑΔΑΜ: 24REQ014865746, ΑΔΑ: ΨΛ6ΘΟΞΨ4-Α65), Αποφάσεις Ανάληψης Πολυετών Υποχρεώσεων κατά τα οριζόμενα στις διατάξεις της παρ. 4 του άρθρου 2 του π.δ 80/2016, σε συνδυασμό με τα άρθρα 67 και 68 του ν. 4270/2014 (Α` 143).

ΤΜΗΜΑΤΑ ΣΥΜΒΑΣΗΣ	ΠΕΡΙΓΡΑΦΗ	Κ.Α.Ε ΠΡΟΥΠΟΛΟΓΙΣΜΟΥ
Τμήμα 1 «Υπηρεσίες παρακολούθησης, συντήρησης και διαχείρισης εγκαταστάσεων και δικτύων βιοαερίου»	ΠΡΟΜΗΘΕΙΑ ΚΑΙ ΤΟΠΟΘΕΤΗΣΗ ΟΡΙΖΟΝΤΙΩΝ ΔΙΚΤΥΩΝ ΒΙΟΑΕΡΙΟΥ	20.7135.025
	ΕΡΓΑΣΙΕΣ ΣΥΝΤΗΡΗΣΗΣ ΔΙΚΤΥΩΝ ΒΙΟΑΕΡΙΟΥ – ΕΓΚΑΤΑΣΤΑΣΕΩΝ ΠΥΡΣΩΝ ΚΑΥΣΗΣ ΒΙΟΑΕΡΙΟΥ- ΦΣΕΒ	20.6262.027
Τμήμα 2 «Υπηρεσίες παρακολούθησης εύρυθμης λειτουργίας, συντήρησης και επισκευών Εγκατάστασης Προπεξεργασίας Στραγγισμάτων	ΕΡΓΑΣΙΕΣ ΣΥΝΤΗΡΗΣΗΣ ΚΑΙ ΠΑΡΑΚΑΛΟΥΘΗΣΗΣ ΕΥΡΥΘΜΗΣ ΛΕΙΤΟΥΡΓΙΑΣ ΕΠΣ	20.6264.004

1.2 ΑΝΤΙΚΕΙΜΕΝΟ ΤΗΣ ΣΥΜΒΑΣΗΣ

Το αντικείμενο της υπό ανάθεση υπηρεσίας υπό τον γενικό τίτλο «**Λειτουργία Υγειονομικής Ταφής Απορριμμάτων (ΧΥΤΑ) Λάρισας**» περιλαμβάνει τα επαναδημοπρατούμενα του αρχικού διαγωνισμού με τον ίδιο τίτλο **δύο (2) άγωνα Τμήματα**, ως ακολούθως:

ΤΜΗΜΑ 1: ΥΠΗΡΕΣΙΕΣ ΠΑΡΑΚΟΛΟΥΘΗΣΗΣ ΣΥΝΤΗΡΗΣΗΣ ΚΑΙ ΔΙΑΧΕΙΡΙΣΗΣ ΕΓΚΑΤΑΣΤΑΣΕΩΝ ΚΑΙ ΔΙΚΤΥΩΝ ΒΙΟΑΕΡΙΟΥ

Περιλαμβάνονται ενδεικτικά και όχι περιοριστικά κατ'ελάχιστον, οι ακόλουθες επιμέρους ομάδες εργασιών -υπηρεσιών:

A. ΠΡΟΜΗΘΕΙΑ ΚΑΙ ΤΟΠΟΘΕΤΗΣΗ ΟΡΙΖΟΝΤΙΩΝ ΔΙΚΤΥΩΝ ΒΙΟΑΕΡΙΟΥ

Τα οριζόντια δίκτυα βιοαερίου θα τοποθετηθούν μόνο στο νέο Κύτταρο (5 Κυψέλη) και εφόσον είναι εφικτό μετά την εναπόθεση σε αυτό ικανού όγκου απορριμμάτων εντός της συμβατικής περιόδου. Περιλαμβάνονται ενδεικτικά και όχι περιοριστικά κατ'ελάχιστον, οι ακόλουθες εργασίες:

- Τοποθέτησης οριζόντων διάτρητων δικτύων βιοαερίου εντός της απορριμματικής μάζας.

- Τοποθέτησης εντός απορριμματικής μάζας συλλεκτήριων συμπαγών αγωγών συλλογής και μεταφοράς βιοαερίου.
- Τοποθέτησης αγωγού μεταφοράς βιοαερίου και σύνδεσης στα ΦΣΕΒ.

B. ΕΡΓΑΣΙΕΣ ΣΥΝΤΗΡΗΣΗΣ ΔΙΚΤΥΩΝ ΒΙΟΑΕΡΙΟΥ – ΕΓΚΑΤΑΣΤΑΣΕΩΝ ΠΥΡΣΩΝ ΚΑΥΣΗΣ ΒΙΟΑΕΡΙΟΥ- ΦΣΕΒ

Περιλαμβάνονται ενδεικτικά και όχι περιοριστικά κατ'ελάχιστον, οι ακόλουθες εργασίες:

- Τακτικής παρακολούθησης, συντήρησης και επισκευής των πυρσών καύσης βιοαερίου του Σταθμού άντλησης βιοαερίου, καθώς και των Φρεατίων Συλλογής και Ελέγχου Βιοαερίου (ΦΣΕΒ).
- Επιθεώρησης, ελέγχου και συντήρησης των συλλεκτήριων αγωγών των εγκατεστημένων οριζόντιων δικτύων βιοαερίου.
- Ρυθμίσεις του Σταθμού άντλησης και καύσης βιοαερίου για επίτευξη της απαιτούμενης ποιότητας – ποσότητας βιοαερίου.

ΤΜΗΜΑ 2: ΥΠΗΡΕΣΙΕΣ ΠΑΡΑΚΟΛΟΥΘΗΣΗΣ ΕΥΡΥΘΜΗΣ ΛΕΙΤΟΥΡΓΙΑΣ ΣΥΝΤΗΡΗΣΗΣ ΚΑΙ ΕΠΙΣΚΕΥΩΝ ΕΓΚΑΤΑΣΤΑΣΗΣ ΕΠΕΞΕΡΓΑΣΙΑΣ ΣΤΡΑΓΓΙΣΜΑΤΩΝ

Στις παρεχόμενες υπηρεσίες περιλαμβάνονται:

- Εργασίας εποπτείας, καταγραφής λειτουργικών στοιχείων, συντήρησης, παρακολούθησης, και ρύθμισης των συστημάτων αερισμού στις δεξαμενές αερισμού καθώς και των διατάξεων μέτρησης διαλυμένου οξυγόνου για επίτευξη της απαιτούμενης ποιότητας της εκροής στραγγιδίων, σύμφωνα με τις ποιοτικές απαιτήσεις εισόδου προεπεξεργασμένων στραγγισμάτων στη ΔΕΥΑ Λάρισας.
- Αναλύσεις δειγμάτων στραγγισμάτων για τις απαιτούμενες ρυθμίσεις της εγκατάστασης.
- Έλεγχος, συντήρηση και επισκευή του δικτύου σωληνώσεων -ροής στραγγισμάτων -επικοινωνίας των δεξαμενών (αερισμού, καθίζησης, σταθεροποίησης, βροχοστραγγισδίων).
- Εργασίες εποπτείας, συντήρησης, παρακολούθησης, και ρύθμισης των αντλιών ανακυκλοφορίας στραγγισμάτων και του δικτύου μεταφοράς στραγγισμάτων.
- Εργασίες εποπτείας, παρακολούθησης, συντήρησης και ελέγχου των συστημάτων αυτοματισμού και των ηλεκτρολογικών συνδέσεων και καλωδιώσεων στους υφιστάμενους πίνακες (κεντρικός ηλεκτρολογικός πίνακας, εξωτερικός πίνακας χειρισμού και Η/Ζ) -μετά των τυχόν επεμβάσεων, αντικαταστάσεων εξαρτημάτων και στοιχείων, εγκατάστασης διατάξεων προστασίας εξοπλισμού και καλωδιώσεων - για την λειτουργία των επί μέρους συστημάτων και αυτοματισμών ώστε η εγκατάσταση να λειτουργεί ως ένα ενιαίο σύνολο.
- Εργασίες καθαρισμού / απόφραξης του συνολικού δικτύου σωληνώσεων και όλων φρεατίων της Εγκατάστασης Προεπεξεργασίας Στραγγισμάτων.

1.3 ΘΕΣΜΙΚΟ ΠΛΑΙΣΙΟ

Η ανάθεση και εκτέλεση της σύμβασης διέπεται από την κείμενη νομοθεσία περί δημοσίων συμβάσεων και τις κατ' εξουσιοδότηση αυτής εκδοθείσες κανονιστικές πράξεις, όπως ισχύουν και ιδίως:

- του Ν. 4412/2016 (Α' 147) “*Δημόσιες Συμβάσεις Έργων, Προμηθειών και Υπηρεσιών (προσαρμογή στις Οδηγίες 2014/24/ΕΕ και 2014/25/ΕΕ)*”,
- του Ν. 4782/2021 (Α' 36) “*Εκσυγχρονισμός, απλοποίηση και αναμόρφωση του ρυθμιστικού πλαισίου των δημοσίων συμβάσεων, ειδικότερες ρυθμίσεις προμηθειών στους τομείς της άμυνας*”

και της ασφάλειας και άλλες διατάξεις για την ανάπτυξη, τις υποδομές και την υγεία)” κατά τα άρθρα που είναι σε ισχύ στον παρόντα χρόνο,

- του άρθρου 43 του Ν. 4605/2019 (Α' 52) “Εναρμόνιση της ελληνικής νομοθεσίας με την Οδηγία (ΕΕ) 2016/943 του Ευρωπαϊκού Κοινοβουλίου και του Συμβουλίου της 8ης Ιουνίου 2016 σχετικά με την προστασία της τεχνολογίας και των επιχειρηματικών πληροφοριών που δεν έχουν αποκαλυφθεί (εμπορικό απόρρητο) από την παράνομη απόκτηση, χρήση και αποκάλυψή τους (ΕΕ L 157 Της 15.6.2016)- Μέτρα για την επιτάχυνση του έργου του Υπουργείου Οικονομίας και Ανάπτυξης και άλλες διατάξεις.”,
- του άρθρου 33 του Ν. 4608/2019 (Α' 66) “Ελληνική Αναπτυξιακή Τράπεζα και προσέλκυση Στρατηγικών Επενδύσεων και άλλες διατάξεις.”,
- του άρθρου 56 του Ν. 4609/2019 (Α' 67) “Ρυθμίσεις Μέριμνας Προσωπικού Ενόπλων Δυνάμεων, Στρατολογίας, Στρατιωτικής Δικαιοσύνης και άλλες διατάξεις.”,
- του Ν. 4455/2018 (Α' 133) “Μεταρρύθμιση του θεσμικού πλαισίου της Τοπικής Αυτοδιοίκησης – Εμβάθυνση της Δημοκρατίας – Ενίσχυση της Συμμετοχής –Βελτίωση της οικονομικής και αναπτυξιακής λειτουργίας των ΟΤΑ [Πρόγραμμα «ΚΛΕΙΣΘΕΝΗΣ Ι»] Ρυθμίσεις για τον εκσυγχρονισμό του πλαισίου οργάνωσης και λειτουργίας των ΦοΔΣΑ – Ρυθμίσεις για την αποτελεσματικότερη, ταχύτερη και ενιαία άσκηση των αρμοδιοτήτων σχετικά με την απονομή ιθαγένειας και την πολιτογράφηση – Λοιπές διατάξεις αρμοδιότητας Υπουργείου Εσωτερικών και άλλες διατάξεις”,
- του Ν. 4685/2020 (Α' 92) “Εκσυγχρονισμός περιβαλλοντικής νομοθεσίας, ενσωμάτωση στην ελληνική νομοθεσία των Οδηγιών 2018/844 και 2019/692 του Ευρωπαϊκού Κοινοβουλίου και του Συμβουλίου και λοιπές διατάξεις”,
- του Ν. 4488/2017 (Α' 137) “Συνταξιοδοτικές ρυθμίσεις Δημοσίου και λοιπές ασφαλιστικές διατάξεις, ενίσχυση της προστασίας των εργαζομένων, δικαιώματα ατόμων με αναπηρίες και άλλες διατάξεις” και ειδικότερα τις διατάξεις του άρθρου 39 «Αποκλεισμός από δημόσιες συμβάσεις και χρηματοδοτήσεις λόγω παραβάσεων της εργατικής νομοθεσίας»,
- του Ν. 4314/2014 (Α' 265) “Α) Για τη διαχείριση, τον έλεγχο και την εφαρμογή αναπτυξιακών παρεμβάσεων για την προγραμματική περίοδο 2014–2020, Β) Ενσωμάτωση της Οδηγίας 2012/17 του Ευρωπαϊκού Κοινοβουλίου και του Συμβουλίου της 13ης Ιουνίου 2012 (ΕΕ L 156/16.6.2012) στο ελληνικό δίκαιο, τροποποίηση του ν. 3419/2005 (Α' 297) και άλλες διατάξεις” και του ν. 3614/2007 (Α' 267) «Διαχείριση, έλεγχος και εφαρμογή αναπτυξιακών παρεμβάσεων για την προγραμματική περίοδο 2007 -2013”,
- του Ν. 3463/2006 "Κύρωση του Κώδικα Δήμων και Κοινοτήτων" όπως αυτός εκάστοτε ισχύει ή τροποποιείται,
- του Ν. 3852/10 “Νέα αρχιτεκτονική της Αυτοδιοίκησης και της Αποκεντρωμένης Διοίκησης – Πρόγραμμα Καλλικράτης”.
- του Ν. 4270/2014 (Α' 143) “Αρχές δημοσιονομικής διαχείρισης και εποπτείας (ενσωμάτωση της Οδηγίας 2011/85/ΕΕ) – δημόσιο λογιστικό και άλλες διατάξεις”,
- του Ν. 4250/2014 (Α' 74) “Διοικητικές Απλουστεύσεις - Καταργήσεις, Συγχωνεύσεις Νομικών Προσώπων και Υπηρεσιών του Δημοσίου Τομέα-Τροποποίηση Διατάξεων του π.δ. 318/1992 (Α' 161) και λοιπές ρυθμίσεις” και ειδικότερα τις διατάξεις του άρθρου 1,
- της παρ. Ζ του Ν. 4152/2013 (Α' 107) “Προσαρμογής της ελληνικής νομοθεσίας στην Οδηγία 2011/7 της 16.2.2011 για την καταπολέμηση των καθυστερήσεων πληρωμών στις εμπορικές συναλλαγές”,
- του Ν. 4129/2013 (Α' 52) “Κύρωση του Κώδικα Νόμων για το Ελεγκτικό Συνέδριο”,
- του άρθρου 26 του ν.4024/2011 (Α 226) “Συγκρότηση συλλογικών οργάνων της διοίκησης και ορισμός των μελών τους με κλήρωση”,

- του Ν. 4013/2011 (Α' 204) "Σύσταση ενιαίας Ανεξάρτητης Αρχής Δημοσίων Συμβάσεων και Κεντρικού Ηλεκτρονικού Μητρώου Δημοσίων Συμβάσεων...",
- του Ν. 3861/2010 (Α' 112) "Ενίσχυση της διαφάνειας με την υποχρεωτική ανάρτηση νόμων και πράξεων των κυβερνητικών, διοικητικών και αυτοδιοικητικών οργάνων στο διαδίκτυο "Πρόγραμμα Διαύγεια" και άλλες διατάξεις",
- του Π.Δ. 39/2017 (Α' 64) "Κανονισμός εξέτασης Προδικαστικών Προσφυγών ενώπιον της Αρχής Εξέτασης Προδικαστικών Προσφυγών",
- του Ν. 3548/2007 (Α' 68) "Καταχώριση δημοσιεύσεων των φορέων του Δημοσίου στο νομαρχιακό και τοπικό Τύπο και άλλες διατάξεις",
- του Ν. 3469/2006 (Α' 131) "Εθνικό Τυπογραφείο, Εφημερίς της Κυβερνήσεως και λοιπές διατάξεις"
- του Ν. 2859/2000 (Α' 248) "Κύρωση Κώδικα Φόρου Προστιθέμενης Αξίας",
- του Ν.2690/1999 (Α' 45) "Κύρωση του Κώδικα Διοικητικής Διαδικασίας και άλλες διατάξεις" και ιδίως των άρθρων 7 και 13 έως 15,
- του Ν. 2121/1993 (Α' 25) "**Πνευματική Ιδιοκτησία, Συγγενικά Δικαιώματα και Πολιτιστικά Θέματα**",
- του Π.Δ 28/2015 (Α' 34) "Κωδικοποίηση διατάξεων για την πρόσβαση σε δημόσια έγγραφα και στοιχεία",
- του Π.Δ. 80/2016 (Α' 145) "Ανάληψη υποχρεώσεων από τους Διατάκτες"]],
- του Ν. 4042/12 (ΦΕΚ Α' 24 /13-02-12) «Ποινική προστασία του περιβάλλοντος - Εναρμόνιση με την Οδηγία 2008/99/ΕΚ - Πλαίσιο παραγωγής και διαχείρισης αποβλήτων - Εναρμόνιση με την Οδηγία 2008/99/ΕΚ - Ρύθμιση θεμάτων Υπουργείου Περιβάλλοντος, Ενέργειας και Κλιματικής Αλλαγής»
- της ΠΥΣ 39/2020 (Α' 185) "Έγκριση του Εθνικού Σχεδίου Διαχείρισης Αποβλήτων (Ε.Σ.Δ.Α)",
- Της Α.Π. ΥΠΕΝ/ΔΙΠΑ/112674/7388/23.11.2020 Απόφασης του Γενικού Δ/ντη Περιβαλλοντικής Πολιτικής «Τροποποίηση της Α.Π. οικ. 31276 Απόφασης ανανέωσης, τροποποίησης και αναδιατύπωσης της Απόφασης Έγκρισης Περιβαλλοντικών Όρων (ΑΕΠΟ) του έργου "Κατασκευή και λειτουργία εγκαταστάσεων διαχείρισης στερεών αποβλήτων Περιφερειακής Ενότητας Λάρισας" στους Δήμους Τεμπών και Τυρνάβου, Περιφέρειας Θεσσαλίας, στο πλαίσιο της ένταξης στο έργο Μονάδας Επεξεργασίας Αποβλήτων (ΜΕΑ) που επεξεργάζεται σύμμεικτα αστικά στερεά απόβλητα και προδιαλεγμένα βιοαπόβλητα»

II. ΑΝΑΛΥΤΙΚΗ ΤΕΧΝΙΚΗ ΠΕΡΙΓΡΑΦΗ ΥΠΗΡΕΣΙΩΝ - ΕΡΓΑΣΙΩΝ

1. ΓΕΝΙΚΑ ΣΤΟΙΧΕΙΑ

1.1. ΘΕΣΗ ΤΟΥ ΕΡΓΟΥ – ΠΡΟΣΠΕΛΑΣΗ -

Ο Χ.Υ.Τ.Α. Λάρισας έχει κατασκευασθεί στην περιοχή "Νταουσλάρ", θέση "Βροντερό" του Δημοτικού Διαμερίσματος Παραποτάμου του Δήμου Μακρυχωρίου της Π.Ε. Λάρισας, 3 km περίπου ΒΔ του οικισμού Μαυρόλιθος ή Μικρόλιθος του Δ. Δ. Βρυοτόπου.

Το εν λόγω έργο έχει κατασκευασθεί σε μισγάγγεια με πρηνή σχετικά ήπιας κλίσης, ΒΑ του υψώματος Βροντερό (υψόμετρο κορυφής 239 m). Η μορφολογία της κοιλάδας όπου έχει κατασκευασθεί ο Χ.Υ.Τ.Α. είναι η ακόλουθη:

- Κλίση μισγάγγειας από Ν-ΝΑ προς Β-ΒΔ: 4-5%
- Εγκάρσιες κλίσεις: 15-25%
- Υψομετρική διαφορά από τη μισγάγγεια μέχρι τους εκατέρωθεν υδροκρίτες: 20 m περίπου.
- Η προσπέλαση στον χώρο γίνεται κυρίως μέσω της Ε.Ο. Αθηνών – Θεσ/νίκης. Συγκεκριμένα από τους φωτεινούς σηματοδότες της διασταύρωσης της Ε.Ο. με την έξοδο της οδού Σωκράτους (συνοικία Νέα Σμύρνη) και μετά διαδρομή 10 km με κατεύθυνση προς Θεσ/νίκη, στον κόμβο της Γυρτώνης ακολουθούμε δεξιά πάνω από την Ε.Ο. (προς την αερογέφυρα της Γυρτώνης), και στροφή αριστερά επί της αερογέφυρας. Αμέσως μετά την αερογέφυρα ακολουθείται η επαρχιακή οδός που ενώνει την Ε.Ο με την γέφυρα του Μαυρόλιθου, δηλαδή μια διαδρομή επ' αυτής 7,8 km περίπου, δια της οποίας παρακάμπτεται η Γυρτώνη και συναντά ταμπέλα για στροφή δεξιά προς Χ.Υ.Τ.Α. η οποία και ακολουθείται. Στη συνέχεια κίνηση σε ασφαλτοστρωμένη οδό η οποία παρακάμπτει τον οικισμό Μαυρόλιθο. Στην διασταύρωση που συναντάται σε απόσταση περίπου 2,4 km από τον Μαυρόλιθο, στροφή αριστερά, όπου μετά από απόσταση περίπου 200 m, βρίσκεται η είσοδος του Χ.Υ.Τ.Α.

1.2. ΠΟΣΟΤΙΚΑ & ΠΟΙΟΤΙΚΑ ΣΤΟΙΧΕΙΑ ΑΠΟΡΡΙΜΑΤΩΝ

Στο ΧΥΤΑ Λάρισας διατίθενται όλα τα παραγόμενα δημοτικά απόβλητα των Δήμων της Π.Ε. Λάρισας.
ΠΟΣΟΤΗΤΕΣ ΔΙΑΤΙΘΕΜΕΝΩΝ ΑΠΟΡΡΙΜΜΑΤΩΝ ΣΤΟ ΧΥΤΑ ΛΑΡΙΣΑΣ

A/A	ΠΑΡΑΓΩΓΟΣ	2021 (tn)	2022 (tn)	2023 (tn)
1	Δ. Αγιάς	5.845,94	6.370,07	5.321,95
2	Δ. Ελασσόνας	7.382,07	7.345,04	7.597,23
3	Δ. Κιλελέρ	5.886,92	5.814,13	6.062,60
4	Δ. Λαρισαίων	60.496,95	60.122,38	61.716,85
5	Δ. Τεμπών	5.950,96	5.323,43	6.070,12

6	Δ. Τυρνάβου	7.593,94	7.522,07	8.030,68
7	Δ. Φαρσάλων	5.635,26	5.578,78	5.423,67
8	Ιδιώτες/Λοιποί	9.665,25	9.725,25	10.053,07
9	Υπόλειμμα ΚΔΑΥ	4.575,93	4.295,12	3.925,44
ΣΥΝΟΛΟ		113.033,22	112.096,27	114.210,61

Για την ποιοτική σύσταση των διατιθέμενων απορριμμάτων, λαμβάνονται τα στοιχεία του ΠΕΣΔΑ

Υλικό	% (κ.β.)
Οργανικό	44,30%
Χαρτί - Χαρτόνι	22,20%
Πλαστικά	13,90%
Μέταλλα	3,90%
Γυαλί	4,30%
Ξύλο	4,6%
Λοιπά	6,80%
ΣΥΝΟΛΟ	100,00%

2. ΑΝΑΛΥΤΙΚΗ ΠΕΡΙΓΡΑΦΗ ΥΠΗΡΕΣΙΩΝ ΛΕΙΤΟΥΡΓΕΙΑΣ ΧΥΤΑ ΛΑΡΙΣΑΣ

2.1. ΤΜΗΜΑ 1: ΥΠΗΡΕΣΙΕΣ ΠΑΡΑΚΟΛΟΥΘΗΣΗΣ ΣΥΝΤΗΡΗΣΗΣ ΚΑΙ ΔΙΑΧΕΙΡΙΣΗΣ ΕΓΚΑΤΑΣΤΑΣΕΩΝ ΚΑΙ ΔΙΚΤΥΩΝ ΒΙΟΑΕΡΙΟΥ

2.2.1. ΑΝΑΛΥΤΙΚΗ ΠΕΡΙΓΡΑΦΗ ΕΡΓΑΣΙΩΝ ΤΟΠΟΘΕΤΗΣΗΣ ΟΡΙΖΟΝΤΙΩΝ ΔΙΚΤΥΩΝ ΒΙΟΑΕΡΙΟΥ

2.2.1.1. ΓΕΝΙΚΑ

Έχοντας υπόψη τους εγκεκριμένους Περιβαλλοντικού Όρους, απαιτείται να τοποθετείται δίκτυο συλλογής και ελεγχόμενης απαγωγής βιοαερίου, παράλληλα με την εξέλιξη καθ' ύψος κάθε Κυψέλης, το οποίο θα παρακολουθείται συνεχώς για την αποδοτικότητά του.

Οι στόχοι του συστήματος διαχείρισης βιοαερίου είναι:

- Ασφαλής καύση του βιοαερίου ή/και δυνατότητα αξιοποίησής του.
- Ασφαλής άντληση κατά περίπτωση χωριστά για κάθε Κυψέλη της μέγιστης δυνατής ποσότητας βιοαερίου.
- Ελαχιστοποίηση της έκλυσης δυσοσμίας κατά την λειτουργία των Κυψελών
- Ελαχιστοποίηση κινδύνων για την ανθρώπινη υγεία και την πρόκληση ζημιάς στο περιβάλλον κλπ.
- Ελαχιστοποίηση του κινδύνου δημιουργίας θυλάκων εντός των απορριμμάτων ή διαφυγής ή συσσώρευσης βιοαερίου εκτός χώρου ταφής.
- Ελαχιστοποίηση όσο το δυνατόν του κινδύνου έκρηξης ή ασφυξίας.

Με σκοπό την απαγωγή του βιοαερίου κατά τη σταδιακή πλήρωση με απορρίμματα του 1^{ου} Κυττάρου της 5^{ης} Κυψέλης -ΧΥΤΥ, ως κύριο δίκτυο συλλογής βιοαερίου έχει υιοθετηθεί ενεργητικό οριζόντιο δίκτυο συλλογής.

Το οριζόντιο δίκτυο διατάσσεται καθ' ύψος περίπου ανά 5-7m. (δηλαδή κάθε δύο ταμπάνια) σε διαμορφούμενες επιφάνειες αποτιθέμενων απορριμμάτων.

Με την παρούσα σύμβαση υποχρέωση του αναδόχου είναι η τοποθέτηση οριζόντιων δικτύων βιοαερίου σε συνολική επιφάνεια περίπου 12.000 m². Η επιφάνεια αυτή ανάλογα με τον τρόπο ανάπτυξης του Κυττάρου δύναται να καλυφθεί - διαμορφωθεί είτε σε ένα επίπεδο είτε σε δύο επίπεδα (απορριμματικών επιφανειών) με υψομετρική διαφορά περίπου 5-6m,.

2.2.1.2 ΟΡΙΖΟΝΤΙΟ ΔΙΚΤΥΟ ΣΥΛΛΟΓΗΣ ΒΙΟΑΕΡΙΟΥ ΚΥΨΕΛΗΣ

Αντικείμενο των υπό εκτέλεση εργασιών θα είναι η τοποθέτηση των επιπέδων των δικτύων συλλογής βιοαερίου εντός του απορριμματικού όγκου του 1^{ου} Κυττάρου της 5^{ης} Κυψέλης, σε μία συνολική επιφάνεια 12.000m² περίπου, που θα έχει δημιουργηθεί από ταφέντα απορρίμματα είτε σε ένα είτε σε δύο επίπεδα απορριμματικών επιφανειών .

Η τοποθέτηση (εκάστου) οριζόντιου δικτύου συλλογής θα γίνεται σταδιακά κατά την προοδευτική πλήρωση του χώρου. Το δίκτυο θα εγκαθίσταται κάθε φορά επί του αντίστοιχου περαιωμένου επιπέδου συλλογής, με την εκτέλεση των απαραίτητων εργασιών οι οποίες περιλαμβάνουν:

- Εκσκαφή ορύγματος 0,6 x 0,6, επί της αντίστοιχης τελικής επιφάνειας απορριμμάτων.
- Τοποθέτηση αγωγού συλλογής επί της αντίστοιχης τάφρου και πλήρωση τάφρου με λιθοσύντριμμα.
- Τοποθέτηση γεωυφάσματος πλάτους 2,0m και προσωρινής στρώσης αργίλου 20cm.

Ειδικότερα:

Το δίκτυο συλλογής βιοαερίου θα αποτελείται από αγωγούς HDPE Φ125, δομημένου τοιχώματος πλήρως διάτρητους.

Οι ως άνω πλήρως διάτρητοι αγωγοί HDPE Φ125, θα διατάσσονται σε τάφρο 0,60μ. x 0,60μ. (το ύψος μετρούμενο επί της μάζας των απορριμμάτων) που θα διανοιχτεί στην επιφάνεια του περαιωμένου ταμπανιού, και θα περιβάλλονται από χαλίκι ποταμού διαστάσεων 16mm-32mm. Το συνολικό βάθος της τάφρου λαμβάνοντας υπόψη και το ύψος του χώματος της ημερήσια ταφής θα ανέρχεται περίπου στο 1,2 m.

Στη βάση της τάφρου θα τοποθετηθεί 0,50μ. χαλίκι, επάνω από το χαλίκι θα τοποθετηθεί ο διάτρητος αγωγός HDPE Φ125, και θα πληρωθεί η τάφρος με το υπόλοιπο χαλίκι. Επάνω από την τάφρο θα τοποθετηθεί γεωύφασμα βάρους 300gr/m² σε πλάτος τουλάχιστον 2,0m και πάνω από αυτό μια προσωρινή στρώση αργίλου ταφής, πάχους 0,20μ., για την αποφυγή αναρρόφησης ατμοσφαιρικού αέρα.

Οι διάτρητοι αγωγοί στο σημείο τοποθέτησής των ,θα διατάσσονται ώστε να είναι παράλληλοι με το διαμήκη άξονα του ΧΥΤΑ και σε απόσταση 15 περίπου μέτρων μεταξύ τους.

Οι ως άνω αγωγοί θα απολήγουν σε συλλεκτήριους αγωγούς HDPE Φ125, 6 atm μη διάτρητους, η διεύθυνση των οποίων είναι κάθετη στο διαμήκη άξονα του ΧΥΤΑ. Οι συλλεκτήριοι αυτοί αγωγοί θα εδράζονται επί σταθερού εδάφους της Κυψέλης.

Θα δοθεί ιδιαίτερη προσοχή στην έδραση των μη διάτρητων αγωγών, ώστε να τηρηθούν κατάλληλες επαρκώς κλίσεις, με σκοπό την σωστή αποστράγγιση των συμπυκνωμάτων έστω και μετά από σημαντικές τοπικές καθιζήσεις.

Σημειώνεται ότι οι περιμετρικοί συλλεκτήριοι αγωγοί Φ 125 αφού τοποθετηθούν και ελεγχθούν οι κλίσεις τους, καλύπτονται από παχύ στρώμα άμμου και κατόπιν κροκάλας ώστε να μην υπάρχει ουδείς κίνδυνος καταστροφής των από τις εργασίες της υγειονομικής ταφής.

Οι συλλεκτήριοι αυτοί αγωγοί Φ125 θα συνδεθούν με ειδικούς συνδέσμους και κατάλληλα τεμάχια με αγωγούς HDPE Φ90, 6 atm, αδιάτρητους, οι οποίοι θα καταλήγουν τέλος στο Φρεάτια Συγκέντρωσης και Ελέγχου Βιοαερίου (ΦΣΕΒ-6) όπου θα συνδεθούν με ειδικούς συνδέσμους και κατάλληλα τεμάχια ώστε να τεθούν πλήρως σε λειτουργία.

Για την προστασία των διάτρητων αγωγών από ανεπιθύμητη αναρρόφηση ατμοσφαιρικού αέρα, τα τελευταία 5μ. πριν τη σύνδεση των πλήρως διάτρητων αγωγών HDPE Φ125, με τον αδιάτρητο συλλεκτήριο αγωγό HDPE Φ125, 6atm, θα είναι και αυτά από αδιάτρητο HDPE Φ125, 6atm, τουλάχιστον.

Ομοίως οι απολήξεις των ως άνω αγωγών από το όριο του κατάντη πρανούς του 1^{ου} Κυττάρου της 5^{ης} Κυψέλης θα απέχουν τουλάχιστον 5 μέτρα.

Θα γίνει εκσκαφή συνολικά (σε όλα τα επίπεδα) 28 – 30 τάφρων, που το μέσο μήκος εκάστης τάφρου θα κυμαίνεται στα 40m.

Στα χαμηλότερα σημεία των αγωγών μεταφοράς βιοαερίου (του οριζόντιου δικτύου συλλογής) εντός του χώρου σε όσες θέσεις απαιτούνται (συνήθως εκεί που ενώνεται ο αγωγός μεταφοράς Φ90, με τον συλλεκτήριο Φ125) θα τοποθετηθούν σιφώνια διαχωρισμού των συμπυκνωμάτων που μεταφέρονται μαζί με το βιοαέριο. Τα σιφώνια αυτά κατασκευάζονται από HDPE Φ200 και είναι αυτοκαθαριζόμενα καθώς λειτουργούν με την διαφορά πίεσης λόγω της υψομετρικής διαφοράς. Τα συμπυκνώματα αυτά θα καταθλίβονται εντός της μάζας των απορριμμάτων.

Πριν τον ενταφιασμό τμημάτων των σωληνώσεων επιβάλλεται ο εσωτερικός καθαρισμός τους από τον ανάδοχο, από ξένα σώματα με την χρήση πεπιεσμένου αέρα κατάλληλης πίεσης, με διεύθυνση προς τις μεγαλύτερες διαμέτρους.

Το δίκτυο πριν τεθεί κάθε φορά σε λειτουργία, θα επιθεωρηθεί από τον αρμόδιο τεχνικό του αναδόχου για να διαπιστωθεί ότι πληροί τους όρους ασφάλειας.

Ο χρόνος εγκατάστασης του ανωτέρω δικτύου ή μέρους αυτού σύμφωνα και με την πρόοδο και την εξέλιξη της ταφής απορριμμάτων στην 5η Κυψέλη θα επισημανθεί στον ανάδοχο οικονομικό φορέα τουλάχιστον ένα (1) μήνα πριν τις σχετικές εργασίες, με ευθύνη του ΦοΔΣΑ σε συνεργασία με τον οικονομικό φορέα λειτουργίας του 1ου τμήματος. Η εγκατάσταση των επιμέρους δικτύων και η ολοκλήρωση των σχετικών εργασιών θα γίνει άμεσα και σε ημέρες όπου θα μπορεί απρόσκοπτα να γίνονται οι σχετικές εργασίες (Σάββατο – Κυριακή) χωρίς να παρεμποδίζονται οι εργασίες υγειονομικής ταφής.

Επισημαίνεται ρητώς ότι δεν είναι δεσμευτική η εξάντληση των ανωτέρω προβλεπόμενων ποσοτήτων εφόσον ο ρυθμός πλήρωσης της Κυψέλης δεν καλύπτει την διαμόρφωση των απαιτούμενων επιφανειών. Σε κάθε περίπτωση η αποπληρωμή θα γίνει βάσει των επιμετρήσεων των σχετικών εργασιών.

2.2.2. ΑΝΑΛΥΤΙΚΗ ΠΕΡΙΓΡΑΦΗ ΕΡΓΑΣΙΩΝ ΣΥΝΤΗΡΗΣΗΣ ΔΙΚΤΥΩΝ ΒΙΟΑΕΡΙΟΥ – ΕΓΚΑΤΑΣΤΑΣΕΩΝ ΠΥΡΣΩΝ ΚΑΥΣΗΣ ΒΙΟΑΕΡΙΟΥ- ΦΣΕΒ

Στο Σταθμό Καύσης Βιοαερίου (ΣΑΚ) περιλαμβάνονται οι 3 πυρσοί καύσης βιοαερίου δυναμικότητας 500 m³/h 1.000 m³/h και 1.500m³/h εκ των οποίων ο παλαιός πυρσός των 1.000 m³/h έχει τεθεί εκτός λειτουργίας, δεν δύναται να επισκευασθεί και συνεπώς δεν περιλαμβάνεται στις εργασίες συντήρησης της παρούσας σύμβασης.

Οι υπηρεσίες παρακολούθησης – συντήρησης των εγκαταστάσεων βιοαερίου (δίκτυα – πυρσοί καύσης – Φρεάτια Συλλογής και Ελέγχου Βιοαερίου (ΦΣΕΒ)) περιλαμβάνουν ενδεικτικά κατ’ ελάχιστον και όχι περιοριστικά τα κάτωθι:

Για τα ΦΣΕΒ:

- Σε κάθε ΦΣΕΒ αποκατάσταση ζημιών και λειτουργικότητας θυρών, έλεγχος και απομάκρυνση ή/και συμπλήρωση υδάτων, έλεγχος και τυχόν αποκατάσταση φθορών αγωγών /εξοπλισμού απομάκρυνσης συμπυκνωμάτων.
- Έλεγχος μέσα στο κάθε Φ.Σ.Ε.Β. και πριν από τη σύνδεση εκάστου αγωγού συλλογής με τον κεντρικό συλλέκτη βάνας διακοπής και βάνας ρύθμισης της υποπίεσης του βιοαερίου, χωριστά για τον κάθε αγωγό συλλογής. Έλεγχος, συντήρηση ή/και επισκευή σε κάθε αγωγό συλλογής των θέσεων δειγματοληψίας για τη μέτρηση της πίεσης, παροχής και ποιοτικών χαρακτηριστικών του βιοαερίου.
- Έλεγχος, συντήρηση ή/και επισκευή- αντικατάσταση σε κάθε Φ.Σ.Ε.Β. συστήματος επιτήρησης εκρηκτικών συγκεντρώσεων του βιοαερίου, (ανιχνευτής διαρροών) για την επίτευξη της μέγιστης δυνατής ασφάλειας του έργου και των εργαζομένων
- Έλεγχος, συντήρηση επισκευή ή και αντικατάσταση μανομέτρων υποπίεσης του κάθε Φ.Σ.Ε.Β., είναι εύρους -100 mbar/ombar.

Επιπλέον:

- Παρακολούθηση υποχρεωτικά σε εβδομαδιαία βάση με την τήρηση και συμπλήρωση ημερολογίου για τη διασφάλιση της ορθής λειτουργίας του Η/Μ εξοπλισμού και έγγραφης ενημέρωσης και αποκατάστασης σε περίπτωση βλάβης.
- Επισκευές, συναρμολόγηση και αποσυναρμολόγηση διατάξεων και εξοπλισμού, προμήθεια και τοποθέτηση ανταλλακτικών, καθαρισμός και συντήρηση πυρσών (φουσητήρας, θάλαμος καύσης, αντλία, σωληνώσεις, διατάξεις απαγωγής συμπυκνωμάτων)
- Έλεγχος συντήρηση και προγραμματισμός PLC πυρσού 1.500 m³/h.
- Επισκευή και συντήρηση της αντλίας – καθαρισμός / πυρσού 1.500 m³/h.
- Έλεγχος και δοκιμαστική λειτουργία του κάθε πυρσού καύσης που είναι σε κατάσταση αναμονής (και έχει τη δυνατότητα να λειτουργήσει) μια φορά τον μήνα με τις προβλεπόμενες διαδικασίες.
- Συντήρηση πρώτου επιπέδου μια φορά τον μήνα με καθαρισμό φλογοπαγίδων, ηλεκτροδίων ανάφλεξης και δοχείου συμπυκνωμάτων.
- Συντήρηση δευτέρου επιπέδου κάθε εξάμηνο με το σταμάτημα του πυρσού και αλλαγές με την προμήθεια αναλώσιμων σε τυχόν φθορές με σχετική ενημέρωση.
- Καταγραφή λειτουργικών παραμέτρων και αποτελεσμάτων πυρσού καύσης που βρίσκεται σε λειτουργία μια φορά την εβδομάδα της πίεσης εισροής, της πίεσης εκροής, της διαφορικής πίεσης, της θερμοκρασίας καύσης, της παροχής βιοαερίου, της ελάχιστης τιμής μεθανίου CH₄(%), υδρόθειου H₂S (%),διοξειδίου του άνθρακα CO₂ (%) και οξυγόνου (%) O₂.
- Καθαρισμός περιβάλλοντος χώρου ΣΑΚ Βιοαερίου.
- Σύνταξη και εισήγηση σχετικών τεχνικών οδηγιών, στα πλαίσια εφαρμογής του Ολοκληρωμένου Συστήματος Διαχείρισης Ποιότητας και Περιβάλλοντος (όπως αυτό έχει διανεμηθεί).

Έλεγχοι	Συχνότητα ελέγχων		
	Εβδομαδιαία	Μηνιαία	Τριμηνιαία

Σημεία Ελέγχου και συντήρησης πυρσών καύσης βιοαερίου			
Ρυθμός ροής, πίεση. Θερμοκρασία και παρακολούθηση εισερχόμενων αερίων	X		
Ηλεκτρικός πίνακας ελέγχου		X	
Στοιχεία που ελέγχονται από τη μέτρηση θερμοκρασίας			X
Ηλεκτρόδιο ανάφλεξης		X	
Έλεγχος/ καθαρισμός δοχείου συμπυκνωμάτων		X	
Έλεγχος/ καθαρισμός/ αντικατάσταση φίλτρων στα σημεία δειγματοληψιών		X	
Καθαρισμός φλογοπαγίδων		X	
Έλεγχος/Καθαρισμός βαλβίδων-Ρύθμιση βαλβίδων ροής αέρα		X	
Έλεγχος/ συντήρηση Φρεατίων Συλλογής και Ελέγχου Βιοαερίου			
Έλεγχος στάθμης συμπυκνωμάτων	X	X	
Έλεγχος διαφυγής βιοαερίου στους συλλεκτήριους σωλήνες των οριζόντιων δικτύων	X	X	
Έλεγχος – ρύθμιση βανών/ δικλίδων οριζόντιων δικτύων δικτύων βιοαερίου - ρύθμιση του αντλούμενου βιοαερίου	X	X	
Δίκτυο άντλησης και ομαλή λειτουργία οριζόντιων δικτύων βιοαερίου	X	X	

Ο Ανάδοχος σε μηνιαία βάση θα διαμορφώσει και συμπληρώνει Βιβλίο συντηρήσεων και θα υποβάλλει προς την Υπηρεσία Εκθέσεις αναλυτικές στις οποίες θα αναφέρονται λεπτομερώς, οι ελεγχόμενοι παράμετροι, οι εκτελούμενες εργασίες συντήρησης, επισκευής, ρυθμίσεων, εποπτείας, παρακολούθησης, αντικατάστασης υλικών και εξοπλισμού σε όλους τους πυρσούς και τις λοιπές εγκαταστάσεις διαχείρισης βιοαερίου (ΦΣΕΒ, δίκτυα κλπ).

Ο Ανάδοχος ή εκπρόσωπος αυτού πέραν της υποβολής των ανωτέρω Εκθέσεων θα συναντιέται τουλάχιστον μία φορά το δίμηνο με τους αρμόδιους εκπροσώπους του Εργοδότη, σε τακτικές

καθορισμένες συναντήσεις. Σκοπός των συναντήσεων θα είναι η συζήτηση θεμάτων σχετικών με την λειτουργική κατάσταση της εγκατάστασης των μονάδων διαχείρισης βιοαερίου.

Ο υποψήφιος ανάδοχος με την Τεχνική Προσφορά θα πρέπει να καταθέσει:

Την άδεια ασκήσεως επαγγέλματος ΤΕΕ, Μηχανολόγου Μηχ/κου ΠΕ ή Ηλεκτρολόγου Μηχ/κου ΠΕ 15-ετούς εμπειρίας.

Υπεύθυνη Δήλωση (του άρθρου 8 του Ν. 1599/1986) όπως εκάστοτε ισχύει, στην οποία ο συμμετέχων οικονομικός φορέας ή ο νόμιμος εκπρόσωπος θα δηλώνει τη δυνατότητα διάθεσης κινητής μονάδας τεχνικής υποστήριξης στο τόπο λειτουργίας του εξοπλισμού διαχείρισης βιοαερίου.

Ειδικά, οι οικονομικοί φορείς που δεν έχουν δικά τους συνεργεία επισκευής και συντήρησης οφείλουν να προσκομίσουν τα ακόλουθα δικαιολογητικά:

(α) Υπεύθυνη δήλωση (του άρθρου 8 του Ν. 1599/1986) συνεργείου της ημεδαπής για την αποδοχή εκτέλεσης εργασιών συντήρησης και επισκευής, καθώς και δυνατότητα διάθεσης κινητής μονάδας τεχνικής υποστήριξης στο τόπο λειτουργίας (ΧΥΤΑ Λάρισας) των εγκαταστάσεων και του εξοπλισμού διαχείρισης βιοαερίου.

(β) Υπεύθυνη δήλωση (του άρθρου 8 του Ν. 1599/1986) του οικονομικού φορέα ότι εφόσον το ανωτέρω συνεργείο διακόψει την λειτουργία του, αυτός με δική του ευθύνη θα βρει άλλο συνεργείο το αργότερο μέσα σε χρονικό διάστημα δύο (2) μηνών που θα καλύπτει τις δυνατότητες της ανωτέρω δήλωσης.

2.2 ΤΜΗΜΑ 2: ΥΠΗΡΕΣΙΕΣ ΠΑΡΑΚΟΛΟΥΘΗΣΗΣ ΕΥΡΥΘΜΗΣ ΛΕΙΤΟΥΡΓΙΑΣ ΣΥΝΤΗΡΗΣΗΣ ΚΑΙ ΕΠΙΣΚΕΥΩΝ ΕΓΚΑΤΑΣΤΑΣΗΣ ΕΠΕΞΕΡΓΑΣΙΑΣ ΣΤΡΑΓΓΙΣΜΑΤΩΝ

2.2.1. ΓΕΝΙΚΑ

Στα πλαίσια της ολοκληρωμένης διαχείρισης των παραγόμενων στραγγισμάτων, στον Χώρο Υγειονομικής Ταφής Απορριμμάτων (ΧΥΤΑ) Λάρισας, λειτουργεί Εγκατάσταση Προεπεξεργασίας Στραγγισμάτων (ΕΠΣ). Η εγκατάσταση αυτή σχεδιάστηκε να αφαιρεί τον ανθρακούχο οργανικό ρύπο, με βιολογική επεξεργασία που λαμβάνει χώρα σε εν σειρά αεριζόμενες δεξαμενές, τριών σταδίων. Η εγκατάσταση αφαιρεί ικανοποιητικά τον οργανικό ανθρακούχο ρύπο, επιτυγχάνοντας παράλληλα μερική νιτροποίηση και απονιτροποίηση. Επειδή δεν υπάρχει φυσικός αποδέκτης των επεξεργασμένων στραγγισμάτων, αυτά μεταφέρονται στην Μονάδα Επεξεργασίας Λυμάτων της πόλης της Λάρισας είτε ένα μικρό μέρος τους ανακυκλοφορεί εντός των Κυττάρων του ΧΥΤΑ.

2.2.2 ΕΓΚΑΤΑΣΤΑΣΗ ΠΡΟΕΠΕΞΕΡΓΑΣΙΑΣ ΣΤΡΑΓΓΙΣΜΑΤΩΝ (Ε.Π.Σ.)

Στα πλαίσια της ολοκληρωμένης διαχείρισης των παραγόμενων στραγγισμάτων (ελαχιστοποίηση παραγωγής – αντιμετώπιση ανεξέλεγκτης διαφυγής – επαρκής συλλογή – επεξεργασία) στο ΧΥΤΑ Λάρισας, σχεδιάστηκε και λειτουργεί από το 1998 Εγκατάσταση Προεπεξεργασίας Στραγγισμάτων.

- Η εγκατάσταση αυτή σχεδιάστηκε να επεξεργάζεται τον ανθρακούχο ρύπο 50 m³/ημέρα

στραγγισμάτων, συνολικού φορτίου 2350 Kg BOD /ημέρα (47.000 mg/l).

- Τα εξερχόμενα επεξεργασμένα στραγγίσματα προβλεπόμενα να έχουν φορτίο λιγότερο από 150 Kg BOD /ημέρα (3.000 mg/l).

A. ΛΕΙΤΟΥΡΓΙΚΟ ΣΧΗΜΑ Ε.Π.Σ.

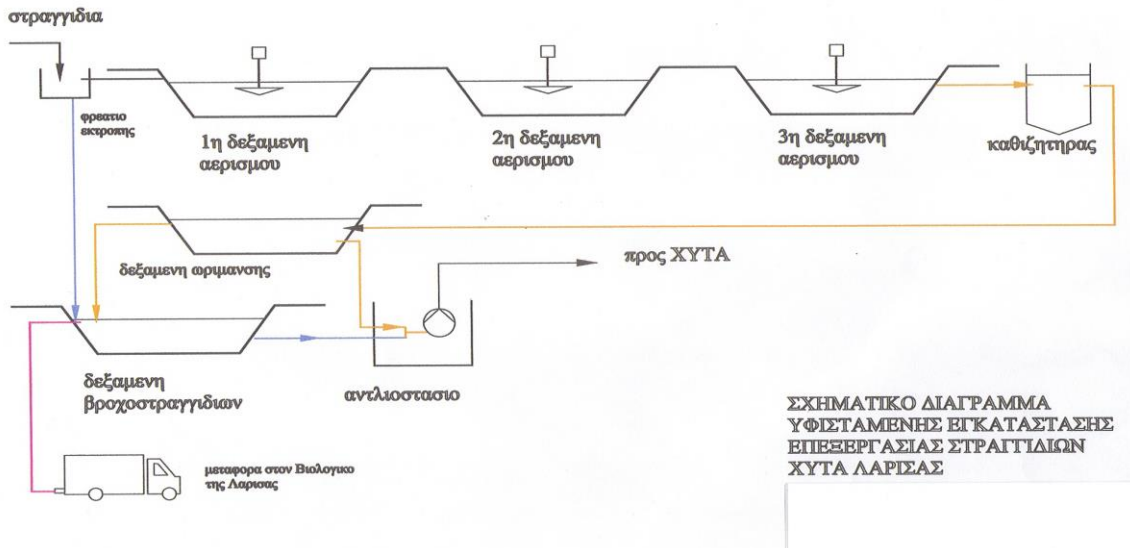

- Υπάρχουν **3** εν σειρά αεριζόμενες λιμνοδεξαμενές (lagoons), των 500 m³ η κάθε μια.
- Οι δεξαμενές έχουν σχήμα ανεστραμμένης τετραγωνικής κόλουρης πυραμίδας, [συνολικό βάθος 3,65μ και κλίσεις πρανών 1:2 (βάθος:πλάτος)].
- Ο χρόνος υδραυλικής παραμονής των στραγγισμάτων σε κάθε δεξαμενή, σχεδιαστικά ανέρχεται σε 10 ημέρες.
- Σ' αυτές με βιολογική επεξεργασία αφαιρείται ο ανθρακούχος ρύπος, πραγματοποιείται νιτροποίηση και μερική απονιτροποίηση.
- Η βασική βιολογική διαδικασία στη μέθοδο της αερόβιας επεξεργασίας των στραγγισμάτων με Ενεργό Ιλύ, είναι η χρησιμοποίηση των οργανικών ουσιών από τους μικροοργανισμούς και η οξείδωση – μετατροπή τους σε βιολογικά σταθερής μορφής τελικά προϊόντα, κάτω από αερόβιες συνθήκες.
- Ο αερισμός γίνεται αυτόματα, ανάλογα με το φορτίο των στραγγισμάτων, τα οποία διέρχονται διαδοχικά από τις 3 δεξαμενές αερισμού, στις οποίες η παροχή οξυγόνου γίνεται μέσω επιφανειακών αεριστήρων ισχύος 45KW για την 1η δεξαμενή και 15 KW για καθεμία από τις δεξαμενές 2 και 3.
- Κατόπιν στη διαδρομή των στραγγισμάτων παρεμβάλλεται στατικός καθιζητήρας όπου συγκρατείται η λάσπη.
- Η δεξαμενή είναι τύπου Imhof με σχήμα ανεστραμμένης τετραγωνικής κόλουρης πυραμίδας.
- Η παραγόμενη στον καθιζητήρα λάσπη, είτε επανατροφοδοτεί τις αεριζόμενες δεξαμενές για εμπλουτισμό τους, είτε οδηγείται στο Βιολογικό της πόλης.
- Τέλος τα στραγγίσματα οδηγούνται στην δεξαμενή σταθεροποίησης 800 m³, απ' όπου και εξέρχονται έτοιμα προς διάθεση.
- Η οξυγόνωση της ως άνω δεξαμενής, γίνεται με φυσικές μεθόδους (χωρίς τη χρήση αεριστήρων),

τις οποίες ευνοεί το αβαθές σχήμα της. Το συνολικό βάθος της δεξαμενής είναι 1,30μ και το βάθος των στραγγισμάτων 0,80μ.

Τα επεξεργασμένα στραγγίσματα, μεταφέρονται με βυτιοφόρο όχημα στην Μονάδα Επεξεργασίας Λυμάτων της ΔΕΥΑ καθώς και ένα μικρό μέρος τους δύναται να οδηγείται εντός των Κυττάρων, μέσω αντλητικών διατάξεων και του δικτύου επανακυκλοφορίας.

Β. ΔΕΞΑΜΕΝΕΣ ΑΕΡΙΣΜΟΥ- ΑΕΡΟΒΙΑΣ ΕΠΕΞΕΡΓΑΣΙΑΣ

Τα στραγγίσματα μέσω του κεντρικού αγωγού μεταφοράς στραγγισμάτων που διατρέχει κατά μήκος όλες τις Κυψέλες του ΧΥΤΑ εισέρχονται με βαρύτητα με σωλήνα από HDPE Φ200 6 Atm σε κάθε δεξαμενή αερισμού.

Το βάθος εισόδου των στραγγισμάτων είναι 1,5m κάτω από την στάθμη λειτουργίας της δεξαμενής για να διατηρηθούν συνθήκες καλής λειτουργίας των σωλήνων (αποφυγή εμφράξεων).

Οι τρεις αεριζόμενες δεξαμενές έχουν έκαστη σχήμα ανεστραμμένης τετραγωνικής κόλουρης πυραμίδας με εξωτερικές διαστάσεις στέψεις 24,80m X 24,80m και πυθμένα 10,20m X 10,20m. Το συνολικό βάθος εκάστης δεξαμενής είναι 3,65m και οι κλίσεις των πρανών 1:2 (βάθος προς πλάτος). Το βάθος των στραγγισμάτων κυμαίνεται από 2,25- 2,50m και το ελεύθερο ύψος μέχρι την στέψη από 1,15m -1,40m.

Ο συνολικός ωφέλιμος για την επεξεργασία όγκος εκάστης δεξαμενής είναι περίπου 500m³, εξασφαλίζοντας υδραυλικό χρόνο παραμονής (σε κάθε δεξαμενή) των στραγγισμάτων τις 10 ημέρες.

Γ. ΕΡΓΑΣΙΕΣ ΑΝΑΒΑΘΜΙΣΗΣ ΜΟΝΑΔΑΣ ΕΠΕΞΕΡΓΑΣΙΑΣ ΣΤΡΑΓΓΙΣΜΑΤΩΝ

Στην παρούσα φάση ο Φορέας υλοποιεί μέσω διακριτής διαγωνιστικής διαδικασίας την αντικατάσταση του εξοπλισμού των τριών δεξαμενών αερισμού, καθώς και του αντλητικού συγκροτήματος της εγκατάστασης Προεπεξεργασίας Στραγγισμάτων -όπου επιτελούνται οι κύριες βιοχημικές διεργασίες αποδόμησης των οργανικών ρύπων (μείωση του BOD και COD) των στραγγισμάτων, δεδομένης της επιτακτικής ανάγκης που προέκυψε λόγω παλαιότητας (λειτουργούν από το 1998), συνεχόμενων φθορών, αλλά και των τεράστιων ζημιών που προκλήθηκαν από την πρόσφατη κακοκαιρία Daniel που είχε ως συνέπεια την ολοκληρωτική καταστροφή του αντλητικού συγκροτήματος ανακυκλοφορίας στραγγισμάτων και των αεριστήρων από την βύθισή τους εξ αιτίας της υπερχειλίση των δεξαμενών καθόσον υπήρχε αδυναμία υποδοχής τους στη Μονάδα Βιολογικού Καθαρισμού της ΔΕΑΥΛ.

Βάσει αυτής της διαγωνιστικής διαδικασίας προβλέπεται η τοποθέτηση τριών επιφανειακών αεριστήρων 15KW έκαστος καθώς και η τοποθέτηση δύο αντλιών ανακυκλοφορίας 18,5KW και 11KW μετά της εγκατάστασης δικτύου ανακυκλοφορίας στραγγισμάτων στο ΧΥΤΑ.

Οι αεριστήρες θα λειτουργούν αυτόματα -διακοπτόμενα σύμφωνα με τις ρυθμίσεις που θα δοθούν για τις απαιτήσεις σε οξυγόνο από τις μετρήσεις των μετρητών διαλυμένου οξυγόνου, με την δυνατότητα εναλλακτικά χειροκίνητης λειτουργίας των μπουτόν που θα εγκατασταθεί υπαίθρια.

Η λειτουργία του συστήματος αερισμού θα ρυθμίζεται, λαμβάνοντας υπόψη την μέτρηση διαλυμένου οξυγόνου, που θα γίνεται στις αερόβιες ζώνες. Για τον σκοπό αυτό σε κάθε δεξαμενή αερισμού θα εγκατασταθεί επίσης ένα τουλάχιστον όργανο μέτρησης DO, με βάση τις μετρήσεις του οποίου θα ρυθμίζεται η παροχή οξυγόνου σε κάθε δεξαμενή χωριστά

Συνεπώς η παρούσα σύμβαση θα αφορά στην εποπτεία, παρακολούθηση και συντήρηση της Μονάδας Προεπεξεργασίας Στραγγισμάτων μετά του νέου εξοπλισμού (αεριστήρες, αντλίες ανακυκλοφορίας

στραγγισμάτων, ηλεκτρολογικές συνδέσεις, αυτοματισμοί, δίκτυο ανακυκλοφορίας στραγγισμάτων) που θα εγκατασταθεί εντός του 2024.

2.2.3. ΕΡΓΑΣΙΕΣ – ΑΠΑΣΧΟΛΟΥΜΕΝΟ ΠΡΟΣΩΠΙΚΟ

Ο ανάδοχος έχει υποχρέωση να παρακολουθεί επιστημονικά και να ελέγχει τις διεργασίες που επιτελούνται στην εγκατάσταση προεπεξεργασίας στραγγισμάτων, ώστε καταρχήν να τηρούνται οι εγκεκριμένοι περιβαλλοντικοί όροι.

Ειδικότερα βάσει των χημικών αναλύσεων των παραμέτρων ελέγχου των δειγμάτων των στραγγισμάτων, ο ανάδοχος θα προβαίνει σε όλες τις αναγκαίες ρυθμίσεις λειτουργίας και όταν είναι αναγκαίο θα εφαρμόζει διορθωτικές ενέργειες προληπτικού κυρίως και ενίοτε κατασταλτικού τύπου. Ο ανάδοχος εξάλλου, χρησιμοποιώντας τα αποτελέσματα των εργαστηριακών εξετάσεων και όλα τα απαραίτητα στοιχεία της εγκατάστασης, θα πρέπει να εντοπίζει άμεσα τυχόν λειτουργικές ανωμαλίες, εφαρμόζοντας τις κατάλληλες διορθωτικές ή προληπτικές ενέργειες, εξασφαλίζοντας έτσι τις πιο αποδοτικές συνθήκες λειτουργίας της κάθε επιμέρους μονάδας της εγκατάστασης με το χαμηλότερο δυνατό κόστος λειτουργίας.

Στο πλαίσιο αυτό στις παρεχόμενες υπηρεσίες περιλαμβάνονται:

- Εργασίας εποπτείας, καταγραφής λειτουργικών στοιχείων (μετρήσεις κρίσιμων παραμέτρων όπως BOD, COD, DO), συντήρησης, τακτικής παρακολούθησης, και ρύθμισης των συστημάτων αερισμού στις δεξαμενές αερισμού καθώς και των διατάξεων μέτρησης διαλυμένου οξυγόνου για επίτευξη της απαιτούμενης ποιότητας της εκροής στραγγιδίων, ειδικά σε συνθήκες έντονων διακυμάνσεων του υδραυλικού και ρυπαντικού φορτίου, σύμφωνα με τις ποιοτικές απαιτήσεις εισόδου προεπεξεργασμένων στραγγισμάτων στη ΔΕΥΑ Λάρισας.
- Εργασίες εποπτείας, συντήρησης, παρακολούθησης, και ρύθμισης των αντλιών ανακυκλοφορίας στραγγισμάτων και του δικτύου μεταφοράς στραγγισμάτων. Ειδικότερα θα πρέπει σε τακτά χρονικά διαστήματα και τουλάχιστον 1 φορά/μήνα να θέτει σε λειτουργία σχετικό εξοπλισμό και να διενεργεί ανακυκλοφορία των στραγγισμάτων εντός της απορριμματικής μάζας. Στο πλαίσιο αυτό περιλαμβάνονται και όλες οι εργασίες ελέγχου, ρύθμισης, αντικατάστασης τυχόν φθαρμένων σωληνώσεων, αποκατάστασης και επισκευής συνδέσεων κλπ. ώστε το δίκτυο ανακυκλοφορίας των στραγγισμάτων να λειτουργεί αποτελεσματικά και αποδοτικά.
- Εργασίες εποπτείας, παρακολούθησης, συντήρησης και ελέγχου των ηλεκτρολογικών συνδέσεων και καλωδιώσεων με τους υφιστάμενους πίνακες (κεντρικός ηλεκτρολογικός πίνακας, εξωτερικός πίνακας χειρισμού) -μετά των τυχόν επεμβάσεων, αντικαταστάσεων εξαρτημάτων και στοιχείων, εγκατάστασης διατάξεων προστασίας εξοπλισμού και καλωδιώσεων - για την λειτουργία των επί μέρους συστημάτων και αυτοματισμών ώστε η εγκατάσταση να λειτουργεί ως ένα ενιαίο σύνολο.
- Έλεγχος, συντήρηση των βαρυτικών αγωγών για εμφράξεις και εργασίες καθαρισμού / απόφραξης του δικτύου σωληνώσεων ροής στραγγισμάτων επικοινωνίας των δεξαμενών (αερισμού, καθίζησης, σταθεροποίησης, βροχοστραγγιδίων) και των όλων φρεατίων δικλείδων της Εγκατάστασης Προεπεξεργασίας Στραγγισμάτων. Ειδικότερα όλοι οι βαρυτικοί αγωγοί σύνδεσης των δεξαμενών της εγκατάστασης θα πρέπει να δοκιμαστούν και να ελεγχθούν για πιθανές εμφράξεις και θα γίνει έλεγχος όλων των φρεατίων και των δικλείδων ελέγχου μέσω των οποίων είναι δυνατή η παράκαμψη όλων των δεξαμενών αερισμού. Η εργασία αφορά τόσο τον κεντρικό αγωγό προσαγωγής των στραγγισμάτων από τον ΧΥΤΑ στην ΕΠΣ, τον αγωγό εκτροπής από το κεντρικό φρεάτιο προς την δεξαμενή βροχοστραγγιδίων αλλά και τους επί μέρους αγωγούς εκτροπής (by-pass) και σύνδεσης όλων των δεξαμενών αερισμού. Στην περίπτωση εμφράξης θα πρέπει να ακολουθηθεί διαδικασία απόφραξης με χρήση ειδικού μηχανήματος και δοκιμή.

- Απαιτείται ο έλεγχος και η συντήρηση του Η/Ζ ώστε να επαναλειτουργήσει αν απαιτηθεί. Οι εργασίες συντήρησης συμπεριλαμβάνουν όλες τις περιοδικές εργασίες συντήρησης όπως αυτές προβλέπονται από τον κατασκευαστή του Η/Ζ, ο έλεγχος του πίνακα και της διάταξης μεταγωγής κ.λπ. Στις εργασίες δεν συμπεριλαμβάνονται (αν απαιτείται) η αντικατάσταση τμημάτων του εξοπλισμού Η/Ζ -εκτός των μικρούλικών και ανταλλακτικών - που έχουν ενδεχόμενα να υποστεί βλάβη λόγω ακινησίας.

Ο Ανάδοχος σε μηνιαία βάση θα διαμορφώσει και συμπληρώνει Βιβλίο συντηρήσεων και θα υποβάλλει προς την Υπηρεσία Εκθέσεις αναλυτικές στις οποίες θα αναφέρονται λεπτομερώς, οι ελεγχόμενοι παράμετροι, οι εκτελούμενες εργασίες συντήρησης, επισκευής, ρυθμίσεων, εποπτείας, παρακολούθησης, αντικατάστασης υλικών και εξοπλισμού σε όλες τις δεξαμενές, φρεάτια, δίκτυα και Η/Μ της μονάδα προεπεξεργασίας στραγγισμάτων.

Ο Ανάδοχος ή εκπρόσωπος αυτού πέραν της υποβολής των ανωτέρω Εκθέσεων θα συναντιέται τουλάχιστον μία φορά το δίμηνο με τους αρμόδιους εκπροσώπους του Εργοδότη, σε τακτικές καθορισμένες συναντήσεις. Σκοπός των συναντήσεων θα είναι η συζήτηση θεμάτων σχετικών με την λειτουργική κατάσταση της εγκατάστασης.

Ελάχιστο προσωπικό που απαιτείται:

Ο Ανάδοχος είναι υποχρεωμένος να απασχολεί κατ' ελάχιστον σε μηνιαία βάση με τον όρο τουλάχιστον 2 φορές/εβδομάδα 8ωρων επισκέψεων, για την παρακολούθηση τον έλεγχο την εποπτεία της ΕΠΣ ένα Μηχανολόγο Μηχ/κο ή Χημικό Μηχανικό Π.Ε. με εμπειρία τουλάχιστον δέκα πέντε ετών ως Επικεφαλής Προσωπικού και Υπεύθυνος λειτουργίας – συντήρησης Εγκαταστάσεων Επεξεργασίας Λυμάτων.

Επιπλέον ο ανάδοχος είναι υποχρεωμένος να απασχολεί κατ' ελάχιστον σε μηνιαία βάση με τον απαρέγκλιτο όρο τουλάχιστον 2 φορές/εβδομάδα 8ωρων επισκέψεων ένας Ηλεκτροτεχνίτη – Συντηρητής με άδεια εγκαταστάτης ηλεκτρολόγου 1ης ομάδας και Α' ειδικότητας και έναν τεχνίτη υδραυλικό με την αντίστοιχη άδεια.

Θα πρέπει ακόμα εκτός του προσωπικού αυτού να έχει σε ετοιμότητα δικό του ή συνεργαζόμενο εξοπλισμένο συνεργείο επισκευών και κατασκευών ηλεκτρομηχανολογικών έργων και εξοπλισμού επανδρωμένο με έμπειρο προσωπικό, που θα προβαίνει σε επισκευές και κατασκευές ακόμα και κατά τις Κυριακές και εορτές, όταν αυτό κρίνεται αναγκαίο.

Ο υποψήφιος ανάδοχος με την Τεχνική Προσφορά θα πρέπει να καταθέσει:

Την άδεια ασκήσεως επαγγέλματος ΤΕΕ, Μηχανολόγου Μηχ/κου ΠΕ ή Χημικού Μηχ/κου ΠΕ 15-ετούς εμπειρίας.

Την άδεια ασκήσεως επαγγέλματος Ηλεκτροτεχνίτη – Συντηρητής με άδεια εγκαταστάτης ηλεκτρολόγου 1ης ομάδας και Α' ειδικότητας.

Υπεύθυνη Δήλωση (του άρθρου 8 του Ν. 1599/1986) όπως εκάστοτε ισχύει, στην οποία ο συμμετέχων οικονομικός φορέας ή ο νόμιμος εκπρόσωπος θα δηλώνει τη δυνατότητα διάθεσης κινητής μονάδας τεχνικής υποστήριξης στο τόπο λειτουργίας του προσφερόμενου εξοπλισμού.

Ειδικά, οι οικονομικοί φορείς που δεν έχουν δικά τους συνεργεία επισκευής και συντήρησης οφείλουν να προσκομίσουν τα ακόλουθα δικαιολογητικά:

(α) Υπεύθυνη δήλωση (του άρθρου 8 του Ν. 1599/1986) συνεργείου της ημεδαπής για την αποδοχή εκτέλεσης εργασιών συντήρησης και επισκευής, καθώς και δυνατότητα διάθεσης κινητής μονάδας τεχνικής υποστήριξης στο τόπο λειτουργίας των αεριστήρων.

(β) Υπεύθυνη δήλωση (του άρθρου 8 του Ν. 1599/1986) του οικονομικού φορέα ότι εφόσον το ανωτέρω συνεργείο διακόψει την λειτουργία του, αυτός με δική του ευθύνη θα βρει άλλο συνεργείο το αργότερο μέσα σε χρονικό διάστημα δύο (2) μηνών που θα καλύπτει τις δυνατότητες της ανωτέρω δήλωσης.

Οι παραπάνω περιγραφόμενες υπηρεσίες- εργασίες φέρουν αριθμό αναφοράς, σύμφωνα με την ταξινόμηση CPV:

Κωδικός CPV	Περιγραφή Υπηρεσίας	ΤΜΗΜΑ
90481000-2	Λειτουργία Σταθμού επεξεργασίας Λυμάτων	ΤΜΗΜΑ 4

ΣΥΝΤΑΧΘΗΚΕ

Ο ΑΝ. ΠΡΟΪΣΤΑΜΕΝΟΣ ΤΟΥ ΤΜΗΜΑΤΟΣ
ΠΡΟΓΡΑΜΜΑΤΙΣΜΟΥ – ΠΕΡΙΒΑΛΛΟΝΤΙΚΩΝ ΕΠΕΜΒΑΣΕΩΝ

ΚΥΡΑΜΑΣ Γιώργος
ΧΗΜΙΚΟΣ ΜΗΧ/ΚΟΣ ΜΕ Α΄ ΒΑΘΜΟ



ΕΛΛΗΝΙΚΗ ΔΗΜΟΚΡΑΤΙΑ

ΠΕΡΙΦΕΡΕΙΑ ΘΕΣΣΑΛΙΑΣ

ΠΕΡΙΦΕΡΕΙΑΚΗ ΕΝΟΤΗΤΑ ΛΑΡΙΣΑΣ

ΣΥΝΔΕΣΜΟΣ ΔΙΑΧΕΙΡΙΣΗΣ ΣΤΕΡΕΩΝ ΑΠΟΒΛΗΤΩΝ

ΠΕ ΛΑΡΙΣΑΣ

ΕΝΔΕΙΚΤΙΚΟΣ ΠΡΟΥΠΟΛΟΓΙΣΜΟΣ

**ΥΠΗΡΕΣΙΑ: ΛΕΙΤΟΥΡΓΙΑ ΧΩΡΟΥ ΥΓΕΙΟΝΟΜΙΚΗΣ ΤΑΦΗΣ ΑΠΟΡΡΙΜΜΑΤΩΝ (ΧΥΤΑ)
ΛΑΡΙΣΑΣ (Τμήματα 1 ΚΑΙ 2)**

ΠΡΟΫΠΟΛΟΓΙΣΜΟΣ:	167.796,80 € (συμπεριλαμβανομένου ΦΠΑ)
ΕΚΤΕΛΕΣΗ:	ΗΛΕΚΤΡΟΝΙΚΟΣ ΑΝΩ ΤΩΝ ΟΡΙΩΝ ΑΝΟΙΚΤΟΣ ΔΙΑΓΩΝΙΣΜΟΣ
ΚΡΙΤΗΡΙΟ ΑΝΑΘΕΣΗΣ:	Η ΠΛΕΟΝ ΣΥΜΦΕΡΟΥΣΑ ΑΠΟ ΟΙΚΟΝΟΜΙΚΗ ΑΠΟΨΗ ΠΡΟΣΦΟΡΑ (Βάσει τιμής)

Αριθμός απόφασης Εκτελεστικής Επιτροπής:

104/03.12.2024

I. ΑΝΑΛΥΣΗ ΚΑΙ ΤΕΚΜΗΡΙΩΣΗ ΠΡΟΥΠΟΛΟΓΙΣΜΟΥ

Αναφορικά με την τεκμηρίωση του τρόπου κατάρτισης του προϋπολογισμού της δημοπρατούμενης υπηρεσίας πέραν των όσων εκτενώς καταγράφονται στο Τεύχος της Μελέτης, παραθέτουμε τα ακόλουθα:

ΤΜΗΜΑ 1: ΥΠΗΡΕΣΙΕΣ ΠΑΡΑΚΟΛΟΥΘΗΣΗΣ, ΣΥΝΤΗΡΗΣΗΣ ΚΑΙ ΔΙΑΧΕΙΡΙΣΗΣ ΕΓΚΑΤΑΣΤΑΣΕΩΝ ΚΑΙ ΔΙΚΤΥΩΝ ΒΙΟΑΕΡΙΟΥ**A. ΠΡΟΜΗΘΕΙΑ ΚΑΙ ΤΟΠΟΘΕΤΗΣΗ ΟΡΙΖΟΝΤΙΩΝ ΔΙΚΤΥΩΝ ΒΙΟΑΕΡΙΟΥ**

Για την τοποθέτηση σε συνολική επιφάνεια 12.000Μ2 αγωγών συνολικού μήκους (των διάτρητων αγωγών) 1.200m με την διάνοιξη 30 χανδάκων μέσου μήκους 40m πλάτους 60cm και βάθους/ύψους 1,2m προκύπτουν:

A. ΠΡΟΜΗΘΕΙΑ ΚΑΙ ΤΟΠΟΘΕΤΗΣΗ ΟΡΙΖΟΝΤΙΩΝ ΔΙΚΤΥΩΝ ΒΙΟΑΕΡΙΟΥ					
ΕΝΔΕΙΚΤΙΚΟΣ ΠΡΟΥΠΟΛΟΓΙΣΜΟΣ					
A/A	ΠΕΡΙΓΡΑΦΗ ΕΡΓΑΣΙΩΝ	ΜΟΝΑΔΑ ΜΕΤΡΗΣΗΣ	ΠΟΣΟΤΗΤΑ	ΤΙΜΗ ΜΟΝΑΔΑΣ (€)	ΣΥΝΟΛΟ (€)
1	Εκσκαφή τάφρων στην απορριμματική μάζα	m3	865,00	1,50	1.297,50
2	Εγκιβωτισμός σωλήνων	m3	865,00	12,00	10.380,00
3	Γεώφασμα διαχωρισμού 300gr/m2	m2	2.400,00	2,50	6.000,00
4	Προμήθεια και τοποθέτηση αργίλου	m3	480,00	9,50	4.560,00
5	Σωλήνες HDPE DN 90mm 10 atm	m	450,00	9,55	4.297,50
6	Σωλήνες διάτρητοι Δομημένου τοιχώματος SN 4 DN 125	m	1.200,00	4,60	5.520,00
7	Σωλήνες HDPE DN 125mm 10 atm	m	450,00	15,30	6.885,00
8	Κατασκευή στρώσης άμμου - χαλικώδους υλικού	m3	450,00	16,00	7.200,00
9	Ειδικά τεμάχια	τεμ.	30,00	180,00	5.400,00
ΣΥΝΟΛΟ					51.540,00

B. ΕΡΓΑΣΙΕΣ ΣΥΝΤΗΡΗΣΗΣ ΔΙΚΤΥΩΝ ΒΙΟΑΕΡΙΟΥ – ΕΓΚΑΤΑΣΤΑΣΕΩΝ ΠΥΡΣΩΝ ΚΑΥΣΗΣ ΒΙΟΑΕΡΙΟΥ- ΦΣΕΒ**Κοστολόγηση εργασιών συντήρησης δικτύων βιοαερίου**

Για την μηνιαία εκτίμηση του κόστους εργασιών συντήρησης βιοαερίου- εγκαταστάσεων πυρσών καύσης βιοαερίου και ΦΣΕΒ, ελήφθη υπόψη η εβδομαδιαία απασχόληση ενός συνεργείου αποτελούμενου από τον υπεύθυνο μηχ/κο και ενός τεχνίτη- συντηρητή μαζί με την προμήθεια αναλώσιμων ανταλλακτικών.

Μηνιαία απασχόληση -συντήρησης:	2.100 €/μήνα	X 20%	X 1,18	X1	495 €
μηχ/κος=					
	1.350 €/μήνα	X 20%	X 1 τεχνίτες	X 1.18	320 €
=					
Αναλώσιμα /μήνα		=			150 €
ΣΥΝΟΛΟ					965 €

* Το κόστος ημερομισθίου εκτιμήθηκε λαμβάνοντας υπόψη:

- μηνιαίος μεικτός μισθός μηχανικού 15-ετούς εμπειρίας λειτουργίας εγκαταστάσεων : 2.100 € (
- μηνιαίος μεικτός μισθός εργατοτεχνίτη (έγγαμου εργατοτεχνίτη 12-15 ετών εμπειρίας):
- εργολαβικό όφελος:18%

Για την παρακολούθηση σε μηνιαία βάση και την συντήρηση με την αντικατάσταση και την προμήθεια αναλώσιμων σε τυχόν φθορές στα ΦΕΒ – Στους Πυρσούς Καύσης – δίκτυα βιοαερίου, το κόστος εκτιμάται:

B. ΕΡΓΑΣΙΕΣ ΣΥΝΤΗΡΗΣΗΣ ΠΥΡΣΩΝ -ΔΙΚΤΥΩΝ ΒΙΟΑΕΡΙΟΥ – ΦΣΕΒ					
ΕΝΔΕΙΚΤΙΚΟΣ ΠΡΟΥΠΟΛΟΓΙΣΜΟΣ					
A/A	ΠΕΡΙΓΡΑΦΗ ΕΡΓΑΣΙΩΝ	ΜΟΝΑΔΑ ΜΕΤΡΗΣΗΣ	ΠΟΣΟΤΗΤΑ	ΤΙΜΗ ΜΟΝΑΔΑΣ (€)	ΣΥΝΟΛΟ (€)
1	Υπηρεσίες ελέγχου - παρακολούθησης και συντήρησης εγκαταστάσεων βιοαερίου συμπεριλαμβανομένων και αντικαταστάσεων ανταλλακτικών (βαλβίδες, Αισθητήρες, κλπ)	ΜΗΝΑΣ	12	965,00	11.580,00
2	Εργασίες συναρμολόγησης – αποσυναρμολόγησης, καθαρισμού, αντικατάστασης δικλείδων και μερών εξοπλισμού του πυρσού 1.500 m3/	Κατ' αποκοπήν	1	7.500,00	7.500,00
3	Έλεγχος συντήρηση και προγραμματισμός PLC πυρσού 1.500 m3/h	Κατ' αποκοπήν	1	2.800,00	2.800,00
4	Επισκευή και συντήρηση της αντλίας – καθαρισμός / πυρσού 1.500 m3/h	Κατ' αποκοπήν	1	2.700,00	2.700,00
5	Εργασίες συντήρησης ΦΣΕΒ (επισκευή θυρών, αντικατάσταση, απομάκρυνση /προσθήκη υδάτων, έλεγχος και αντικατάσταση αισθητήρων και λοιπών διατάξεων, αποκατάσταση βλαβών δικτύων συμπυκνωμάτων κλπ)	Τεμάχιο	7	1.800,00	12.600,00

ΣΥΝΟΛΟ	37.180,00
--------	-----------

ΤΜΗΜΑ 1: ΥΠΗΡΕΣΙΕΣ ΠΑΡΑΚΟΛΟΥΘΗΣΗΣ, ΣΥΝΤΗΡΗΣΗΣ ΚΑΙ ΔΙΑΧΕΙΡΙΣΗΣ ΕΓΚΑΤΑΣΤΑΣΕΩΝ ΚΑΙ ΔΙΚΤΥΩΝ ΒΙΟΑΕΡΙΟΥ		
CPV : 71630000-3 (Υπηρεσίες τεχνικού ελέγχου και δοκιμών)		
ΕΝΔΕΙΚΤΙΚΟΣ ΠΡΟΥΠΟΛΟΓΙΣΜΟΣ		
A/A	ΠΕΡΙΓΡΑΦΗ	ΣΥΝΟΛΟ (€)
1	ΕΡΓΑΣΙΕΣ ΤΟΠΟΘΕΤΗΣΗΣ ΟΡΙΖΟΝΤΙΩΝ ΔΙΚΤΥΩΝ ΒΙΟΑΕΡΙΟΥ	51.540,00
2	ΕΡΓΑΣΙΕΣ ΣΥΝΤΗΡΗΣΗΣ ΔΙΚΤΥΩΝ ΒΙΟΑΕΡΙΟΥ – ΕΓΚΑΤΑΣΤΑΣΕΩΝ ΠΥΡΣΩΝ ΚΑΥΣΗΣ ΒΙΟΑΕΡΙΟΥ- ΦΣΕΒ	37.180,00
	ΣΥΝΟΛΟ	88.720,00
	ΦΠΑ	21.292,80
	ΣΥΝΟΛΙΚΗ ΔΑΠΑΝΗ ΤΜΗΜΑΤΟΣ 1	110.012,80

ΤΜΗΜΑ 2: ΥΠΗΡΕΣΙΕΣ ΠΑΡΑΚΟΛΟΥΘΗΣΗΣ ΕΥΡΥΘΜΗΣ ΛΕΙΤΟΥΡΓΙΑΣ ΣΥΝΤΗΡΗΣΗΣ ΚΑΙ ΕΠΙΣΚΕΥΩΝ ΕΓΚΑΤΑΣΤΑΣΗΣ ΕΠΕΞΕΡΓΑΣΙΑΣ ΣΤΡΑΓΓΙΣΜΑΤΩΝ

Το κόστος απασχολούμενου προσωπικού εκτιμήθηκε λαμβάνοντας υπόψη:

- μηνιαίος μεικτός μισθός μηχανικού 15-ετούς εμπειρίας σε εποπτεία λειτουργίας μονάδων: 2.100 €, με ποσοστό 60% της πλήρους απασχόλησης
- Κόστος αναλύσεων ρυθμίσεων μονάδας : 300 €/μήνα
- Απασχόληση Υδραυλικού και Ηλεκτρολόγου : 40% της πλήρους απασχόλησης με μέσο μηνιαίο μεικτό μισθό τα 1.285 €.
- εργολαβικό όφελος:18%

Συνεπώς ο εκτιμώμενος συμβατικός χρόνος του τμήματος αυτού αναμένεται να είναι κατά μέγιστο 10μηνιαία διάρκεια

ΤΜΗΜΑ 2: ΥΠΗΡΕΣΙΕΣ ΠΑΡΑΚΟΛΟΥΘΗΣΗΣ ΕΥΡΥΘΜΗΣ ΛΕΙΤΟΥΡΓΙΑΣ ΣΥΝΤΗΡΗΣΗΣ ΚΑΙ ΕΠΙΣΚΕΥΩΝ ΕΓΚΑΤΑΣΤΑΣΗΣ ΕΠΕΞΕΡΓΑΣΙΑΣ ΣΤΡΑΓΓΙΣΜΑΤΩΝ					
CPV : 90481000-2 (Λειτουργία Σταθμού Επεξεργασίας Λυμάτων)					
ΕΝΔΕΙΚΤΙΚΟΣ ΠΡΟΥΠΟΛΟΓΙΣΜΟΣ					
A/A	ΠΕΡΙΓΡΑΦΗ ΕΡΓΑΣΙΩΝ	ΜΟΝΑΔΑ ΜΕΤΡΗΣΗΣ	ΠΟΣΟΤΗΤΑ	ΤΙΜΗ ΜΟΝΑΔΑΣ (€)	ΣΥΝΟΛΟ (€)

1	Απασχόληση κατ ελάχιστον 2-3 φορές/εβδομάδα Μηχ/κου (συμπεριλαμβ. Χημ. Αναλύσεων BOD - COD/μήνα)	Μήνας	10	1.800	18.000,00
2	Απασχόληση 2 φορές/εβδομάδα Ηλεκτρολόγου & Υδραυλικού	Ανθρωπομήνας	20	730	14.600,00
3	Ανταλλακτικά/αναλώσιμα/υδραυλικά-ηλεκτρολογικά εξαρτήματα συστημάτων αυτοματισμών, δικτύων ανακυκλοφορίας και Η/Ζ	Μήνας	10	800	8.000,00
4	Εργασίες καθαρισμού / απόφραξης του συνολικού δικτύου σωληνώσεων και όλων φρεατίων της Εγκατάστασης Προεπεξεργασίας Στραγγισμάτων	Ώρες	100	60	6.000,00
ΣΥΝΟΛΟ					46.600,00
ΦΠΑ					11.184,00
ΣΥΝΟΛΙΚΗ ΔΑΠΑΝΗ ΤΜΗΜΑΤΟΣ 2					57.784,00

II. ΣΥΓΚΕΝΤΡΩΤΙΚΟΣ ΠΡΟΥΠΟΛΟΓΙΣΜΟΣ – ΣΥΝΟΨΗ ΠΡΟΥΠΟΛΟΓΙΣΜΟΥ					
ΥΠΗΡΕΣΙΑ: ΛΕΙΤΟΥΡΓΙΑ ΧΩΡΟΥ ΥΓΕΙΟΝΟΜΙΚΗΣ ΤΑΦΗΣ ΑΠΟΡΡΙΜΜΑΤΩΝ (ΧΥΤΑ) ΛΑΡΙΣΑΣ ΤΜΗΜΑΤΑ 1 ΚΑΙ 2					
ΣΥΓΚΕΝΤΡΩΤΙΚΟΣ ΠΡΟΥΠΟΛΟΓΙΣΜΟΣ					
ΤΜΗΜΑ 1: ΥΠΗΡΕΣΙΕΣ ΠΑΡΑΚΟΛΟΥΘΗΣΗΣ ΣΥΝΤΗΡΗΣΗΣ ΚΑΙ ΔΙΑΧΕΙΡΙΣΗΣ ΕΓΚΑΤΑΣΤΑΣΕΩΝ ΚΑΙ ΔΙΚΤΥΩΝ ΒΙΟΑΕΡΙΟΥ					
1.1	Εκσκαφή τάφρων στην απορριμματική μάζα	m3	865,00	1,50	1.297,50
1.2	Εγκιβωτισμός σωλήνων	m3	865,00	12,00	10.380,00
1.3	Γεωύφασμα διαχωρισμού 300gr/m2	m2	2.400,00	2,50	6.000,00
1.4	Προμήθεια και τοποθέτηση αργίλου	m3	480,00	9,50	4.560,00
1.5	Σωλήνες HDPE DN 90mm 10 atm	m	450,00	9,55	4.297,50
1.6	Σωλήνες διάτρητοι Δομημένου τοιχώματος SN 4 DN 125	m	1.200,00	4,60	5.520,00
1.7	Σωλήνες HDPE DN 125mm 10 atm	m	450,00	15,30	6.885,00
1.8	Κατασκευή στρώσης άμμου-χαλικώδους υλικού	m3	450,00	16,00	7.200,00
1.9	Ειδικά τεμάχια	τεμ	30	180,00	5.400,00
1.10	Υπηρεσίες ελέγχου - παρακολούθησης και συντήρησης εγκαταστάσεων βιοαερίου συμπεριλαμβανομένων και αντικαταστάσεων ανταλλακτικών (βαλβίδες, Αισθητήρες, κλπ	Μήνας	12	965,00	11.580,00
1.11	Εργασίες συναρμολόγησης – αποσυναρμολόγησης, καθαρισμού, αντικατάστασης δικλίδων και μερών εξοπλισμού του πυρσού 1.500 m3/	Κατ' αποκοπήν	1	7.500,00	7.500,00
1.12	Έλεγχος συντήρηση και προγραμματισμός PLC πυρσού 1.500 m3/h	Κατ' αποκοπήν	1	2.800,00	2.800,00
1.13	Επισκευή και συντήρηση της αντλίας – καθαρισμός / πυρσού 1.500 m3/h	Κατ' αποκοπήν	1	2.700,00	2.700,00
1.14	Εργασίες συντήρησης ΦΣΕΒ (επισκευή θυρών, αντικατάσταση, απομάκρυνση /προσθήκη υδάτων, έλεγχος και αντικατάσταση αισθητήρων και λοιπών	Σελίδα 81 Τεμάχιο	7	1.800,00	12.600,00

	διατάξεων, αποκατάσταση βλαβών δικτύων συμπτυκνωμάτων κλπ)				
ΣΥΝΟΛΟ ΤΜΗΜΑΤΟΣ 1					88.720,00
ΤΜΗΜΑ 2: ΥΠΗΡΕΣΙΕΣ ΠΑΡΑΚΟΛΟΥΘΗΣΗΣ ΕΥΡΥΘΜΗΣ ΛΕΙΤΟΥΡΓΙΑΣ ΣΥΝΤΗΡΗΣΗΣ ΚΑΙ ΕΠΙΣΚΕΥΩΝ ΕΓΚΑΤΑΣΤΑΣΗΣ ΕΠΕΞΕΡΓΑΣΙΑΣ ΣΤΡΑΓΓΙΣΜΑΤΩΝ					
2.1	Απασχόληση κατ ελάχιστον 2-3 φορές/εβδομάδα Μην/κου (συμπεριλαμβ. Χημ. Αναλύσεων BOD - COD/μήνα)	Μήνας	10	1.800,00	18.000,00
2.2	Απασχόληση 2 φορές/εβδομάδα Ηλεκτρολόγου & Υδραυλικού	Ανθ/μήνας	20	730,00	14.600,00
2.3	Ανταλλακτικά/αναλώσιμα/υδραυλικά-ηλεκτρολογικά εξαρτήματα συστημάτων αυτοματισμών, δικτύων ανακυκλοφορίας και Η/Ζ	Μήνας	10	800,00	14.600,00
2.4	Εργασίες καθαρισμού / απόφραξης του συνολικού δικτύου σωληνώσεων και όλων φρεατίων της Εγκατάστασης Προεπεξεργασίας Στραγγισμάτων	Ώρες	100	60,00	6.000,00
ΣΥΝΟΛΟ ΤΜΗΜΑΤΟΣ 2					46.600,00
ΣΥΝΟΛΟ ΤΜΗΜΑΤΩΝ 1 & 2					135.320,00
ΦΠΑ					34.476,80
ΣΥΝΟΛΙΚΗ ΔΑΠΑΝΗ					167.796,80

III. ΕΚΤΙΜΩΜΕΝΗ ΚΑΤ ΕΤΟΣ ΚΑΤΑΝΟΜΗ ΔΑΠΑΝΗΣ

Στον ακόλουθο πίνακα καταγράφεται η κατ' έτος και ανά τμήμα- εκτιμώμενη κατανομή των δαπανών της ανατιθέμενης υπηρεσίας

A/A	ΠΕΡΙΓΡΑΦΗ / ΚΑΕ ΠΡΟΥΠΟΛΟΓΙΣΜΟΥ	ΕΚΤΙΜΩΜΕΝΗ ΔΑΠΑΝΗ ΕΤΟΥΣ 2025	ΕΚΤΙΜΩΜΕΝΗ ΔΑΠΑΝΗ ΕΤΟΥΣ 2026	ΣΥΝΟΛΙΚΗ ΔΑΠΑΝΗ
ΤΜΗΜΑ 2: ΥΠΗΡΕΣΙΕΣ ΠΑΡΑΚΟΛΟΥΘΗΣΗΣ, ΣΥΝΤΗΡΗΣΗΣ ΚΑΙ ΔΙΑΧΕΙΡΙΣΗΣ ΕΓΚΑΤΑΣΤΑΣΕΩΝ ΚΑΙ ΔΙΚΤΥΩΝ ΒΙΟΑΕΡΙΟΥ				
1.1	ΠΡΟΜΗΘΕΙΑ ΚΑΙ ΤΟΠΟΘΕΤΗΣΗ ΟΡΙΖΟΝΤΙΩΝ ΔΙΚΤΥΩΝ ΒΙΟΑΕΡΙΟΥ/ 20.7135.025	63.909,60	0	63.909,60
1.2	ΕΡΓΑΣΙΕΣ ΣΥΝΤΗΡΗΣΗΣ ΔΙΚΤΥΩΝ ΒΙΟΑΕΡΙΟΥ – ΕΓΚΑΤΑΣΤΑΣΕΩΝ ΠΥΡΣΩΝ ΚΑΥΣΗΣ ΒΙΟΑΕΡΙΟΥ- ΦΣΕΒ/ Κ.Α.Ε. 20.6262.027	46.103,20	0	46.103,20
ΤΜΗΜΑ 4: ΥΠΗΡΕΣΙΕΣ ΠΑΡΑΚΟΛΟΥΘΗΣΗΣ ΕΥΡΥΘΜΗΣ ΛΕΙΤΟΥΡΓΙΑΣ ΣΥΝΤΗΡΗΣΗΣ ΚΑΙ ΕΠΙΣΚΕΥΩΝ ΕΓΚΑΤΑΣΤΑΣΗΣ ΕΠΕΞΕΡΓΑΣΙΑΣ ΣΤΡΑΓΓΙΣΜΑΤΩΝ				
2.1	ΕΡΓΑΣΙΕΣ ΣΥΝΤΗΡΗΣΗΣ ΚΑΙ ΠΑΡΑΚΟΛΟΥΘΗΣΗΣ ΕΥΡΥΘΜΗΣ ΛΕΙΤΟΥΡΓΙΑΣ ΕΠΣ /20.6264.004	57.784,00	0	57.784,00
ΣΥΝΟΛΟ		167.796,80	0	167.796,80

ΣΥΝΤΑΧΘΗΚΕ

Ο ΑΝ. ΠΡΟΙΣΤΑΜΕΝΟΣ ΤΟΥ ΤΜΗΜΑΤΟΣ

ΠΡΟΓΡΑΜΜΑΤΙΣΜΟΥ – ΠΕΡΙΒΑΛΛΟΝΤΙΚΩΝ ΕΠΕΜΒΑΣΕΩΝ

ΚΥΡΑΜΑΣ Γιώργος
ΧΗΜΙΚΟΣ ΜΗΧ/ΚΟΣ ΜΕ Α' ΒΑΘΜΟ

ΠΑΡΑΡΤΗΜΑ ΙΙΙ – Συγγραφή Υποχρεώσεων



ΕΛΛΗΝΙΚΗ ΔΗΜΟΚΡΑΤΙΑ

ΠΕΡΙΦΕΡΕΙΑ ΘΕΣΣΑΛΙΑΣ

ΠΕΡΙΦΕΡΕΙΑΚΗ ΕΝΟΤΗΤΑ ΛΑΡΙΣΑΣ

ΣΥΝΔΕΣΜΟΣ ΔΙΑΧΕΙΡΙΣΗΣ ΣΤΕΡΕΩΝ ΑΠΟΒΛΗΤΩΝ

ΠΕ ΛΑΡΙΣΑΣ

ΣΥΓΓΡΑΦΗ ΥΠΟΧΡΕΩΣΕΩΝ

**ΥΠΗΡΕΣΙΑ: ΛΕΙΤΟΥΡΓΙΑ ΧΩΡΟΥ ΥΓΕΙΟΝΟΜΙΚΗΣ ΤΑΦΗΣ ΑΠΟΡΡΙΜΜΑΤΩΝ (ΧΥΤΑ)
ΛΑΡΙΣΑΣ (Τμήματα 1 ΚΑΙ 2)**

ΠΡΟΫΠΟΛΟΓΙΣΜΟΣ:	167.796,80 € (συμπεριλαμβανομένου ΦΠΑ)
ΕΚΤΕΛΕΣΗ:	ΗΛΕΚΤΡΟΝΙΚΟΣ ΑΝΟΙΚΤΟΣ ΑΝΩ ΤΩΝ ΟΡΙΩΝ ΔΙΑΓΩΝΙΣΜΟΣ
ΚΡΙΤΗΡΙΟ ΑΝΑΘΕΣΗΣ:	Η ΠΛΕΟΝ ΣΥΜΦΕΡΟΥΣΑ ΑΠΟ ΟΙΚΟΝΟΜΙΚΗ ΑΠΟΨΗ ΠΡΟΣΦΟΡΑ (Βάσει τιμής)

Αριθμός απόφασης Εκτελεστικής Επιτροπής:

104/03.12.2024

ΣΥΓΓΡΑΦΗ ΥΠΟΧΡΕΩΣΕΩΝ**ΑΡΘΡΟ 1. ΕΙΣΑΓΩΓΗ****1.1 Ορισμοί, Συντομογραφίες και Αρχικά (όπως εμφανίζονται στις παρενθέσεις)**

Εργοδότης - Αναθέτουσα Αρχή (Α.Α.) της παρούσας Σύμβασης είναι ο Σύνδεσμος Φορέων Διαχείρισης Στερεών Αποβλήτων (ΦΟΔΣΑ) Περιφερειακής Ενότητας . Η αναφορά σε «Σύνδεσμο» ή «Φορέα» ή «Μισθωτή» υπονοεί τον Σύνδεσμο Διαχείρισης Στερεών Αποβλήτων (ΦΟΔΣΑ) ΠΕ Λάρισας.

Επιτροπή Παραλαβής (Ε.Π.): Η Επιτροπή του αρ. 221 του Ν.4412/2016 «Δημόσιες Συμβάσεις Έργων, Προμηθειών και Υπηρεσιών»

Αρμόδια Υπηρεσία (Α.Υ.) για την παρακολούθηση της Σύμβασης ορίζεται η Διεύθυνση του Φο.Δ.Σ.Α. ΠΕ Λάρισας..

Ανάδοχος: Το φυσικό ή νομικό πρόσωπο ή κοινοπραξία στην οποία έχει ανατεθεί η παροχή των υπηρεσιών λειτουργίας και συντήρησης του Χ.Υ.Τ.Α.

Οικονομικό Αντικείμενο της Σύμβασης ή Αξία της Σύμβασης: Η προβλεπόμενη από τη Σύμβαση αμοιβή του Αναδόχου.

Σύμβαση: Το σύνολο των όρων που προσδιορίζουν τα δικαιώματα και τις υποχρεώσεις των αντισυμβαλλομένων, δηλαδή του Εργοδότη και του Αναδόχου και περιλαμβάνονται στη διακήρυξη με τα παραρτήματα αυτής, στην απόφαση έγκρισης του αποτελέσματος και στο σχετικό ιδιωτικό συμφωνητικό που θα υπογραφεί μεταξύ των δύο συμβαλλομένων μερών.

Σ.Υ.: Συγγραφή Υποχρεώσεων

ΑΡΘΡΟ 2. ΠΡΟΥΠΟΛΟΓΙΣΜΟΣ - ΤΜΗΜΑΤΑ ΣΥΜΒΑΣΗΣ

Η εκτιμώμενη αξία της σύμβασης είναι ΕΚΑΤΟΝ ΤΡΙΑΝΤΑ ΠΕΝΤΕ ΧΙΛΙΑΔΕΣ ΤΡΙΑΚΟΣΙΑ ΕΙΚΟΣΙ ευρώ **(135.320,00€)** πλέον ΦΠΑ 24% ΤΡΙΑΝΤΑ ΔΥΟ ΧΙΛΙΑΔΕΣ ΤΕΤΡΑΚΟΣΙΑ ΕΒΔΟΜΗΝΤΑ ΕΞΙ ευρώ και ΟΓΔΟΝΤΑ λεπτά (32.476,80 €), σύνολο ΕΚΑΤΟΝ ΕΞΗΝΤΑ ΕΠΤΑ ΧΙΛΙΑΔΕΣ ΕΠΤΑΚΟΣΙΑ ΕΝΕΝΗΝΤΑ ΕΞΙ ευρώ και ΟΓΔΟΝΤΑ λεπτά **(167.796,80€)**.

Η σύμβαση υποδιαιρείται σε **ΔΥΟ ΤΜΗΜΑΤΑ** ως εξής:

- **Τμήμα 1 «Υπηρεσίες παρακολούθησης, συντήρησης και διαχείρισης εγκαταστάσεων και δικτύων βιοαερίου»,** εκτιμώμενης αξίας 88.720,00 € πλέον ΦΠΑ 24% 21.292,80 €, σύνολο 110.012,80€.
- **Τμήμα 2 «Υπηρεσίες παρακολούθησης εύρυθμης λειτουργίας συντήρησης και επισκευών Εγκατάστασης Προεπεξεργασίας Στραγγισμάτων»** εκτιμώμενης αξίας 46.600,00 € πλέον ΦΠΑ 24% 11.184,00 €, σύνολο 57.784,00 € .

ΑΡΘΡΟ 3. ΕΚΤΕΛΕΣΗ ΣΥΜΒΑΣΗΣ

3.1 Διάρκεια της Σύμβασης

Η συνολική διάρκεια της Σύμβασης ορίζεται στους ΔΩΔΕΚΑ (12) μήνες.

Εξαιρείται του ανωτέρω σχεδιασμού -μόνο ως προς την έναρξη- το τμήμα που αφορά στην εποπτεία, παρακολούθηση λειτουργίας και συντήρηση της Εγκατάστασης Προεπεξεργασίας Στραγγισμάτων η σύμβαση του οποίου τμήματος εκτιμάται ότι θα εκκινήσει προς τα τέλη Μαρτίου του 2025, καθόσον θα πρέπει να ολοκληρωθεί η σύμβαση του διαγωνισμού του τρέχοντος έτους για την εγκατάσταση νέων αεριστήρων και αντλιών ανακυκλοφορίας στραγγισμάτων μετά του χρόνου δοκιμαστικής λειτουργίας (συνολικής διάρκειας 7 μηνών). Συνεπώς ο εκτιμώμενος συμβατικός χρόνος του τμήματος αυτού αναμένεται να είναι κατά μέγιστο 10μηνες διάρκειας.

Ο συμβατικός χρόνος μπορεί να παρατείνεται, πριν από τη λήξη του αρχικού συμβατικού χρόνου, υπό τις προϋποθέσεις του άρθρου 206 του ν. 4412/2016. Στην περίπτωση που το αίτημα υποβάλλεται από τον ανάδοχο και η παράταση χορηγείται χωρίς να συντρέχουν λόγοι ανωτέρας βίας ή άλλοι ιδιαιτέρως σοβαροί λόγοι που καθιστούν αντικειμενικώς αδύνατη την εμπρόθεσμη εκτέλεση των υπηρεσιών επιβάλλονται οι κυρώσεις του άρθρου 207 του ν. 4412/2016.

3.2 Τόπος και χρόνος

3.2.1. Η παροχή των υπηρεσιών θα γίνεται στον Χ.Υ.Τ.Α. ΛΑΡΙΣΑΣ, καθώς και στα σημεία που περιγράφεται στα τμήματα 1 και 2.

3.2.2. Διευκρινίζεται ρητά ότι δεν γίνεται αποδεκτή ουδεμία απαίτηση του Αναδόχου που αφορά σε μεταβολή των τεχνικών όρων και δεδομένων λειτουργίας του Χ.Υ.Τ.Α. κατά τον χρόνο που θα μεσολαβήσει από την υποβολή προσφοράς μέχρι την υπογραφή της Σύμβασης.

3.3 Εκπρόσωποι του Αναδόχου

3.3.1. Η Σύμβαση θα υπογραφεί, από πλευράς Αναδόχου, από τον ήδη ορισμένο προς τούτο και εξουσιοδοτημένο κατά το στάδιο υποβολής των δικαιολογητικών συμμετοχής στο διαγωνισμό, εκπρόσωπο του διαγωνιζομένου, ο οποίος μονογράφει, επίσης, κάθε φύλλο της Σύμβασης.

3.3.2. Εάν το Ανάδοχο σχήμα τυγχάνει σύμπραξης, τότε υποχρεωτικά τα μέλη της σύμπραξης πρέπει να συστήσουν κατ' επιλογήν τους είτε Κοινοπραξία είτε οιασδήποτε μορφής Εταιρεία, με αποκλειστικό σκοπό την υλοποίηση του αντικειμένου της Σύμβασης. Στην Κ/Ξ ή Εταιρεία που θα συσταθεί θα συμμετέχουν όλοι όσοι συμμετείχαν στη Σύμπραξη και μόνον αυτοί με ποσοστά συμμετοχής του καθενός αυτά που έχουν δηλωθεί στον Διαγωνισμό. Εάν το Ανάδοχο σχήμα είναι Κ/Ξ δικαιούται κατ' απόλυτη επιλογή της να συστήσει Εταιρεία οιασδήποτε μορφής με αποκλειστικό σκοπό την υλοποίηση του αντικειμένου της Σύμβασης, στην οποία Εταιρεία θα συμμετέχουν όλα τα μέλη της Κ/Ξ και μόνον αυτά, με τα ποσοστά συμμετοχής καθενός που έχουν δηλωθεί στο Διαγωνισμό. Στην περίπτωση αυτή, σύστασης Εταιρείας, τα μέλη της Αναδόχου Κ/Ξ που τη συνιστούν, ευθύνονται έναντι του Εργοδότη αδιαίρετως, αλληλεγγύως και εις ολόκληρον ο καθένας.

ΑΡΘΡΟ 4. ΓΕΝΙΚΕΣ ΥΠΟΧΡΕΩΣΕΙΣ ΑΝΑΔΟΧΟΥ

- Ο Ανάδοχος δεσμεύεται ρητά και αμετάκλητα να εκπληρώνει τις υποχρεώσεις του, με επιδεξιότητα, επιμέλεια και επαγγελματική ευσυνειδησία και αναλαμβάνει όλες τις ευθύνες που απορρέουν από την σύμβαση.

- Ο Ανάδοχος είναι υπεύθυνος για λάθη ή ελλείψεις κατά τη διάρκεια εκτέλεσης των συμβατικών του υποχρεώσεων. Λόγω της ειδικής φύσης του αντικειμένου, λειτουργικού χαρακτήρα, ενδεχόμενες αξιώσεις του Φορέα έναντι του Αναδόχου, λόγω πλημμελούς εκπλήρωσης των υποχρεώσεων του κατά τη διάρκεια εκτέλεσης της Σύμβασης, παύουν να έχουν ισχύ εφόσον εγερθούν για πρώτη φορά μετά την πάροδο έτους από την παραλαβή του αντικειμένου της Σύμβασης.
- Ο Ανάδοχος στο πλαίσιο των συμβατικών του υποχρεώσεων είναι υπεύθυνος για την τήρηση των Περιβαλλοντικών Όρων και της κείμενης περιβαλλοντικής νομοθεσίας. Ειδικότερα ο Ανάδοχος υποχρεούται να εκτελεί τις εργασίες υγειονομικής ταφής σε απόλυτη συμφωνία με τις διατάξεις της ΚΥΑ 114218/1997, και των εγκεκριμένων Περιβαλλοντικών Όρων καθώς και του Κανονισμού Λειτουργίας του ΧΥΤΑ.
- Ο Ανάδοχος είναι υπεύθυνος για την επιβολή οποιοδήποτε διοικητικού προστίμου επιβληθεί λόγω πλημμελούς λειτουργίας του ΧΥΤΑ.
- Ο Ανάδοχος θα τελεί υπό την εποπτεία της Υπηρεσίας του ΦοΔΣΑ ΠΕ Λάρισας, προς τις εντολές και οδηγίες της οποίας οφείλει να συμμορφώνεται.
- Ο Ανάδοχος κατά την υλοποίηση των συμβατικών του υποχρεώσεων οφείλει ανελλιπώς να συνεργάζεται με το προσωπικό του Φορέα και την Αναθέτουσα Αρχή και να λαμβάνει υπόψη τις επισημάνσεις και υποδείξεις, όποτε απαιτηθεί ώστε να επιτυγχάνεται το βέλτιστο αποτέλεσμα.
- Ο Ανάδοχος στο πλαίσιο των υποχρεώσεων του οφείλει εγκαίρως να ενημερώνει την Υπηρεσία για τα προβλήματα που αντιμετωπίζει και να διατυπώνει τις προτάσεις του, ώστε να διασφαλίζεται η εύρυθμη, ασφαλής και απρόσκοπτη λειτουργία των εγκαταστάσεων.
- Ο Ανάδοχος υποχρεούται να συμμορφώνεται σε οποιαδήποτε υπόδειξη των αρμοδίων οργάνων του Συνδέσμου, προς το σκοπό της ακριβούς και καλύτερης υγειονομικής ταφής, σύμφωνα με τις υγειονομικές διατάξεις και τη ισχύουσα νομοθεσία. καθώς και τη παρούσα Μελέτη του Συνδέσμου Διαχείρισης Στερεών Αποβλήτων.
- Ο Ανάδοχος υποχρεούται ύστερα από έγκαιρη πρόσκληση της αρμόδιας Υπηρεσίας του ΦοΔΣΑ ΠΕ Λάρισας, να συμμετέχει σε συσκέψεις, να παρέχει γραπτές ή προφορικές πληροφορίες ή συμβουλές στις υπηρεσίες αυτές και τα όργανά τους, να συμμετέχει σε επισκέψεις στην γενική περιοχή των εργασιών και γενικά να παρέχει κάθε σχετική υποστήριξη που κρίνει χρήσιμη ο εργοδότης.
- Με τη λήξη της σύμβασης, ο Ανάδοχος υποχρεώνεται να επιστρέψει στον ΦοΔΣΑ ΠΕ Λάρισας όλα τα έγγραφα ή στοιχεία, που παρέλαβε για την εκπλήρωση των συμβατικών του υποχρεώσεων, καθώς και ό,τι άλλο ανήκει σ' αυτόν.
- Ο Ανάδοχος αναλαμβάνει την υποχρέωση και λαμβάνει όλα τα αναγκαία μέτρα προκειμένου να απαλλάξει τον ΦοΔΣΑ ΠΕ Λάρισας και τους υπαλλήλους του από κάθε ευθύνη, όσον αφορά σε οποιοσδήποτε διεκδικήσεις ή ευθύνες μπορεί να ανακύψουν από ατύχημα ή θάνατο προσωπικού του Αναδόχου.
- Αν ο Ανάδοχος κληθεί από τον ΦοΔΣΑ ΠΕ Λάρισας να παρέμβει σε υπόθεση μεταξύ αυτού (του Εργοδότη) και τρίτου, υποχρεώνεται να ενεργήσει, σύμφωνα με τη Σύμβαση. Εάν από τη σύμβαση δεν συνάγεται ο τρόπος δράσης του, απευθύνεται στον ΦοΔΣΑ ΠΕ Λάρισας ζητώντας σχετικές οδηγίες.
- Τόσο η καταβολή των οφειλόμενων στον ανάδοχο, όσο και οποιαδήποτε άλλη μεταβολή κάποιου όρου της σύμβασης, μόνο με έγγραφο αποδεικνύεται, ενώ αποκλείεται κάθε άλλο αποδεικτικό μέσο ακόμη και ο όρκος.
- Ο ανάδοχος θα πρέπει να γνωρίζει ότι με τη λήξη της σύμβασης θα αποχωρήσει από την εργασία, χωρίς καμία άλλη διατύπωση.

ΑΡΘΡΟ 5. ΕΙΔΙΚΕΣ ΥΠΟΧΡΕΩΣΕΙΣ ΑΝΑΔΟΧΟΥ**5.1. ΕΙΔΙΚΕΣ ΥΠΟΧΡΕΩΣΕΙΣ ΤΜΗΜΑΤΟΣ 1 «ΥΠΗΡΕΣΙΕΣ ΠΑΡΑΚΟΛΟΥΘΗΣΗΣ, ΣΥΝΤΗΡΗΣΗΣ ΚΑΙ ΔΙΑΧΕΙΡΙΣΗΣ ΕΓΚΑΤΑΣΤΑΣΕΩΝ ΚΑΙ ΔΙΚΤΥΩΝ ΒΙΟΑΕΡΙΟΥ»****1. ΕΓΚΑΤΑΣΤΑΣΗ ΔΙΚΤΥΩΝ ΒΙΟΑΕΡΙΟΥ****ΔΙΕΞΑΓΩΓΗ ΤΗΣ ΚΥΚΛΟΦΟΡΙΑΣ - ΜΕΤΡΑ ΑΣΦΑΛΕΙΑΣ - ΣΗΜΑΝΣΗ**

- Η δαπάνη για τη λήψη των αναγκαίων μέτρων και ιδιαίτερα η τοποθέτηση, αντικατάσταση και συντήρηση των απαιτούμενων αντανakλαστικών πινακίδων και σημάτων, φανών κ.λπ., βαρύνει τον ανάδοχο.
- Ο Ανάδοχος φέρει αποκλειστική ευθύνη, αστική και ποινική, για κάθε ατύχημα εξ αιτίας των έργων ή της πλημμελούς σήμανσής τους.
- Σε περίπτωση που η σήμανση των έργων δεν είναι πλήρης επιβάλλεται στον Ανάδοχο ανέκκλητη ποινική ρήτρα 60 ευρώ για κάθε σήμα που λείπει ή δεν είναι σωστά τοποθετημένο. Εάν ο Ανάδοχος δεν προβεί στην έγκαιρη και πλήρη σήμανση των έργων, η Υπηρεσία ανεξάρτητα από την εφαρμογή των κυρώσεων εναντίον του, μπορεί να εκτελέσει τη σήμανση σε βάρος και για λογαριασμό του Αναδόχου, ο οποίος και στην περίπτωση αυτή έχει ακέραια την ευθύνη για κάθε ατύχημα που θα συμβεί από την αμέλεια του αυτή.

ΦΥΛΑΞΗ ΥΦΙΣΤΑΜΕΝΩΝ ΥΛΙΚΩΝ, ΈΡΓΩΝ, ΚΑΤΑΣΚΕΥΩΝ & ΜΕΣΩΝ

- Ο Ανάδοχος πρέπει πάντοτε να φυλάσσει και διατηρεί όλα τα κάθε είδους υλικά και μέσα που βρίσκονται εις χείρας του, συμπεριλαμβανομένης και της ιδιοκτησίας του Δημοσίου, καθώς επίσης και κάθε εργασία που εκτελέστηκε. Όλες οι απαιτήσεις του εργοδότη για την περιφράξη ή την ειδική φύλαξη της περιουσίας αυτού, θα εκτελούνται από τον Ανάδοχο χωρίς κάποια ιδιαίτερη αποζημίωση. Εάν ο εργοδότης διαπιστώσει ότι ο Ανάδοχος δεν προφυλάσσει με επάρκεια υλικά, μηχανήματα, εφόδια ή εργασίες που εκτελέστηκαν, τότε η περιουσία αυτή δύναται να προφυλαχθεί από τον πρώτο, με τη δαπάνη φύλαξης να βαρύνει τον Ανάδοχο, και θα κρατηθεί από όσα αυτός δικαιούται να λαμβάνει.
- Ο Ανάδοχος οφείλει να λάβει τα μέτρα που απαιτούνται για την προστασία των κατασκευών, των κοινωφελών και κάθε είδους έργων, που υπάρχουν και για την πρόληψη ζημιών ή τη διακοπή της λειτουργίας τους. Ζημίες που προκλήθηκαν από αμέλεια του Αναδόχου πρέπει να επανορθώνονται αμέσως από τον ίδιο. Σε αντίθετη περίπτωση αυτό θα γίνεται από τον εργοδότη σε βάρος και για λογαριασμό του Αναδόχου.

ΠΡΟΛΗΨΗ ΑΤΥΧΗΜΑΤΩΝ ΚΑΙ ΜΕΤΡΑ ΑΣΦΑΛΕΙΑΣ ΚΑΙ ΥΓΙΕΙΝΗΣ

- Ο Ανάδοχος ανεξάρτητα από κάθε ευθύνη που προκύπτει από τους κείμενους νόμους και την παρούσα, οφείλει κατά τη διάρκεια της εγκατάστασης των δικτύων βιοαερίου να λάβει μέτρα για την πρόληψη ατυχημάτων, όπως επίσης και για την υγεία και παροχή πρώτων βοηθειών για το εργατοϋπαλληλικό προσωπικό του. Οφείλει επίσης να συμμορφώνεται με όλους τους επιτόπιους σχετικούς κανονισμούς και τις αστυνομικές διατάξεις.
- Ο Ανάδοχος υποχρεούται να εκτελεί τις εργασίες εγκατάστασης των δικτύων βιοαερίου με ασφαλή τρόπο και σύμφωνα με τους Νόμους, Διατάγματα, Αστυνομικές και λοιπές διατάξεις και οδηγίες της Υπηρεσίας που αφορούν την υγιεινή και την ασφάλεια των εργαζομένων.

- Επίσης ο Ανάδοχος πρέπει να παίρνει όλα τα ενδεδειγμένα μέτρα για την αποφυγή ζημιών και ατυχημάτων από τη χρήση εκρηκτικών υλών, ή εργασιών που ενέχουν κινδύνους εκρήξεων ή και αναφλέξεων.

ΚΑΤΑΜΕΤΡΗΣΗ ΕΡΓΑΣΙΩΝ ΕΠΙΜΕΤΡΗΣΕΙΣ

- Η καταμέτρηση των εργασιών, η σύνταξη των τελικών επιμετρήσεων, οι πιστοποιήσεις και οι πληρωμές θα γίνονται σύμφωνα με τα άρθρα του Ν 4412/2016 περί εκτέλεσης έργων, όπως αυτά ισχύουν σήμερα. Διευκρινίζεται ότι στο τέλος των εργασιών ο ανάδοχος συντάσσει επιμετρήσεις .
- Η επιμέτρηση περιλαμβάνει για κάθε εργασία συνοπτική περιγραφή της με ένδειξη του αντίστοιχου άρθρου του Ενδεικτικού Προυπολογισμού, τους αναλυτικούς υπολογισμούς για τον προσδιορισμό της ποσότητας των εργασιών που εκτελέσθηκαν και τα αναγκαία γι' αυτό επιμετρητικά σχέδια και διαγράμματα, με βάση τα στοιχεία απευθείας καταμέτρησης των εργασιών .
- Οι επιμετρήσεις, συνοδευόμενες από τα αναγκαία επιμετρητικά σχέδια, υποβάλλονται από τον ανάδοχο.
- Αν οι πραγματικές διαστάσεις και/ή ποσότητες είναι μικρότερες από τις αντίστοιχες των υποβληθέντων σχεδίων, θα γίνονται δεκτές από την Υπηρεσία και θα πληρώνονται στον Ανάδοχο μόνον εφόσον κατά την κρίση της, οι μικρότερες διαστάσεις δεν θέτουν σε κίνδυνο την ασφάλεια του έργου και δεν δημιουργούν κακοτεχνία.

2. ΠΟΙΟΤΗΤΑ ΥΛΙΚΩΝ – ΕΡΓΑΣΙΩΝ ΣΥΝΤΗΡΗΣΗΣ ΠΥΡΣΩΝ - ΔΙΚΤΥΩΝ ΒΙΟΑΕΡΙΟΥ

- Όλα τα υλικά που θα χρησιμοποιηθούν από τον Ανάδοχο θα είναι της καλύτερης ποιότητας αγοράς, χωρίς βλάβη ή ελάττωμα. Επίσης θα είναι απόλυτα σύμφωνα με τα δεδομένα, τους ισχύοντες κανονισμούς και προδιαγραφές των αρμοδίων Υπουργείων, αρίστης ποιότητας και της απόλυτης έγκρισης της Υπηρεσίας, σχετικά με τη προέλευση, τις διαστάσεις, την αντοχή, την ποιότητα, την εμφάνιση κ.λπ.
- Ο Ανάδοχος δεν φέρει καμία ευθύνη για τυχόν κακή ποιότητα ή ακαταλληλότητα των υλικών, που παραδίδονται σ' αυτόν από τον εργοδότη, μόνον εφόσον έγκαιρα το αναφέρει εγγράφως.
- Η Υπηρεσία δεν αναλαμβάνει καμία υποχρέωση για την εξεύρεση και διάθεση στον Ανάδοχο πηγών λήψης δανείων. Η ευθύνη αυτή, καθώς και η κτήση των πηγών αυτών κ.λπ. βαρύνει τον Ανάδοχο που μπορεί να χρησιμοποιήσει για απόληψη δανείων οποιαδήποτε κατάλληλη θέση, αρκεί τα υλικά αυτά να πληρούν τις προβλεπόμενες ιδιότητες της Τεχνικής Περιγραφής και των Τεχνικών Προδιαγραφών των Τ.Δ.
- Ο Ανάδοχος έχει την υποχρέωση, πριν τη χρησιμοποίηση οποιασδήποτε πηγής υλικών που θα επιλέξει ο ίδιος, να προβεί με μέριμνα και δαπάνες του στην εξέταση του υλικού που παρέχεται σε αναγνωρισμένο εργαστήριο, προκειμένου να διαπιστωθεί η ακαταλληλότητα αυτού και το σύμφωνο προς τους εγκεκριμένους Π.Ο, τις σχετικές τις Τεχνικές Προδιαγραφές και την Τεχνική Περιγραφή των εργασιών.
- Η Υπηρεσία πάντως έχει τη δυνατότητα, κατά την απόλυτη κρίση της, να αποκλείσει υλικά που αναμφισβήτητα δεν πληρούν τις απαραίτητες ιδιότητες, όπως επίσης έχει το δικαίωμα της ανά πάσα στιγμή δειγματοληψίας και ελέγχου της ποιότητας των υλικών κατεργασιών, χρησιμοποιώντας γι' αυτό ο σκοπό μέσα συσκευασίας και μεταφοράς του Αναδόχου, που υποχρεούται να θέσει αυτά απροφάσιστα στην διάθεσή της, χωρίς αυτό να τον απαλλάσσει από την ευθύνη, αφού είναι ο μοναδικός και εξ ολοκλήρου υπεύθυνος για την ποιότητα και το δόκιμο τόσο των υλικών όσο και των εργασιών.

- Ο Ανάδοχος φέρει αποκλειστική ευθύνη, αστική και ποινική, για κάθε ατύχημα εξ αιτίας των εργασιών συντήρησης πυρσών και δικτύων βιοαερίου.
- Ο Ανάδοχος οφείλει να λάβει τα μέτρα που απαιτούνται για την προστασία των κατασκευών, των κοινωφελών και κάθε είδους έργων, που υπάρχουν και για την πρόληψη ζημιών ή τη διακοπή της λειτουργίας τους. Ζημίες που προκλήθηκαν από αμέλεια του Αναδόχου πρέπει να επανορθώνονται αμέσως από τον ίδιο. Σε αντίθετη περίπτωση αυτό θα γίνεται από τον εργοδότη σε βάρος και για λογαριασμό του Αναδόχου.

5.2. ΕΙΔΙΚΕΣ ΥΠΟΧΡΕΩΣΕΙΣ ΑΝΑΔΟΧΟΥ ΤΜΗΜΑΤΟΣ 2 «ΥΠΗΡΕΣΙΕΣ ΠΑΡΑΚΟΛΟΥΘΗΣΗΣ ΕΥΡΥΘΜΗΣ ΛΕΙΤΟΥΡΓΙΑΣ ΣΥΝΤΗΡΗΣΗΣ ΚΑΙ ΕΠΙΣΚΕΥΩΝ ΕΓΚΑΤΑΣΤΑΣΗΣ ΠΡΟΠΕΞΕΡΓΑΣΙΑΣ ΣΤΡΑΓΓΙΣΜΑΤΩΝ»

Ο Ανάδοχος:

- τελεί πάντοτε υπό την εποπτεία του ΦοΔΣΑ ΠΕ Λάρισας, προς τις εντολές και οδηγίες του οποίου οφείλει να συμμορφώνεται.
- είναι υποχρεωμένος να βρίσκεται σε συνεχή επικοινωνία με την Υπηρεσία, με τον προσφορότερο δυνατό τρόπο για την ενημέρωσή του, καθώς και για την άμεση λήψη απ' αυτήν σχετικών οδηγιών. Μετά την υπογραφή της σύμβασης, ο ανάδοχος είναι υποχρεωμένος να υποβάλει κατάσταση του τεχνικού προσωπικού κατά ειδικότητα, το οποίο θα χρησιμοποιηθεί για την επισκευή των οχημάτων που έχει αναλάβει.
- ευθύνεται σε όλη την διάρκεια της ισχύος της σύμβασης που θα υπογραφεί, για την πιστή τήρηση και εφαρμογή των ισχυουσών διατάξεων του Νόμου και είναι υπεύθυνος έναντι Αστυνομικής ή άλλης αρχής (συμπεριλαμβανομένης της υποχρέωσης να ειδοποιεί εφόσον απαιτείται τις οικίες Αρχές, Αστυνομικές κλπ).
- σε περίπτωση ατυχήματος που θα προξηνηθεί με οποιοδήποτε τρόπο και θα οφείλεται σε πράξη ή παράλειψη του ίδιου είτε του προσωπικού του είτε οποιουδήποτε τρίτου που συνεργάζεται, ευθύνεται απόλυτα και αποκλειστικά και υποχρεώνεται να αποζημιώσει τον ή τους παθόντες για κάθε βλάβη σωματική ή άλλη που θα προκληθεί από ατύχημα.
- Το πάσης φύσεως και ειδικότητας έμμισθο προσωπικό του αναδόχου για την εκτέλεση της εργασίας αμείβεται και ασφαρίζεται αποκλειστικά από τον ανάδοχο.
- Κατά την εκτέλεση των εργασιών από τον ανάδοχο, η ενημέρωση των βιβλίων βλαβών/συντηρήσεων του προσφερόμενου εξοπλισμού της ΕΠΣ είναι βασικός συμβατικός όρος και γίνεται με μέριμνα του αναδόχου σε συνεννόηση με τον αρμόδιο υπάλληλο της Υπηρεσίας.
- Όλες οι εργασίες θα γίνονται σύμφωνα με τα οριζόμενα από τις ευρωπαϊκές και εθνικές οδηγίες και προδιαγραφές και θα πρέπει με πλήρη και αποκλειστική ευθύνη του αναδόχου, να λαμβάνονται όλα τα απαραίτητα μέτρα ασφαλείας.
- Σε κάθε περίπτωση ισχύουν και οι υποχρεώσεις του αναδόχου, που αναφέρονται στα άρθρα του συνόλου της μελέτης της Υπηρεσίας και στο αντίστοιχα άρθρα της Διακήρυξης.
- Ο ανάδοχος υποχρεούται να τηρεί τους κείμενους νόμους και διατάξεις και τα δυνάμει αυτών διατάγματα καθώς και τις συναφείς εν γένει αστυνομικές και άλλες διοικητικές διατάξεις σχετικές με τις εργασίες που αναλαμβάνει, καθώς και περί υγείας και ασφάλειας των εργαζομένων για όλο το απασχολούμενο προσωπικό και περί μη απασχόλησης και εκμετάλλευσης ανασφάλιστου προσωπικού και ανηλίκων κάτω των 15 ετών κατά παράβαση των Άρθρων 138 και 182 της Διεθνούς Σύμβασης Εργασίας. Ευθύνεται δε προσωπικά για κάθε παράβαση τους.

- Καθίσταται μόνος και αποκλειστικά υπεύθυνος για οποιεσδήποτε φθορές ή ζημιές προξένησε ο ίδιος ή το προσωπικό του κατά την εκτέλεση του εργασιών συντήρησης στην ΕΠΣ, καθώς επίσης σε πρόσωπα ή πράγματα του ΦοΔΣΑ ΠΕ Λάρισας από οποιαδήποτε ανεξαρτήτως αιτία.
- Ο ανάδοχος οφείλει να συμμορφώνεται με όλες τις σχετικές υποχρεώσεις που απορρέουν από τους συμβατικούς όρους και τους όρους των τευχών δημοπράτησης και να είναι σε θέση ανά πάσα στιγμή να αποδείξει ότι πληρούνται οι όροι και οι προϋποθέσεις που είχε περιγράψει και βεβαιώσει με την υποβολή της προσφοράς του.
- Σε κάθε περίπτωση θα πρέπει να είναι σε θέση να αποδείξει τη γνησιότητα ή την καταλληλότητα των χρησιμοποιούμενων ανταλλακτικών, την νομιμότητα της λειτουργίας των εγκαταστάσεων του και την εκπαίδευση και ειδίκευση του προσωπικού του.
- Επίσης θα επιτρέπουν ανά πάσα στιγμή τον έλεγχο των εγκαταστάσεων και του συνεργείου του.
- Ο ανάδοχος υποχρεούται να εκτελέσει όλες τις εργασίες συναρμολόγησης, αποσυναρμολόγησης, συνδέσεων και εγκατάστασης του εξοπλισμού των υλικών και των δικτύων από τεχνικούς του και με δικά του εργαλεία, όργανα και συσκευές.
- Ο ανάδοχος οφείλει να προβαίνει χωρίς καθυστέρηση στην εκτέλεση των εργασιών που περιγράφονται στην παρούσα με τα απαραίτητα ανταλλακτικά και να τα παραδίδει συντηρημένα μέσα στο χρονικό όριο που καθορίζεται στα Τεύχη Δημοπράτησης.

Επίσης οφείλει να τηρεί καρτέλες των εργασιών και επισκευών, που πραγματοποιεί για κάθε εξάρτημα ή εξοπλισμό, οι οποίες θα είναι στην διάθεση της Υπηρεσίας καθώς και σε ψηφιακή και επεξεργάσιμη μορφή κατάλογο με τα ανταλλακτικά που χρησιμοποιήθηκαν, τα οποία θα παραδοθούν στην υπηρεσία.

Ο ανάδοχος θα πρέπει ανά πάσα στιγμή:

- να πληροί όλες τις προϋποθέσεις και να μπορεί υπεύθυνα να αναλάβει την εκτέλεση όλων των εργασιών που περιγράφονται,
- να διαθέτει κατάλληλο, οργανωμένο, στεγασμένο και αδειοδοτημένο σύμφωνα με την ελληνική νομοθεσία χώρο, για την εκτέλεση των εργασιών συντήρησης-επισκευής της κατηγορίας που συμμετέχει,
- να διαθέτει το κατάλληλο (σε πλήθος και σε εκπαίδευση) προσωπικό για την εκτέλεση των εργασιών της παρούσας:
- να διαθέτει οργανωμένη αποθήκη ανταλλακτικών και παρακαταθήκη ανταλλακτικών άμεσης ανάγκης και εγγυάται σε κάθε περίπτωση την διαθεσιμότητα των ανταλλακτικών που θα απαιτηθούν για την εκτέλεση των εργασιών συντήρησης- επισκευής του προσφερόμενου εξοπλισμού.
- να διαθέτει όχημα κινητού συνεργείου πλήρως εξοπλισμένο για μετάβαση και αποκατάσταση μικρών βλαβών.

Ο ανάδοχος είναι κύρια και αποκλειστικά υπεύθυνος για κάθε είδους ζημιά που πιθανόν θα προκύψει εντός των εγκαταστάσεων του ΦοΔΣΑ από υπαιτιότητα του προσωπικού του ή από άλλη αιτία σε όχημα/μηχάνημα ή υπερκατασκευή του ΦοΔΣΑ και ο ΦοΔΣΑ διατηρεί το δικαίωμα για μερική ή ολική σχετική αποζημίωση.

Επίσης στην περίπτωση που ο ανάδοχος χρησιμοποιήσει συνεργαζόμενο συνεργείο για εκτέλεση κάποιων εργασιών που προβλέπονται στη μελέτη (ηλεκτρολογικές εργασίες συνδέσεων, απεγκατάστασης υφιστάμενου εξοπλισμού, τοποθέτησης δικτύων ανακυκλοφορίας κλπ) είναι ο ίδιος κύριος και αποκλειστικός υπεύθυνος και έχει την πλήρη ευθύνη για την παροχή των υπηρεσιών από την συνεργαζόμενη επιχείρηση (ορθή εκτέλεση εργασιών και χρησιμοποιούμενων ανταλλακτικών) έναντι της Αναθέτουσας Αρχής.

Ο ανάδοχος οφείλει να χρησιμοποιεί τα γνήσια ανταλλακτικά που προτείνει ο κατασκευαστής ή εισαγωγέας / επίσημο δίκτυο διακίνησης ανταλλακτικών του εξοπλισμού για το οποίο προορίζονται. Σε περίπτωση που απαιτηθεί, λόγω ειδικών συνθηκών και κατόπιν της σύμφωνης γνώμης της αρμόδιας Επιτροπής ή Υπηρεσίας του ΦοΔΣΑ, η χρήση ανταλλακτικών τρίτων κατασκευαστών αυτά θα είναι εφάμιλλα των γνήσιων ανταλλακτικών κατά την έννοια του Κανονισμού (ΕΚ αριθ. 1400/2002 ή του αναθεωρημένου ΕΚ αριθ. 461/2010) , άριστης ποιότητας (όχι διαλογής, όχι μεταχειρισμένα), κατάλληλα και αποδεκτά για τη χρήση για την οποία προορίζονται και θα συνοδεύονται (για όποια από αυτά απαιτείται και δεν εξαιρούνται της υποχρέωσης αυτής από τις αντίστοιχες οδηγίες) από δήλωση/πιστοποιητικό συμμόρφωσης προς όλες τις εφαρμοστέες απαιτήσεις από πιστοποιημένο δίκτυο-φορέα πιστοποίησης ή θα έχουν σήμανση CE.

Σε κάθε περίπτωση που προκληθεί βλάβη προσφερόμενου εξοπλισμού αυτού από χρήση μη κατάλληλου ανταλλακτικού από μέρους του συνεργείου, ο ανάδοχος αναλαμβάνει εξ' ολοκλήρου την υποχρέωση της δωρεάν επισκευής του και αντικατάστασης του μερών που έχουν υποστεί βλάβη από την χρήση του μη κατάλληλου ανταλλακτικού.

Εφόσον από τη χρήση του ακατάλληλου υλικού-ανταλλακτικού επήλθε φθορά στο μηχανολογικό εξοπλισμό και στα μηχανήματα του ΦοΔΣΑ, ο ανάδοχος υποχρεούται να αναλάβει όλες τις δαπάνες αποκατάστασης της βλάβης που προξένησε το ακατάλληλο προϊόν. Επιπλέον, κατά την κρίση της Εκτελεστικής Επιτροπής μπορεί να υποβληθεί πρόστιμο το οποίο οφείλει να καταβάλει ως αποζημίωση προς το ΦοΔΣΑ για τη βλάβη που προκάλεσε. Αν ο ανάδοχος δεν καταβάλει το πρόστιμο κηρύσσεται έκπτωτος με όλες τις νόμιμες συνέπειες.

Καθ' όλον τον χρόνο της σύμβασης ο ανάδοχος υποχρεούται να επισκευάσει με δική του δαπάνη οποιαδήποτε βλάβη παρουσιασθεί λόγω πλημμελούς εργασίας του, η οποία αποδεδειγμένα οφείλεται σε ευθύνη του. Επίσης, η εγγύηση αυτή νοείται ως η χωρίς χρέωση άμεση επισκευή εξοπλισμού εντός των χρονικών ορίων της εγγύησης.

Σε κάθε περίπτωση κατά την οποία πάψουν κατά τη διάρκεια της σύμβασης να ισχύουν κάποιες από τις παραπάνω προϋποθέσεις ή από όσες άλλες αναφέρονται αναλυτικά στα αντίστοιχα άρθρα της συγγραφής υποχρεώσεων ή αν δεν τηρούνται από τον ανάδοχο οι υποχρεώσεις που αναγράφονται στα τεύχη της μελέτης, στους όρους διακήρυξης ή στη Σύμβαση ο ΦοΔΣΑ μπορεί να κηρύξει τον ανάδοχο έκπτωτο.

ΜΕΤΡΑ ΑΣΦΑΛΕΙΑΣ

Ο ανάδοχος είναι αποκλειστικά υπεύθυνος για οποιοδήποτε ατύχημα συμβεί κατά την εκτέλεση των εργασιών και οφείλει να λαμβάνει όλα τα ενδεικνυόμενα μέτρα ασφάλειας για την προστασία του προσωπικού, των μηχανημάτων, εγκαταστάσεων κ.λπ..

Ακόμα ο ανάδοχος είναι αποκλειστικά υπεύθυνος αν το προσωπικό, καθώς και τα οχήματα-μηχανήματα και λοιπά μέσα τα οποία θα χρησιμοποιεί για την εκτέλεση των εργασιών, πληρούν τα προβλεπόμενα από την κείμενη νομοθεσία, καθώς και αν εφαρμόζονται τα προβλεπόμενα από την νομοθεσία μέτρα προστασίας και ασφάλειας.

Η Υπηρεσία έχει το δικαίωμα, εφ' όσον διαπιστώσει ότι δεν τηρούνται τα προβλεπόμενα μέτρα ασφαλείας, ή ότι τα μηχανήματα που εργάζονται δεν διαθέτουν τις υπό του νόμου προβλεπόμενες άδειες, να διακόπτει αμέσως τις εργασίες και να καλεί τον ανάδοχο να συμμορφωθεί σχετικά.

Σε περίπτωση μη συμμόρφωσης, η Υπηρεσία μετά από σχετική απόφαση της Εκτελεστικής Επιτροπής του ΦοΔΣΑ θα καταγγείλει μονομερώς την σύμβαση κηρύσσοντας έκπτωτο τον ανάδοχο με ότι αυτό συνεπάγεται.

Έως ότου ο ανάδοχος συμμορφωθεί με τα προβλεπόμενα εκ του νόμου και τις λοιπές απαιτήσεις, δεν θα μπορεί να εκτελεί εργασίες για λογαριασμό του ΦοΔΣΑ .

ΑΡΘΡΟ 6. ΥΠΟΧΡΕΩΣΕΙΣ ΥΠΗΡΕΣΙΑΣ /ΕΡΓΟΔΟΤΗ

6.1 Οδηγίες και Αποφάσεις, Εγκρίσεις από τον Εργοδότη

Όπου στην παρούσα γίνεται λόγος για υποχρέωση του Αναδόχου να λαμβάνει από τον Εργοδότη την έγκριση του τελευταίου ή την συναίνεση του ή την συγκατάθεσή του, ο Εργοδότης οφείλει να παράσχει αυτές εγκαίρως. Σε διαφορετική περίπτωση, δηλαδή σε περίπτωση που η σχετική προθεσμία παρέλθει άπρακτη, οι εκ του λόγου τούτου συνέπειες λογίζονται ως μη αναγόμενες στην ευθύνη του Αναδόχου . Ο Εργοδότης θα ενεργεί εγκαίρως για την έκδοση οδηγιών και αποφάσεων σχετικά με θέματα που του αναφέρει ο Ανάδοχος.

6.2 Παροχή Υφιστάμενων Στοιχείων

Ο ΦοΔΣΑ υποχρεούται να παρέχει στον Ανάδοχο, χωρίς επιβάρυνση, όλες τις πληροφορίες που αφορούν τη Σύμβαση, εφόσον είναι διαθέσιμες και δεν έχει κώλυμα να τις παραδώσει.

6.3 Έγκαιρη Πληρωμή του Αναδόχου

Ο ΦοΔΣΑ ΠΕ Λάρισας υποχρεούται να καταβάλλει έγκαιρα το συμβατικό αντάλλαγμα στον Ανάδοχο, κατά τους όρους του Νόμου και της παρούσας, και το αργότερο σε ένα μήνα από την έγκριση και θεώρηση του λογαριασμού πληρωμής. Στο βαθμό που σε ένα μήνα από την ημερομηνία έγκρισης του λογαριασμού, ή σε κάθε περίπτωση εντός δύο μηνών από την υποβολή του λογαριασμού από τον ανάδοχο, ο Ανάδοχος δεν έχει πληρωθεί, τότε έχει το δικαίωμα: 15 ημέρες μετά από την υποβολή γραπτής όχλησης στην Υπηρεσία, να διακόψει την παροχή υπηρεσιών. Επίσης, χωρίς να απαιτείται γραπτή όχληση, ο ανάδοχος έχει δικαίωμα να απαιτήσει τόκους, σύμφωνα με τη σχετική νομοθεσία.

ΑΡΘΡΟ 7. ΠΟΙΝΙΚΕΣ ΡΗΤΡΕΣ – ΚΥΡΩΣΕΙΣ - ΔΙΑΚΟΠΗ ΣΥΜΒΑΣΗΣ

- Ο ανάδοχος υποχρεούται να κάνει την **έναρξη εκτέλεσης των εργασιών** με τον ανάλογο εξοπλισμό και προσωπικό **εντός δέκα (10) ημερών από την υπογραφή της σχετικής σύμβασης**. Σε αντίθετη περίπτωση επιβάλλεται ποινική ρήτρα 500 € για κάθε ημέρα καθυστέρησης και για δέκα (10) συνολικά ημερολογιακές ημέρες.
- Μετά την διαπίστωση παρέλευσης άπρακτου του διαστήματος αυτού, ο ανάδοχος καθίσταται έκπτωτος και εφαρμόζονται οι ανάλογες κυρώσεις σύμφωνα με τις διατάξεις του Ν.4412/2016.
- Ο ΦοΔΣΑ ΠΕ Λάρισας διατηρεί το δικαίωμα, όταν αποδεδειγμένα κρίνει ότι ο ανάδοχος εκτελεί το έργο πλημμελώς, παραβιάζει τις εκ της συμβάσεως υποχρεώσεις του και ότι παρουσιάζει επανάληψη της αντισυμβατικής συμπεριφοράς, να τον καταστήσει έκπτωτο και να εφαρμόσει τις ανάλογες κυρώσεις σύμφωνα με τις διατάξεις του Ν.4412/2016, αφού πρώτα τον καλέσει να υποβάλει τις απόψεις του εγγράφως.
- Σε περίπτωση επιβολής προστίμου στον ΦοΔΣΑ ΠΕ Λάρισας για θέματα που αφορούν στις εργασίες που αφορούν την διαχείριση του βιοαερίου και των στραγγισμάτων που οφείλεται σε αποδεδειγμένα πλημμελή εκτέλεση των καθηκόντων του αναδόχου, τα αντίστοιχα ποσά προστίμων θα αφαιρούνται εξολοκλήρου από την αμοιβή του αναδόχου.
- Σε περίπτωση καταλογισμών σε βάρος του αναδόχου εξαιτίας συμβατικής παράλειψης, αυτή θα αφαιρείται από το ποσό της οικείας πιστοποίησης και η διαφορά θα αποτελεί το τελικά πιστοποιούμενο προς πληρωμή ποσό.

- Ο Ανάδοχος, κηρύσσεται έκπτωτος με απόφαση της Προϊσταμένης Αρχής, σύμφωνα με τις διατάξεις του Ν 4412/2016.
- Εάν μετά την έναρξη της εκτέλεσης της εργασίας διακοπεί αυτή περισσότερο από 1,5 μήνα με υπαιτιότητα ή εντολή του ΦοΔΣΑ ΠΕ Λάρισας, ο ανάδοχος μπορεί να ζητήσει τη λύση της σύμβασης υποβάλλοντας σχετική δήλωση στο ΦοΔΣΑ ΠΕ Λάρισας. Ο προϊστάμενος της Υπηρεσίας υποχρεούται να προβεί στην εξακρίβωση του περιεχομένου της δήλωσης, μέσα σε δέκα ημέρες από την υποβολή της, και να τη διαβιβάσει στη Διοίκηση με τις τυχόν παρατηρήσεις του.
- Εάν η εργασία ματαιωθεί ύστερα από απόφαση των οργάνων του ΦοΔΣΑ ΠΕ Λάρισας, η σύμβαση θεωρείται αυτοδικαίως λυμένη από την κοινοποίηση της απόφασης στον ανάδοχο.
- Στις ανωτέρω περιπτώσεις καταβάλλεται στον ανάδοχο η συμβατική αξία των παραδοθέντων εργασιών καθώς και αποζημίωση ανάλογη με το όφελος που κατά τεκμήριο θα είχε ο ανάδοχος από τις υπόλοιπες συμβατικές ποσότητες.
- Η αποζημίωση αυτή κανονίζεται από την επιτροπή παραλαβής και δεν μπορεί να υπερβεί το 7% του υπολειπόμενου χρηματικού αντικειμένου της σύμβασης.

ΑΡΘΡΟ 8. ΕΚΧΩΡΗΣΗ ΕΡΓΑΣΙΩΝ ΣΕ ΤΡΙΤΟ

Απαγορεύεται ρητά η εκχώρηση από τον Ανάδοχο σε τρίτον, μέρους ή του όλου του αντικειμένου της σύμβασης, χωρίς προηγούμενη ρητή απόφαση του Διοικητικού Συμβουλίου/Εκτελεστικής Επιτροπής του Συνδέσμου και υπό την προϋπόθεση ότι ο τρίτος στον οποίο γίνεται η εκχώρηση έχει τα προσόντα που εγγυώνται, κατά την κρίση του Δ.Σ./Ε.Ε. την καλή εκτέλεση της σύμβασης.

ΑΡΘΡΟ 9. ΠΑΡΑΚΟΛΟΥΘΗΣΗ ΕΡΓΑΣΙΩΝ - ΠΙΣΤΟΠΟΙΗΣΕΙΣ ΥΠΗΡΕΣΙΩΝ -ΠΛΗΡΩΜΕΣ

9.1. ΓΙΑ ΤΟ ΤΜΗΜΑ 1

Η πληρωμή του αναδόχου θα γίνεται μετά την διενέργεια της προσωρινής παραλαβής των τμηματικών αναλύσεων και συντηρήσεων, με την έκδοση λογαριασμού (τιμολόγιο) που θα εκδίδεται με τις διαδικασίες που διέπουν τη λειτουργία του Συνδέσμου Διαχείρισης Στερεών Αποβλήτων ΠΕ Λάρισας.

Στο ποσό της αμοιβής συμπεριλαμβάνονται οι βαρύνοντες τον ανάδοχο φόροι και κρατήσεις.

Ως προς τα δικαιολογητικά πληρωμής και λοιπά στοιχεία, ισχύουν τα όσα αναφέρονται στο άρθρο 200 του Ν.4412/16 (Φ.Ε.Κ. 147Α'/08-08-2016) και όλα τα δικαιολογητικά πληρωμής ελέγχονται από την αρμόδια υπηρεσία του ΦΟΔΣΑ ΠΕ Λάρισας.

Η αμοιβή δεν υπόκειται σε καμία αναθεώρηση για οποιοδήποτε λόγο και αιτία και παραμένει σταθερή και αμετάβλητη καθ' όλη τη διάρκεια ισχύος της σύμβασης.

9.2. ΓΙΑ ΤΟ ΤΜΗΜΑ 2

Ο ΦοΔΣΑ, με απόφασή του θα ορίζει εντός τριών (3) ημερών από την υπογραφή της σχετικής σύμβασης με τον ανάδοχο, για την παρακολούθηση της σύμβασης, ως επόπτη -επιβλέποντα με καθήκοντα εισηγητή υπάλληλο ή εξ. συνεργάτη της υπηρεσίας. Με την ίδια απόφαση δύνανται να ορίζονται και άλλοι υπάλληλοι του ΦοΔΣΑ, στους οποίους ανατίθενται επιμέρους καθήκοντα για την παρακολούθηση της σύμβασης. Σε αυτή την περίπτωση ο επόπτης λειτουργεί ως συντονιστής.

Τα καθήκοντα του επόπτη -επιβλέποντα είναι, ενδεικτικά, η πιστοποίηση της εκτέλεσης του αντικειμένου της σύμβασης, καθώς και ο έλεγχος της συμμόρφωσης του αναδόχου με τους όρους της σύμβασης. Με εισήγηση του επόπτη η υπηρεσία που διοικεί τη σύμβαση μπορεί να απευθύνει έγγραφα με οδηγίες και εντολές προς τον ανάδοχο που αφορούν στην εκτέλεση της σύμβασης.

Για την προσήκουσα και έγκαιρη παραλαβή των υπηρεσιών τηρείται από τον ανάδοχο ημερολόγιο στο οποίο καταγράφονται η τμηματική εκτέλεση του αντικειμένου της σύμβασης, η απασχόληση του προσωπικού σε αριθμό και ειδικότητα, οι ώρες απασχόλησης.

Το ημερολόγιο συνυπογράφεται από τον επόπτη -επιβλέποντα της σύμβασης, που μπορεί να σημειώσει επί αυτού παρατηρήσεις για την τήρηση των όρων της σύμβασης και φυλάσσεται στον χώρο εκτέλεσης της υπηρεσίας ή όταν αυτό δεν είναι εφικτό προσκομίζεται από τον ανάδοχο στη έδρα της υπηρεσίας, εφόσον τούτο ζητηθεί. Οι καταγραφές του αποτελούν στοιχείο για την παραλαβή του αντικειμένου της σύμβασης από την επιτροπή παραλαβής και για την πιστοποίηση των μηνιαίων τμηματικών πληρωμών του αναδόχου.

Επιπλέον για την πιστοποίηση των εργασιών συντήρησης δικτύων βιοαερίου – Εγκαταστάσεων πυρσών καύσης βιοαερίου- ΦΣΕΒ απαραίτητη προϋπόθεση είναι η προσκόμιση Εντύπου σύμφωνα με τα απαιτούμενα στην παρ. της Μελέτης περί των διενεργηθέντων εργασιών ελέγχου (όπου θα αποτυπώνονται για τα σημεία ελέγχου, η ακριβής ημερομηνία, παρατηρήσεις, εργασίες συντήρησης, στοιχεί- πληροφορίες περί αντικατάστασης- αλλαγής ανταλλακτικών) καθώς και οποιοδήποτε άλλο σχετικό Έντυπο παρασχεθεί προς συμπλήρωση από την Υπηρεσία. Τέλος για την πιστοποίηση της τοποθέτησης δικτύων βιοαερίου θα κατατίθεται πέραν του πίνακα των προβλεπόμενων σχετικών εργασιών συμπληρωμένο με τις αντίστοιχες εκτελεσθείσες ποσότητες και αναλυτικό 'τοπογραφικό σχέδιο εγκατάστασης των οριζόντιων δικτύων βιοαερίου.

Η συνολική μηνιαία αποζημίωση του αναδόχου θα προκύπτει από την άθροιση των επιμέρους συνόλων των αναλυτικών εργασιών (βάσει των τιμών προσφοράς ανά είδος και κατηγορία εργασιών όπως θα αποτυπώνεται στην Οικονομική Προσφορά του) του αναδόχου των Πινάκων που περιλαμβάνονται στο Μέρος Ι «Ανάλυση και Τεκμηρίωση προϋπολογισμού» στο Τεύχος του Ενδεικτικού Προϋπολογισμού.

Οι μηνιαίες συγκεντρωτικές καταστάσεις, εφόσον δε θα περιλαμβάνουν παρατηρήσεις που θα αποτελούν παραβάσεις των όρων της σύμβασης, θα χρησιμοποιούνται ως δικαιολογητικό πληρωμής και ο ανάδοχος θα μπορεί να καταθέσει το τιμολόγιο εξόφλησής του. Εάν οι μηνιαίες συγκεντρωτικές καταστάσεις συνοδεύονται από παρατηρήσεις που συνιστούν κατά τις απόψεις της Υπηρεσίας παραβάσεις όρου ή όρων της σύμβασης, τότε θα εξοφλείται μεν το τίμημα του προηγούμενου μηνός, αλλά η μηνιαία συγκεντρωτική κατάσταση θα υποβάλλεται στην Εκτελεστική Επιτροπή όπου θα υποβάλλονται εγγράφως και οι προτάσεις της Υπηρεσίας υπέρ ή κατά για εξέταση και αποδοχή ή απόρριψη των παρατηρήσεων.

Η πληρωμή του αναδόχου θα γίνεται με την έκδοση χρηματικού εντάλματος στο τέλος κάθε μήνα, και ύστερα από τη σύνταξη της βεβαίωσης καλής εκτέλεσης της εργασίας από τον ΦοΔΣΑ.

Εντός 10 ημερών από το τέλος του μήνα στον οποίο πραγματοποιήθηκαν οι εν λόγω εργασίες, η ανάδοχος εταιρεία θα εκδίδει το σχετικό τιμολόγιο παροχής υπηρεσιών και ακολούθως θα συντάσσεται βεβαίωση πιστοποίησης εργασιών από την αρμόδια υπηρεσία του ΦοΔΣΑ.

Η πληρωμή του αναδόχου θα πραγματοποιείται, το αργότερο εντός εξήντα (60) ημερών από την λήξη του μήνα, εφόσον πληρούνται όλες οι απαραίτητες προϋποθέσεις.

Η πληρωμή του συμβατικού τιμήματος θα γίνεται με την προσκόμιση των νομίμων παραστατικών και δικαιολογητικών που προβλέπονται από τις διατάξεις του άρθρου 200 παρ. 5 του ν. 4412/2016¹⁵¹, καθώς και κάθε άλλου δικαιολογητικού που τυχόν ήθελε ζητηθεί από τις αρμόδιες υπηρεσίες που διενεργούν τον έλεγχο και την πληρωμή.

ΑΡΘΡΟ 10. ΑΠΟΡΡΙΨΗ ΣΥΜΒΑΤΙΚΩΝ ΥΛΙΚΩΝ – ΑΝΤΙΚΑΤΑΣΤΑΣΗ

1. Σε περίπτωση οριστικής απόρριψης ολόκληρης ή μέρους της συμβατικής ποσότητας των υλικών, με

απόφαση του αποφαινομένου οργάνου ύστερα από γνωμοδότηση του αρμόδιου οργάνου, μπορεί να εγκρίνεται αντικατάστασή της με άλλη, που να είναι σύμφωνη με τους όρους της σύμβασης, μέσα σε τακτή προθεσμία που ορίζεται από την απόφαση αυτή.

Αν η αντικατάσταση γίνεται μετά τη λήξη του συμβατικού χρόνου, η προθεσμία που ορίζεται για την αντικατάσταση δεν μπορεί να είναι μεγαλύτερη του 1/2 του συνολικού συμβατικού χρόνου, ο δε προμηθευτής θεωρείται ως εκπρόθεσμος και υπόκειται σε κυρώσεις λόγω εκπρόθεσμης παράδοσης.

Αν ο προμηθευτής δεν αντικαταστήσει τα υλικά που απορρίφθηκαν μέσα στην προθεσμία που του τάχθηκε και εφόσον έχει λήξει ο συμβατικός χρόνος, κηρύσσεται έκπτωτος και υπόκειται στις προβλεπόμενες κυρώσεις.

2. Η επιστροφή των υλικών που απορρίφθηκαν γίνεται μετά την προσκόμιση ίσης ποσότητας με την απορριφθείσα και αφού αυτή παραληφθεί οριστικά. Στην περίπτωση αυτή ο προμηθευτής υποχρεούται να παραλάβει την ποσότητα που απορρίφθηκε και αντικαταστάθηκε μέσα σε είκοσι (20) ημέρες από την ημερομηνία της οριστικής παραλαβής της νέας ποσότητας. Η προθεσμία αυτή μπορεί να παραταθεί ύστερα από αίτημα του προμηθευτή, που υποβάλλεται απαραίτητα πέντε (5) τουλάχιστον ημέρες πριν από την εκπνοή της, με απόφαση του αρμοδίου αποφαινομένου οργάνου με την οποία και επιβάλλεται πρόστιμο σε ποσοστό 2,5% επί της συμβατικής αξίας της συγκεκριμένης ποσότητας. Αν παρέλθει η προθεσμία αυτή και η παράταση που χορηγήθηκε και ο προμηθευτής δεν παρέλαβε την απορριφθείσα ποσότητα, ο φορέας μπορεί να προβεί στην καταστροφή ή εκποίηση της ποσότητας αυτής, κατά τις ισχύουσες διατάξεις.

3. Με απόφαση του αρμοδίου αποφαινομένου οργάνου, ύστερα από γνωμοδότηση του αρμοδίου οργάνου, μπορεί να εγκριθεί η επιστροφή στον προμηθευτή των υλικών που απορρίφθηκαν πριν από την αντικατάστασή τους, με την προϋπόθεση ο προμηθευτής να καταθέσει χρηματική εγγύηση που να καλύπτει την καταβληθείσα αξία της ποσότητας που απορρίφθηκε.

ΑΡΘΡΟ 11. ΚΥΡΩΣΕΙΣ ΓΙΑ ΕΚΠΡΟΘΕΣΜΗ ΠΑΡΑΔΟΣΗ– ΚΗΡΥΞΗ ΑΝΑΔΟΧΟΥ ΠΡΟΜΗΘΕΥΤΗ ΕΚΠΤΩΤΟΥ

1. Αν το υλικό φορτωθεί- παραδοθεί ή αντικατασταθεί μετά τη λήξη του συμβατικού χρόνου και μέχρι λήξης του χρόνου της παράτασης που χορηγήθηκε, σύμφωνα με το άρθρο 206 επιβάλλεται πρόστιμο 5% επί της συμβατικής αξίας της ποσότητας που παραδόθηκε εκπρόθεσμα.

2. Το παραπάνω πρόστιμο υπολογίζεται επί της συμβατικής αξίας των εκπρόθεσμα παραδοθέντων υλικών, χωρίς ΦΠΑ. Εάν τα υλικά που παραδόθηκαν εκπρόθεσμα επηρεάζουν τη χρησιμοποίηση των υλικών που παραδόθηκαν εμπρόθεσμα, το πρόστιμο υπολογίζεται επί της συμβατικής αξίας της συνολικής ποσότητας αυτών.

3. Κατά τον υπολογισμό του χρονικού διαστήματος της καθυστέρησης για φόρτωση- παράδοση ή αντικατάσταση των υλικών, με απόφαση του αποφαινομένου οργάνου, ύστερα από γνωμοδότηση του αρμοδίου οργάνου, δεν λαμβάνεται υπόψη ο χρόνος που παρήλθε πέραν του εύλογου, κατά τα διάφορα στάδια των διαδικασιών, για το οποίο δεν ευθύνεται ο προμηθευτής και παρατείνεται, αντίστοιχα, ο χρόνος φόρτωσης - παράδοσης.

4. Σε περίπτωση ένωσης οικονομικών φορέων, το πρόστιμο και οι τόκοι επιβάλλονται αναλόγως σε όλα τα μέλη της ένωσης.

Κήρυξη αναδόχου έκπτωτου

1. Ο ανάδοχος κηρύσσεται υποχρεωτικά έκπτωτος από την ανάθεση που έγινε στο όνομά του και από κάθε δικαίωμα που απορρέει από αυτήν, με απόφαση του αρμοδίου αποφαινόμενου οργάνου, ύστερα από γνωμοδότηση του αρμοδίου οργάνου:

- α) στην περίπτωση της παρ. 7 του άρθρου 105 του Ν. 4441/16 περί κατακύρωσης και σύναψης σύμβασης,
- β) στην περίπτωση που δεν εκπληρώσει τις υποχρεώσεις του που απορρέουν από τη σύμβαση ή/και δεν συμμορφωθεί με τις σχετικές γραπτές εντολές της υπηρεσίας, που είναι σύμφωνες με τη σύμβαση ή τις κείμενες διατάξεις, εντός του συμφωνημένου χρόνου εκτέλεσης της σύμβασης,
- γ) εφόσον δεν φορτώσει, δεν παραδώσει ή δεν αντικαταστήσει τα συμβατικά αγαθά μέσα στον συμβατικό χρόνο ή στον χρόνο παράτασης που του δόθηκε, σύμφωνα με όσα προβλέπονται στο άρθρο 206 του ν. 4412/2016 με την επιφύλαξη της επόμενης παραγράφου.

2. Ο οικονομικός φορέας δεν κηρύσσεται έκπτωτος από την κατακύρωση ή ανάθεση ή την σύμβαση όταν:

- α) Η σύμβαση δεν υπογράφηκε ή το υλικό δεν φορτώθηκε ή παραδόθηκε ή αντικαταστάθηκε με ευθύνη του φορέα που εκτελεί τη σύμβαση.
- β) Συντρέχουν λόγοι ανωτέρας βίας.

3. Στον οικονομικό φορέα που κηρύσσεται έκπτωτος από την κατακύρωση, ανάθεση ή σύμβαση, επιβάλλονται, με απόφαση του αποφαινόμενου οργάνου, ύστερα από γνωμοδότηση του αρμοδίου οργάνου, το οποίο υποχρεωτικά καλεί τον ενδιαφερόμενο προς παροχή εξηγήσεων, αθροιστικά, οι παρακάτω κυρώσεις:

- α) ολική κατάπτωση της εγγύησης συμμετοχής ή καλής εκτέλεσης της σύμβασης κατά περίπτωση,
- β) Καταλογισμός του διαφέροντος, που προκύπτει εις βάρος της αναθέτουσας αρχής, εφόσον αυτή προμηθευτεί τα αγαθά, που δεν προσκομίστηκαν προσηκόντως από τον έκπτωτο οικονομικό φορέα, αναθέτοντας το ανεκτέλεστο αντικείμενο της σύμβασης στον επόμενο κατά σειρά κατάταξης οικονομικό φορέα που είχε λάβει μέρος στη διαδικασία ανάθεσης της σύμβασης. Αν ο οικονομικός φορέας του προηγούμενου εδαφίου δεν αποδεχθεί την ανάθεση της σύμβασης, η αναθέτουσα αρχή μπορεί να προμηθευτεί τα αγαθά, που δεν προσκομίστηκαν προσηκόντως από τον έκπτωτο οικονομικό φορέα, από τρίτο οικονομικό φορέα είτε με διενέργεια νέας διαδικασίας ανάθεσης σύμβασης είτε με προσφυγή στη διαδικασία διαπραγμάτευσης, χωρίς προηγούμενη δημοσίευση, εφόσον συντρέχουν οι προϋποθέσεις του άρθρου 32 του ν. 4412/2016. Το διαφέρον υπολογίζεται με τον ακόλουθο τύπο:

$\Delta = (TKT - TKE) \times \Pi$ Όπου: Δ = Διαφέρον που θα προκύψει εις βάρος της αναθέτουσας αρχής, εφόσον αυτή προμηθευτεί τα αγαθά που δεν προσκομίστηκαν προσηκόντως από τον έκπτωτο οικονομικό φορέα, σύμφωνα με τα ανωτέρω αναφερόμενα. Το διαφέρον λαμβάνει θετικές τιμές, αλλιώς θεωρείται ίσο με μηδέν.

TKT = Τιμή κατακύρωσης της προμήθειας των αγαθών, που δεν προσκομίστηκαν προσηκόντως από τον έκπτωτο οικονομικό φορέα στον νέο ανάδοχο.

TKE = Τιμή κατακύρωσης της προμήθειας των αγαθών, που δεν προσκομίστηκαν προσηκόντως από τον έκπτωτο οικονομικό φορέα, σύμφωνα με τη σύμβαση από την οποία κηρύχθηκε έκπτωτος ο οικονομικός φορέας.

Π = Συντελεστής προσαύξησης προσδιορισμού της έμμεσης ζημίας που προκαλείται στην αναθέτουσα αρχή από την έκπτωση του αναδόχου ο οποίος λαμβάνει την τιμή 1,01.

Ο καταλογισμός του διαφέροντος επιβάλλεται στον έκπτωτο οικονομικό φορέα με απόφαση της αναθέτουσας αρχής, που εκδίδεται σε αποκλειστική προθεσμία δεκαοκτώ (18) μηνών μετά την έκδοση και

την κοινοποίηση της απόφασης κήρυξης εκπτώτου, και εφόσον κατακυρωθεί η προμήθεια των αγαθών που δεν προσκομίστηκαν προσηκόντως από τον έκπτωτο οικονομικό φορέα σε τρίτο οικονομικό φορέα. Για την είσπραξη του διαφέροντος από τον έκπτωτο οικονομικό φορέα μπορεί να εφαρμόζεται η διαδικασία του Κώδικα Είσπραξης Δημόσιων Εσόδων. Το διαφέρον εισπράττεται υπέρ της αναθέτουσας αρχής.

γ) Επιπλέον, μπορεί να επιβληθεί προσωρινός αποκλεισμός του αναδόχου από το σύνολο των συμβάσεων προμηθειών ή υπηρεσιών των φορέων που εμπíπτουν στις διατάξεις του ν. 4412/2016 κατά τα ειδικότερα προβλεπόμενα στο άρθρο 74 του ως άνω νόμου, περί αποκλεισμού οικονομικού φορέα από δημόσιες συμβάσεις.

ΑΡΘΡΟ 12. ΔΙΑΦΟΡΕΣ - ΔΙΑΦΩΝΙΕΣ - ΑΝΩΤΕΡΗ ΒΙΑ

12.1 Καλόπιστη εφαρμογή της Σύμβασης

Ο Εργοδότης και ο Ανάδοχος υποχρεούνται να αντιμετωπίζουν καλόπιστα τις αμοιβαίες υποχρεώσεις και τα δικαιώματά τους και να προσπαθούν για την επίλυση των διαφωνιών τους με πνεύμα συνεργασίας και αλληλεγγύης. Η λύση οποιασδήποτε διαφωνίας επιλύεται κατά τα λοιπά, κατά το Νόμο.

12.2 Λάθη / Ασυμφωνίες στα Συμβατικά Τεύχη ή στην Προσφορά του Αναδόχου

Λάθη ή παραλείψεις των Συμβατικών Τευχών μπορεί να διορθώνονται πριν την υπογραφή της Σύμβασης, αν τούτο δεν αντιβαίνει στη δικαιολογημένη εμπιστοσύνη των διαγωνιζομένων και στην υποχρέωση της Αναθέτουσας Αρχής να μη μεταβάλει μονομερώς τους όρους της που έλαβαν υπόψη τους οι διαγωνιζόμενοι για τη διαμόρφωση της προσφοράς τους.

12.3 Ανωτέρα βία

12.3.1 Αν κατά την εκτέλεση της Σύμβασης επισυμβούν γεγονότα ή περιστατικά "ανωτέρας βίας", τα οποία σαφώς και αποδεδειγμένα βρίσκονται υπεράνω του ελέγχου και της ευθύνης των αντισυμβαλλομένων, καθένα εκ των μερών δικαιούται να αναστείλει την εκπλήρωση των συμβατικών του υποχρεώσεων, κατά το μέρος που παρεμποδίζονται από γεγονότα ή περιστατικά. Το παραπάνω δικαίωμα υφίσταται μόνο στις περιπτώσεις που οι συνέπειες των περιστατικών αυτών δεν ρυθμίζονται από τη Σύμβαση.

12.3.2 Η μη εκπλήρωση των ως άνω παρεμποδιζομένων συμβατικών υποχρεώσεων δεν δημιουργεί δικαίωμα ή αξίωση υπέρ ή κατά του ετέρου των συμβαλλομένων. Δεν αναστέλλεται η εκπλήρωση υποχρεώσεων ή η καταβολή αμοιβών, που κατέστησαν απαιτητές πριν από την επέλευση των άνω γεγονότων ή περιστατικών, ή αφορούν συμβατικές εργασίες που υλοποιήθηκαν, μη παρακωλυθείσες από τα εκδηλωθέντα περιστατικά ανωτέρας βίας.

12.3.3 Διαφωνίες, διενέξεις και διαφορές που θα ανακύψουν κατά την εκτέλεση της Σύμβασης δεν δικαιολογούν την εκ μέρους του Αναδόχου άρνηση παροχής των υπηρεσιών και εκτέλεση των καθηκόντων του όπως αυτοί προβλέπονται στη Σύμβαση, εκτός αν τούτο ρητώς προβλέπεται από το νόμο ή την Σύμβαση. Αν παρότι δεν υφίσταται τέτοιο δικαίωμα, ο Ανάδοχος αρνηθεί την εκτέλεση της Σύμβασης, ο Εργοδότης μπορεί να τον κηρύξει έκπτωτο, κατά τις σχετικές διατάξεις του νόμου.

Τέλος, ισχύουν ότι ορίζεται στο άρθρο 204 του Ν.4412/2016

12.4 Εκτέλεση της Σύμβασης παρά την ύπαρξη διαφωνίας

Οποιαδήποτε διαφωνία, διένεξη ή διαφορά θα ανακύψει κατά την εκτέλεση της Σύμβασης δεν θα δίνει το δικαίωμα στον Ανάδοχο να αρνηθεί τη συνέχιση της παροχής των υπηρεσιών και την εκτέλεση των

καθηκόντων του, όπως αυτές προβλέπονται στη Σύμβαση. Εάν ο Ανάδοχος αρνηθεί για τέτοιο λόγο τη συνέχιση της παροχής των υπηρεσιών και την εκτέλεση των λοιπών καθηκόντων του, ο Εργοδότης θα έχει το δικαίωμα να ζητήσει τη λύση της Σύμβασης, σύμφωνα με τα αναγραφόμενα στο άρθρο 11 της Σ.Υ.

ΛΑΡΙΣΑ 13 / 11 /2024

ΣΥΝΤΑΧΘΗΚΕ

Ο ΑΝ. ΠΡΟΪΣΤΑΜΕΝΟΣ ΤΟΥ ΤΜΗΜΑΤΟΣ
ΠΡΟΓΡΑΜΜΑΤΙΣΜΟΥ – ΠΕΡΙΒΑΛΛΟΝΤΙΚΩΝ
ΕΠΕΜΒΑΣΕΩΝ

ΚΥΡΑΜΑΣ Γιώργος
ΧΗΜΙΚΟΣ ΜΗΧ/ΚΟΣ ΜΕ Α΄ ΒΑΘΜΟ

Ευρωπαϊκό Ενιαίο Έγγραφο Σύμβασης (ΕΕΕΣ) / Τυποποιημένο Έντυπο Υπεύθυνης Δήλωσης (ΤΕΥΔ)**Μέρος I: Πληροφορίες σχετικά με τη διαδικασία σύναψης σύμβασης και την αναθέτουσα αρχή ή τον αναθέτοντα φορέα****Στοιχεία της δημοσίευσης**

Για διαδικασίες σύναψης σύμβασης για τις οποίες έχει δημοσιευτεί προκήρυξη διαγωνισμού στην Επίσημη Εφημερίδα της Ευρωπαϊκής Ένωσης, οι πληροφορίες που απαιτούνται στο Μέρος I ανακτώνται αυτόματα, υπό την προϋπόθεση ότι έχει χρησιμοποιηθεί η ηλεκτρονική υπηρεσία ΕΕΕΣ/ΤΕΥΔ για τη συμπλήρωση του ΕΕΕΣ/ΤΕΥΔ. Παρατίθεται η σχετική ανακοίνωση που δημοσιεύεται στην Επίσημη Εφημερίδα της Ευρωπαϊκής Ένωσης:

**Προσωρινός αριθμός
προκήρυξης στην ΕΕ: αριθμός
[], ημερομηνία [], σελίδα []**

**Αριθμός προκήρυξης στην ΕΕ:
0000/S 000000**

0000/S 000-0000000

Εάν δεν έχει δημοσιευθεί προκήρυξη διαγωνισμού στην Επίσημη Εφημερίδα της Ευρωπαϊκής Ένωσης ή αν δεν υπάρχει υποχρέωση δημοσίευσης εκεί, η αναθέτουσα αρχή ή ο αναθέτων φορέας θα πρέπει να συμπληρώσει πληροφορίες με τις οποίες θα είναι δυνατή η αδιαμφισβήτητη ταυτοποίηση της διαδικασίας σύναψης σύμβασης (π.χ. παραπομπή σε δημοσίευση σε εθνικό επίπεδο)

**Δημοσίευση σε εθνικό
επίπεδο: (π.χ. www.promitheus.gov.gr
στο ΚΗΜΔΗΣ))**

www.promitheus.gov.gr/

Στην περίπτωση που δεν απαιτείται δημοσίευση γνωστοποίησης στην Επίσημη Εφημερίδα της Ευρωπαϊκής Ένωσης παρακαλείστε να παράσχετε άλλες πληροφορίες με τις οποίες θα είναι δυνατή η αδιαμφισβήτητη ταυτοποίηση της διαδικασίας σύναψης δημόσιας σύμβασης.

Ταυτότητα του αγοραστή

Επίσημη ονομασία:	ΣΥΝΔΕΣΜΟΣ ΔΙΑΧΕΙΡΙΣΗΣ ΣΤΕΡΕΩΝ
Α.Φ.Μ., εφόσον υπάρχει:	ΑΠΟΒΛΗΤΩΝ ΠΕ ΛΑΡΙΣΑΣ
Δικτυακός τόπος (εφόσον υπάρχει):	998616221
Πόλη:	https://www.fodsalar.gr/
Οδός και αριθμός:	ΛΑΡΙΣΑ
Ταχ. κωδ.:	ΚΑΛΛΙΑΡΧΟΥ 17
Αρμόδιος επικοινωνίας:	41221
Τηλέφωνο:	Κυραμάς Γιώργος
φαξ:	+30 2410289229
Ηλ. ταχ/μείο:	fodsalar@otenet.gr
Χώρα:	GR

Πληροφορίες σχετικά με τη διαδικασία σύναψης σύμβασης

Τίτλος:
ΛΕΙΤΟΥΡΓΙΑ ΧΩΡΟΥ ΥΓΕΙΟΝΟΜΙΚΗΣ ΤΑΦΗΣ
ΑΠΟΡΡΙΜΜΑΤΩΝ (ΧΥΤΑ) ΛΑΡΙΣΑΣ (Τμήματα 1 έως 2)

Σύνοψη περιγραφής:
Το αντικείμενο της υπό ανάθεση υπηρεσίας υπό τον γενικό τίτλο «Λειτουργία Υγειονομικής Ταφής Απορριμμάτων (ΧΥΤΑ) Λάρισας» περιλαμβάνει τα επαναδημοπρατούμενα, του αρχικού ομότιτλου διαγωνισμού, δύο (2) άγωνα Τμήματα: Ειδικότερα: ΤΜΗΜΑ 1: ΥΠΗΡΕΣΙΕΣ ΠΑΡΑΚΟΛΟΥΘΗΣΗΣ ΣΥΝΤΗΡΗΣΗΣ ΚΑΙ ΔΙΑΧΕΙΡΙΣΗΣ ΕΓΚΑΤΑΣΤΑΣΕΩΝ ΚΑΙ ΔΙΚΤΥΩΝ ΒΙΟΑΕΡΙΟΥ ΤΜΗΜΑ 2: ΥΠΗΡΕΣΙΕΣ ΠΑΡΑΚΟΛΟΥΘΗΣΗΣ ΕΥΡΥΘΜΗΣ ΛΕΙΤΟΥΡΓΙΑΣ ΣΥΝΤΗΡΗΣΗΣ ΚΑΙ ΕΠΙΣΚΕΥΩΝ ΕΓΚΑΤΑΣΤΑΣΗΣ ΕΠΕΞΕΡΓΑΣΙΑΣ ΣΤΡΑΓΓΙΣΜΑΤΩΝ

Αριθμός αναφοράς αρχείου
που αποδίδεται στον φάκελο
από την αναθέτουσα αρχή ή
τον αναθέτοντα φορέα (εάν
υπάρχει):

Α.Ε.Ε. / .2024

Μέρος II: Πληροφορίες σχετικά με τον οικονομικό φορέα

Α: Πληροφορίες σχετικά με τον οικονομικό φορέα

Επωνυμία:
Οδός και αριθμός:
Ταχ. κωδ.:
Πόλη:
Χώρα:
Αρμόδιος ή αρμόδιοι επικοινωνίας:
Ηλ. ταχ/μείο:
Τηλέφωνο:
φαξ:
Α.Φ.Μ., εφόσον υπάρχει
Δικτυακός τόπος (εφόσον υπάρχει):

Ο οικονομικός φορέας είναι πολύ μικρή, μικρή ή μεσαία επιχείρηση;
Ναι / Όχι

Ο ΟΦ αποτελεί προστατευόμενο εργαστήριο

Μόνο σε περίπτωση προμήθειας κατ' αποκλειστικότητα: ο οικονομικός φορέας είναι προστατευόμενο εργαστήριο, «κοινωνική επιχείρηση» ή προβλέπει την εκτέλεση συμβάσεων στο πλαίσιο προγραμμάτων προστατευόμενης απασχόλησης;

Απάντηση:

Ναι / Όχι

Ποιο είναι το αντίστοιχο ποσοστό των εργαζομένων με αναπηρία ή μειονεκτούντων εργαζομένων;

%

Εφόσον απαιτείται, ορίστε την κατηγορία ή τις κατηγορίες στις οποίες ανήκουν οι ενδιαφερόμενοι εργαζόμενοι με αναπηρία ή μειονεξία

-

Εάν η σχετική τεκμηρίωση διατίθεται ηλεκτρονικά, αναφέρετε:

Ναι / Όχι

Διαδικτυακή Διεύθυνση

-

Επακριβή στοιχεία αναφοράς των εγγράφων

-

Αρχή ή Φορέας έκδοσης

-

Ο ΟΦ είναι εγγεγραμμένος σε Εθνικό Σύστημα (Προ)Επιλογής

Κατά περίπτωση, ο οικονομικός φορέας είναι εγγεγραμμένος σε επίσημο κατάλογο εγκεκριμένων οικονομικών φορέων ή διαθέτει ισοδύναμο πιστοποιητικό [π.χ. βάσει εθνικού συστήματος (προ)επιλογής];

Απάντηση:

Ναι / Όχι

Αναφέρετε την ονομασία του καταλόγου ή του πιστοποιητικού και τον σχετικό αριθμό εγγραφής ή πιστοποίησης, κατά περίπτωση:

-

Εάν το πιστοποιητικό εγγραφής ή η πιστοποίηση διατίθεται ηλεκτρονικά, αναφέρετε:

-

Αναφέρετε τα δικαιολογητικά στα οποία βασίζεται η εγγραφή ή η πιστοποίηση και κατά περίπτωση, την κατάταξη στον επίσημο κατάλογο

-

Η εγγραφή ή η πιστοποίηση καλύπτει όλα τα απαιτούμενα κριτήρια επιλογής;

Ναι / Όχι

Ο οικονομικός φορέας θα είναι σε θέση να προσκομίσει βεβαίωση πληρωμής εισφορών κοινωνικής ασφάλισης και φόρων ή να παράσχει πληροφορίες που θα δίνουν τη δυνατότητα στην αναθέτουσα αρχή ή στον αναθέτοντα φορέα να τη λάβει απευθείας μέσω πρόσβασης σε εθνική βάση δεδομένων σε οποιοδήποτε κράτος μέλος αυτή διατίθεται δωρεάν;

Ναι / Όχι

Εάν η σχετική τεκμηρίωση διατίθεται ηλεκτρονικά, αναφέρετε:

Ναι / Όχι

Διαδικτυακή Διεύθυνση

-

Επακριβή στοιχεία αναφοράς των εγγράφων

-

Αρχή ή Φορέας έκδοσης

-

Ο ΟΦ συμμετάσχει στη διαδικασία μαζί με άλλους Οικονομικούς Φορείς

Ο οικονομικός φορέας συμμετέχει στη διαδικασία σύναψης σύμβασης από κοινού με άλλους;

Απάντηση:

Ναι / Όχι

Αναφέρετε τον ρόλο του οικονομικού φορέα στην ένωση (συντονιστής, υπεύθυνος για συγκεκριμένα καθήκοντα...):

-

Προσδιορίστε τους άλλους οικονομικούς φορείς που συμμετέχουν από κοινού στη διαδικασία σύναψης σύμβασης:

-

Κατά περίπτωση, επωνυμία της συμμετέχουσας ένωσης:

-

Εάν η σχετική τεκμηρίωση διατίθεται ηλεκτρονικά, αναφέρετε:

Ναι / Όχι

Διαδικτυακή Διεύθυνση

-

Επακριβή στοιχεία αναφοράς των εγγράφων

-

Αρχή ή Φορέας έκδοσης

-

Τμήματα που συμμετάσχει ο ΟΦ

Κατά περίπτωση, αναφορά του τμήματος ή των τμημάτων για τα οποία ο οικονομικός φορέας επιθυμεί να υποβάλει προσφορά.

Απάντηση:

-

Β: Πληροφορίες σχετικά με τους εκπροσώπους του οικονομικού φορέα #1

Όνομα:

Επώνυμο:

Ημερομηνία γέννησης:

Τόπος γέννησης:

Οδός και αριθμός:

Ταχ. κωδ.:

Πόλη:

Χώρα:

Τηλέφωνο:

Ηλ. ταχ/μείο:

Θέση/Ενεργών υπό την ιδιότητα:

Γ: Πληροφορίες σχετικά με τη στήριξη στις ικανότητες άλλων οντοτήτων

Βασίζεται σε ικανότητες άλλων οντοτήτων

Ο οικονομικός φορέας στηρίζεται στις ικανότητες άλλων οντοτήτων προκειμένου να ανταποκριθεί στα κριτήρια επιλογής που καθορίζονται στο μέρος IV και στα (τυχόν) κριτήρια και κανόνες που καθορίζονται στο μέρος V κατωτέρω;

Απάντηση:

Ναι / Όχι

Όνομα της οντότητας

-

Ταυτότητα της οντότητας

-

Τύπος ταυτότητας

-

Κωδικός CPV

-

Εάν η σχετική τεκμηρίωση διατίθεται ηλεκτρονικά, αναφέρετε:

Ναι / Όχι

Διαδικτυακή Διεύθυνση

-

Επακριβή στοιχεία αναφοράς των εγγράφων

-

Αρχή ή Φορέας έκδοσης

-

Δ: Πληροφορίες σχετικά με υπεργολάβους στην ικανότητα των οποίων δεν στηρίζεται ο οικονομικός φορέας

Δεν βασίζεται σε ικανότητες άλλων οντοτήτων

Ο οικονομικός φορέας προτίθεται να αναθέσει οποιοδήποτε τμήμα της σύμβασης σε τρίτους υπό μορφή υπεργολαβίας;

Απάντηση:

Ναι / Όχι

Όνομα της οντότητας

-

Ταυτότητα της οντότητας

-

Τύπος ταυτότητας

-

Κωδικοί CPV

-

Εάν η σχετική τεκμηρίωση διατίθεται ηλεκτρονικά, αναφέρετε:

Ναι / Όχι

Διαδικτυακή Διεύθυνση

-

Επακριβή στοιχεία αναφοράς των εγγράφων

-

Αρχή ή Φορέας έκδοσης

-

Μέρος III: Λόγοι αποκλεισμού

A: Λόγοι που σχετίζονται με ποινικές καταδίκες

Λόγοι που σχετίζονται με ποινικές καταδίκες βάσει των εθνικών διατάξεων για την εφαρμογή των λόγων που ορίζονται στο άρθρο 57 παράγραφος 1 της οδηγίας:

Συμμετοχή σε εγκληματική οργάνωση

Έχει ο ίδιος ο οικονομικός φορέας ή οποιοδήποτε πρόσωπο το οποίο είναι μέλος του διοικητικού, διευθυντικού ή εποπτικού του οργάνου ή έχει εξουσία εκπροσώπησης, λήψης αποφάσεων ή ελέγχου σε αυτό καταδικαστεί με τελεσίδικη απόφαση για έναν από τους λόγους που παρατίθενται στο σχετικό θεσμικό πλαίσιο, η οποία έχει εκδοθεί πριν από πέντε έτη κατά το μέγιστο ή στην οποία έχει οριστεί απευθείας περίοδος αποκλεισμού που εξακολουθεί να ισχύει;

Απάντηση:

Ναι / Όχι

Ημερομηνία της καταδίκης

..

Λόγος(-οι)

-

Προσδιορίστε ποιος έχει καταδικαστεί

-

Εφόσον καθορίζεται απευθείας στην καταδικαστική απόφαση, διάρκεια της περιόδου αποκλεισμού και σχετικό(-ά) σημείο(-α)

-

Σε περίπτωση καταδίκης, ο οικονομικός φορέας έχει λάβει μέτρα που να αποδεικνύουν την αξιοπιστία του παρά την ύπαρξη σχετικού λόγου αποκλεισμού ("αυτοκάθαρση");

Ναι / Όχι

Περιγράψτε τα μέτρα που λήφθηκαν

-

Εάν η σχετική τεκμηρίωση διατίθεται ηλεκτρονικά, αναφέρετε:

Ναι / Όχι

Διαδικτυακή Διεύθυνση

-

Επακριβή στοιχεία αναφοράς των εγγράφων

-

Αρχή ή Φορέας έκδοσης

-

Διαφθορά

Έχει ο ίδιος ο οικονομικός φορέας ή οποιοδήποτε πρόσωπο το οποίο είναι μέλος του διοικητικού, διευθυντικού ή εποπτικού του οργάνου ή έχει εξουσία εκπροσώπησης, λήψης αποφάσεων ή ελέγχου σε αυτό καταδικαστεί με τελεσίδικη απόφαση για έναν από τους λόγους που παρατίθενται στο σχετικό θεσμικό πλαίσιο, η οποία έχει εκδοθεί πριν από πέντε έτη κατά το μέγιστο ή στην οποία έχει οριστεί απευθείας περίοδος αποκλεισμού που εξακολουθεί να ισχύει;

Απάντηση:

Ναι / Όχι

Ημερομηνία της καταδίκης

..

Λόγος(-οι)

-

Προσδιορίστε ποιος έχει καταδικαστεί

-

Εφόσον καθορίζεται απευθείας στην καταδικαστική απόφαση, διάρκεια της περιόδου αποκλεισμού και σχετικό(-ά) σημείο(-α)

-

Σε περίπτωση καταδίκης, ο οικονομικός φορέας έχει λάβει μέτρα που να αποδεικνύουν την αξιοπιστία του παρά την ύπαρξη σχετικού λόγου αποκλεισμού ("αυτοκάθαρση");

Ναι / Όχι

Περιγράψτε τα μέτρα που λήφθηκαν

-

Εάν η σχετική τεκμηρίωση διατίθεται ηλεκτρονικά, αναφέρετε:

Ναι / Όχι

Διαδικτυακή Διεύθυνση

-

Επακριβή στοιχεία αναφοράς των εγγράφων

-

Αρχή ή Φορέας έκδοσης

-

Απάτη

Έχει ο ίδιος ο οικονομικός φορέας ή οποιοδήποτε πρόσωπο το οποίο είναι μέλος του διοικητικού, διευθυντικού ή εποπτικού του οργάνου ή έχει εξουσία εκπροσώπησης, λήψης αποφάσεων ή ελέγχου σε αυτό καταδικαστεί με τελεσίδικη απόφαση για έναν από τους λόγους που παρατίθενται στο σχετικό θεσμικό πλαίσιο, η οποία έχει εκδοθεί πριν από πέντε έτη κατά το μέγιστο ή στην οποία έχει οριστεί απευθείας περίοδος αποκλεισμού που εξακολουθεί να ισχύει;

Απάντηση:

Ναι / Όχι

Ημερομηνία της καταδίκης

..

Λόγος(-οι)

-

Προσδιορίστε ποιος έχει καταδικαστεί

-

Εφόσον καθορίζεται απευθείας στην καταδικαστική απόφαση, διάρκεια της περιόδου αποκλεισμού και σχετικό(-ά) σημείο(-α)

-

Σε περίπτωση καταδίκης, ο οικονομικός φορέας έχει λάβει μέτρα που να αποδεικνύουν την αξιοπιστία του παρά την ύπαρξη σχετικού λόγου αποκλεισμού ("αυτοκάθαρση");

Ναι / Όχι

Περιγράψτε τα μέτρα που λήφθηκαν

-

Εάν η σχετική τεκμηρίωση διατίθεται ηλεκτρονικά, αναφέρετε:

Ναι / Όχι

Διαδικτυακή Διεύθυνση

-

Επακριβή στοιχεία αναφοράς των εγγράφων

-

Αρχή ή Φορέας έκδοσης

-

Τρομοκρατικά εγκλήματα ή εγκλήματα συνδεδεμένα με τρομοκρατικές δραστηριότητες

Έχει ο ίδιος ο οικονομικός φορέας ή οποιοδήποτε πρόσωπο το οποίο είναι μέλος του διοικητικού, διευθυντικού ή εποπτικού του οργάνου ή έχει εξουσία εκπροσώπησης, λήψης αποφάσεων ή ελέγχου σε αυτό καταδικαστεί με τελεσίδικη απόφαση για έναν από τους λόγους που παρατίθενται στο σχετικό θεσμικό πλαίσιο, η οποία έχει εκδοθεί πριν από πέντε έτη κατά το μέγιστο ή στην οποία έχει οριστεί απευθείας περίοδος αποκλεισμού που εξακολουθεί να ισχύει;

Απάντηση:

Ναι / Όχι

Ημερομηνία της καταδίκης

..

Λόγος(-οι)

-

Προσδιορίστε ποιος έχει καταδικαστεί

-

Εφόσον καθορίζεται απευθείας στην καταδικαστική απόφαση, διάρκεια της περιόδου αποκλεισμού και σχετικό(-ά) σημείο(-α)

-

Σε περίπτωση καταδίκης, ο οικονομικός φορέας έχει λάβει μέτρα που να αποδεικνύουν την αξιοπιστία του παρά την ύπαρξη σχετικού λόγου αποκλεισμού ("αυτοκάθαρση");

Ναι / Όχι

Περιγράψτε τα μέτρα που λήφθηκαν

-

Εάν η σχετική τεκμηρίωση διατίθεται ηλεκτρονικά, αναφέρετε:

Ναι / Όχι

Διαδικτυακή Διεύθυνση

-

Επακριβή στοιχεία αναφοράς των εγγράφων

-

Αρχή ή Φορέας έκδοσης

-

Νομιμοποίηση εσόδων από παράνομες δραστηριότητες ή χρηματοδότηση της τρομοκρατίας

Έχει ο ίδιος ο οικονομικός φορέας ή οποιοδήποτε πρόσωπο το οποίο είναι μέλος του διοικητικού, διευθυντικού ή εποπτικού του οργάνου ή έχει εξουσία εκπροσώπησης, λήψης αποφάσεων ή ελέγχου σε αυτό καταδικαστεί με τελεσίδικη απόφαση για έναν από τους λόγους που παρατίθενται στο σχετικό θεσμικό πλαίσιο, η οποία έχει εκδοθεί πριν από πέντε έτη κατά το μέγιστο ή στην οποία έχει οριστεί απευθείας περίοδος αποκλεισμού που εξακολουθεί να ισχύει;

Απάντηση:

Ναι / Όχι

Ημερομηνία της καταδίκης

..

Λόγος(-οι)

-

Προσδιορίστε ποιος έχει καταδικαστεί

-

Εφόσον καθορίζεται απευθείας στην καταδικαστική απόφαση, διάρκεια της περιόδου αποκλεισμού και σχετικό(-ά) σημείο(-α)

-

Σε περίπτωση καταδίκης, ο οικονομικός φορέας έχει λάβει μέτρα που να αποδεικνύουν την αξιοπιστία του παρά την ύπαρξη σχετικού λόγου αποκλεισμού ("αυτοκάθαρση");

Ναι / Όχι

Περιγράψτε τα μέτρα που λήφθηκαν

-

Εάν η σχετική τεκμηρίωση διατίθεται ηλεκτρονικά, αναφέρετε:

Ναι / Όχι

Διαδικτυακή Διεύθυνση

-

Επακριβή στοιχεία αναφοράς των εγγράφων

-

Αρχή ή Φορέας έκδοσης

-

Παιδική εργασία και άλλες μορφές εμπορίας ανθρώπων

Έχει ο ίδιος ο οικονομικός φορέας ή οποιοδήποτε πρόσωπο το οποίο είναι μέλος του διοικητικού, διευθυντικού ή εποπτικού του οργάνου ή έχει εξουσία εκπροσώπησης, λήψης αποφάσεων ή ελέγχου σε αυτό καταδικαστεί με τελεσίδικη απόφαση για έναν από τους λόγους που παρατίθενται στο σχετικό θεσμικό πλαίσιο, η οποία έχει εκδοθεί πριν από πέντε έτη κατά το μέγιστο ή στην οποία έχει οριστεί απευθείας περίοδος αποκλεισμού που εξακολουθεί να ισχύει;

Απάντηση:

Ναι / Όχι

Ημερομηνία της καταδίκης

..

Λόγος(-οι)

-

Προσδιορίστε ποιος έχει καταδικαστεί

-

Εφόσον καθορίζεται απευθείας στην καταδικαστική απόφαση, διάρκεια της περιόδου αποκλεισμού και σχετικό(-ά) σημείο(-α)

-

Σε περίπτωση καταδικής, ο οικονομικός φορέας έχει λάβει μέτρα που να αποδεικνύουν την αξιοπιστία του παρά την ύπαρξη σχετικού λόγου αποκλεισμού ("αυτοκάθαρση");

Ναι / Όχι

Περιγράψτε τα μέτρα που λήφθηκαν

-

Εάν η σχετική τεκμηρίωση διατίθεται ηλεκτρονικά, αναφέρετε:

Ναι / Όχι

Διαδικτυακή Διεύθυνση

-

Επακριβή στοιχεία αναφοράς των εγγράφων

-

Αρχή ή Φορέας έκδοσης

-

B: Λόγοι που σχετίζονται με την καταβολή φόρων ή εισφορών κοινωνικής ασφάλισης

Καταβολή φόρων ή εισφορών κοινωνικής ασφάλισης:

Καταβολή φόρων

Ο οικονομικός φορέας έχει ανεκπλήρωτες υποχρεώσεις όσον αφορά την καταβολή φόρων, τόσο στη χώρα στην οποία είναι εγκατεστημένος όσο και στο κράτος μέλος της αναθέτουσας αρχής ή του αναθέτοντα φορέα, εάν είναι άλλο από τη χώρα εγκατάστασης;

Απάντηση:

Ναι / Όχι

Χώρα ή κράτος μέλος για το οποίο πρόκειται

-

Ενεχόμενο ποσό

Με άλλα μέσα; Διευκρινίστε:

Ναι / Όχι

Διευκρινίστε:

-

Ο οικονομικός φορέας έχει εκπληρώσει τις υποχρεώσεις του, είτε καταβάλλοντας τους φόρους ή τις εισφορές κοινωνικής ασφάλισης που οφείλει, συμπεριλαμβανομένων, κατά περίπτωση, των δεδουλευμένων τόκων ή των προστίμων, είτε υπαγόμενος σε δεσμευτικό διακανονισμό για την καταβολή τους;

Ναι / Όχι

Περιγράψτε τα μέτρα που λήφθηκαν

-

Η εν λόγω απόφαση είναι τελεσίδικη και δεσμευτική;

Ναι / Όχι

..

Σε περίπτωση καταδικαστικής απόφασης, εφόσον ορίζεται απευθείας σε αυτήν, η διάρκεια της περιόδου αποκλεισμού:

-

Εάν η σχετική τεκμηρίωση διατίθεται ηλεκτρονικά, αναφέρετε:

Ναι / Όχι

Διαδικτυακή Διεύθυνση

-

Επακριβή στοιχεία αναφοράς των εγγράφων

-

Αρχή ή Φορέας έκδοσης

-

Καταβολή εισφορών κοινωνικής ασφάλισης

Ο οικονομικός φορέας έχει ανεκπλήρωτες υποχρεώσεις όσον αφορά την καταβολή εισφορών κοινωνικής ασφάλισης, τόσο στη χώρα στην οποία είναι εγκατεστημένος όσο και στο κράτος μέλος της αναθέτουσας αρχής ή του αναθέτοντα φορέα, εάν είναι άλλο από τη χώρα εγκατάστασης;

Απάντηση:

Ναι / Όχι

Χώρα ή κράτος μέλος για το οποίο πρόκειται

-

Ενεχόμενο ποσό

Με άλλα μέσα; Διευκρινίστε:

Ναι / Όχι

Διευκρινίστε:

-

Ο οικονομικός φορέας έχει εκπληρώσει τις υποχρεώσεις του, είτε καταβάλλοντας τους φόρους ή τις εισφορές κοινωνικής ασφάλισης που οφείλει, συμπεριλαμβανομένων, κατά περίπτωση, των δεδουλευμένων τόκων ή των προστίμων, είτε υπαγόμενος σε δεσμευτικό διακανονισμό για την καταβολή τους;

Ναι / Όχι

Περιγράψτε τα μέτρα που λήφθηκαν

-

Η εν λόγω απόφαση είναι τελεσίδικη και δεσμευτική;

Ναι / Όχι

..

Σε περίπτωση καταδικαστικής απόφασης, εφόσον ορίζεται απευθείας σε αυτήν, η διάρκεια της περιόδου αποκλεισμού:

-

Εάν η σχετική τεκμηρίωση διατίθεται ηλεκτρονικά, αναφέρετε:

Ναι / Όχι

Διαδικτυακή Διεύθυνση

-

Επακριβή στοιχεία αναφοράς των εγγράφων

-

Αρχή ή Φορέας έκδοσης

-

Γ: Λόγοι που σχετίζονται με αφερεγγυότητα, σύγκρουση συμφερόντων ή επαγγελματικό παράπτωμα

Πληροφορίες σχετικά με πιθανή αφερεγγυότητα, σύγκρουση συμφερόντων ή επαγγελματικό παράπτωμα

Αθέτηση των υποχρεώσεων στον τομέα του περιβαλλοντικού δικαίου

Ο οικονομικός φορέας έχει, εν γνώσει του, αθετήσει τις υποχρεώσεις του στους τομείς του περιβαλλοντικού δικαίου;

Απάντηση:

Ναι / Όχι

Περιγράψτε τα μέτρα που λήφθηκαν

-

Σε περίπτωση καταδικής, ο οικονομικός φορέας έχει λάβει μέτρα που να αποδεικνύουν την αξιοπιστία του παρά την ύπαρξη σχετικού λόγου αποκλεισμού ("αυτοκάθαρση");

Ναι / Όχι

Περιγράψτε τα μέτρα που λήφθηκαν

-

Εάν η σχετική τεκμηρίωση διατίθεται ηλεκτρονικά, αναφέρετε:

Ναι / Όχι

Διαδικτυακή Διεύθυνση

-

Επακριβή στοιχεία αναφοράς των εγγράφων

-

Αρχή ή Φορέας έκδοσης

-

Αθέτηση των υποχρεώσεων στον τομέα του κοινωνικού δικαίου

Ο οικονομικός φορέας έχει, εν γνώσει του, αθετήσει τις υποχρεώσεις του στους τομείς του κοινωνικού δικαίου;

Απάντηση:

Ναι / Όχι

Περιγράψτε τα μέτρα που λήφθηκαν

-

Σε περίπτωση καταδίκης, ο οικονομικός φορέας έχει λάβει μέτρα που να αποδεικνύουν την αξιοπιστία του παρά την ύπαρξη σχετικού λόγου αποκλεισμού ("αυτοκάθαρση");

Ναι / Όχι

Περιγράψτε τα μέτρα που λήφθηκαν

-

Εάν η σχετική τεκμηρίωση διατίθεται ηλεκτρονικά, αναφέρετε:

Ναι / Όχι

Διαδικτυακή Διεύθυνση

-

Επακριβή στοιχεία αναφοράς των εγγράφων

-

Αρχή ή Φορέας έκδοσης

-

Αθέτηση των υποχρεώσεων στον τομέα του εργατικού δικαίου

Ο οικονομικός φορέας έχει, εν γνώσει του, αθετήσει τις υποχρεώσεις του στους τομείς του εργατικού δικαίου;

Απάντηση:

Ναι / Όχι

Περιγράψτε τα μέτρα που λήφθηκαν

-

Σε περίπτωση καταδίκης, ο οικονομικός φορέας έχει λάβει μέτρα που να αποδεικνύουν την αξιοπιστία του παρά την ύπαρξη σχετικού λόγου αποκλεισμού ("αυτοκάθαρση");

Ναι / Όχι

Περιγράψτε τα μέτρα που λήφθηκαν

-

Εάν η σχετική τεκμηρίωση διατίθεται ηλεκτρονικά, αναφέρετε:
Ναι / Όχι

Διαδικτυακή Διεύθυνση

-

Επακριβή στοιχεία αναφοράς των εγγράφων

-

Αρχή ή Φορέας έκδοσης

-

Πτώχευση

Ο οικονομικός φορέας τελεί υπό πτώχευση;

Απάντηση:

Ναι / Όχι

Παρακαλώ αναφέρετε λεπτομερείς πληροφορίες

-

Διευκρινίστε τους λόγους για τους οποίους, ωστόσο, μπορείτε να εκτελέσετε τη σύμβαση. Οι πληροφορίες αυτές δεν είναι απαραίτητο να παρασχεθούν εάν ο αποκλεισμός των οικονομικών φορέων στην παρούσα περίπτωση έχει καταστεί υποχρεωτικός βάσει του εφαρμοστέου εθνικού δικαίου χωρίς δυνατότητα παρέκκλισης όταν ο οικονομικός φορέας είναι, ωστόσο, σε θέση να εκτελέσει τη σύμβαση.

-

Εάν η σχετική τεκμηρίωση διατίθεται ηλεκτρονικά, αναφέρετε:
Ναι / Όχι

Διαδικτυακή Διεύθυνση

-

Επακριβή στοιχεία αναφοράς των εγγράφων

-

Αρχή ή Φορέας έκδοσης

-

Διαδικασία εξυγίανσης ή ειδικής εκκαθάρισης

Έχει υπαχθεί ο οικονομικός φορέας σε διαδικασία εξυγίανσης ή ειδικής εκκαθάρισης;

Απάντηση:

Ναι / Όχι

Παρακαλώ αναφέρετε λεπτομερείς πληροφορίες

-

Διευκρινίστε τους λόγους για τους οποίους, ωστόσο, μπορείτε να εκτελέσετε τη σύμβαση. Οι πληροφορίες αυτές δεν είναι απαραίτητο να παρασχεθούν εάν ο αποκλεισμός των οικονομικών φορέων στην παρούσα περίπτωση έχει καταστεί υποχρεωτικός βάσει του εφαρμοστέου εθνικού δικαίου χωρίς δυνατότητα παρέκκλισης όταν ο οικονομικός φορέας είναι, ωστόσο, σε θέση να εκτελέσει τη σύμβαση.

-

Εάν η σχετική τεκμηρίωση διατίθεται ηλεκτρονικά, αναφέρετε:

Ναι / Όχι

Διαδικτυακή Διεύθυνση

-

Επακριβή στοιχεία αναφοράς των εγγράφων

-

Αρχή ή Φορέας έκδοσης

-

Διαδικασία πτωχευτικού συμβιβασμού

Έχει υπαχθεί ο οικονομικός φορέας σε διαδικασία πτωχευτικού συμβιβασμού;

Απάντηση:

Ναι / Όχι

Παρακαλώ αναφέρετε λεπτομερείς πληροφορίες

-

Διευκρινίστε τους λόγους για τους οποίους, ωστόσο, μπορείτε να εκτελέσετε τη σύμβαση. Οι πληροφορίες αυτές δεν είναι απαραίτητο να παρασχεθούν εάν ο αποκλεισμός των οικονομικών φορέων στην παρούσα περίπτωση έχει καταστεί υποχρεωτικός βάσει του εφαρμοστέου εθνικού δικαίου χωρίς δυνατότητα παρέκκλισης όταν ο οικονομικός φορέας είναι, ωστόσο, σε θέση να εκτελέσει τη σύμβαση.

-

Εάν η σχετική τεκμηρίωση διατίθεται ηλεκτρονικά, αναφέρετε:

Ναι / Όχι

Διαδικτυακή Διεύθυνση

-

Επακριβή στοιχεία αναφοράς των εγγράφων

-

Αρχή ή Φορέας έκδοσης

-

Ανάλογη κατάσταση προβλεπόμενη σε εθνικές νομοθετικές και κανονιστικές διατάξεις

Βρίσκεται ο οικονομικός φορέας σε οποιαδήποτε ανάλογη κατάσταση προκύπτουσα από παρόμοια διαδικασία προβλεπόμενη σε εθνικές νομοθετικές και κανονιστικές διατάξεις;

Απάντηση:

Ναι / Όχι

Παρακαλώ αναφέρετε λεπτομερείς πληροφορίες

-

Διευκρινίστε τους λόγους για τους οποίους, ωστόσο, μπορείτε να εκτελέσετε τη σύμβαση. Οι πληροφορίες αυτές δεν είναι απαραίτητο να παρασχεθούν εάν ο αποκλεισμός των οικονομικών φορέων στην παρούσα περίπτωση έχει καταστεί υποχρεωτικός βάσει του εφαρμοστέου εθνικού δικαίου χωρίς δυνατότητα παρέκκλισης όταν ο οικονομικός φορέας είναι, ωστόσο, σε θέση να εκτελέσει τη σύμβαση.

-

Εάν η σχετική τεκμηρίωση διατίθεται ηλεκτρονικά, αναφέρετε:

Ναι / Όχι

Διαδικτυακή Διεύθυνση

-

Επακριβή στοιχεία αναφοράς των εγγράφων

-

Αρχή ή Φορέας έκδοσης

-

Υπό αναγκαστική διαχείριση από εκκαθαριστή ή από το δικαστήριο

Τελεί ο οικονομικός φορέας υπό αναγκαστική διαχείριση από εκκαθαριστή ή από το δικαστήριο;

Απάντηση:

Ναι / Όχι

Παρακαλώ αναφέρετε λεπτομερείς πληροφορίες

-

Διευκρινίστε τους λόγους για τους οποίους, ωστόσο, μπορείτε να εκτελέσετε τη σύμβαση. Οι πληροφορίες αυτές δεν είναι απαραίτητο να παρασχεθούν εάν ο αποκλεισμός των οικονομικών φορέων στην παρούσα περίπτωση έχει καταστεί υποχρεωτικός βάσει του εφαρμοστέου εθνικού δικαίου χωρίς δυνατότητα παρέκκλισης όταν ο οικονομικός φορέας είναι, ωστόσο, σε θέση να εκτελέσει τη σύμβαση.

-

Εάν η σχετική τεκμηρίωση διατίθεται ηλεκτρονικά, αναφέρετε:

Ναι / Όχι

Διαδικτυακή Διεύθυνση

-

Επακριβή στοιχεία αναφοράς των εγγράφων

-

Αρχή ή Φορέας έκδοσης

-

Αναστολή επιχειρηματικών δραστηριοτήτων

Έχουν ανασταλεί οι επιχειρηματικές δραστηριότητες του οικονομικού φορέα;

Απάντηση:

Ναι / Όχι

Παρακαλώ αναφέρετε λεπτομερείς πληροφορίες

-

Διευκρινίστε τους λόγους για τους οποίους, ωστόσο, μπορείτε να εκτελέσετε τη σύμβαση. Οι πληροφορίες αυτές δεν είναι απαραίτητο να παρασχεθούν εάν ο αποκλεισμός των οικονομικών φορέων στην παρούσα περίπτωση έχει καταστεί υποχρεωτικός βάσει του εφαρμοστέου εθνικού δικαίου χωρίς δυνατότητα παρέκκλισης όταν ο οικονομικός φορέας είναι, ωστόσο, σε θέση να εκτελέσει τη σύμβαση.

-

Εάν η σχετική τεκμηρίωση διατίθεται ηλεκτρονικά, αναφέρετε:

Ναι / Όχι

Διαδικτυακή Διεύθυνση

-

Επακριβή στοιχεία αναφοράς των εγγράφων

-

Αρχή ή Φορέας έκδοσης

-

Ένοχος σοβαρού επαγγελματικού παραπτώματος

Έχει διαπράξει ο οικονομικός φορέας σοβαρό επαγγελματικό παράπτωμα;

Απάντηση:

Ναι / Όχι

Παρακαλώ αναφέρετε λεπτομερείς πληροφορίες

-

Σε περίπτωση καταδίκης, ο οικονομικός φορέας έχει λάβει μέτρα που να αποδεικνύουν την αξιοπιστία του παρά την ύπαρξη σχετικού λόγου αποκλεισμού ("αυτοκάθαρση");

Ναι / Όχι

Περιγράψτε τα μέτρα που λήφθηκαν

-

Εάν η σχετική τεκμηρίωση διατίθεται ηλεκτρονικά, αναφέρετε:

Ναι / Όχι

Διαδικτυακή Διεύθυνση

-

Επακριβή στοιχεία αναφοράς των εγγράφων

-

Αρχή ή Φορέας έκδοσης

-

Συμφωνίες με άλλους οικονομικούς φορείς με στόχο τη στρέβλωση του ανταγωνισμού

Έχει συνάψει ο οικονομικός φορέας συμφωνίες με άλλους οικονομικούς φορείς με σκοπό τη στρέβλωση του ανταγωνισμού;

Απάντηση:

Ναι / Όχι

Παρακαλώ αναφέρετε λεπτομερείς πληροφορίες

-

Σε περίπτωση καταδικής, ο οικονομικός φορέας έχει λάβει μέτρα που να αποδεικνύουν την αξιοπιστία του παρά την ύπαρξη σχετικού λόγου αποκλεισμού ("αυτοκάθαρση");

Ναι / Όχι

Περιγράψτε τα μέτρα που λήφθηκαν

-

Εάν η σχετική τεκμηρίωση διατίθεται ηλεκτρονικά, αναφέρετε:

Ναι / Όχι

Διαδικτυακή Διεύθυνση

-

Επακριβή στοιχεία αναφοράς των εγγράφων

-

Αρχή ή Φορέας έκδοσης

-

Σύγκρουση συμφερόντων λόγω της συμμετοχής του στη διαδικασία σύναψης σύμβασης

Γνωρίζει ο οικονομικός φορέας την ύπαρξη τυχόν σύγκρουσης συμφερόντων λόγω της συμμετοχής του στη διαδικασία σύναψης σύμβασης;

Απάντηση:

Ναι / Όχι

Παρακαλώ αναφέρετε λεπτομερείς πληροφορίες

-

Εάν η σχετική τεκμηρίωση διατίθεται ηλεκτρονικά, αναφέρετε:

Ναι / Όχι

Διαδικτυακή Διεύθυνση

-

Επακριβή στοιχεία αναφοράς των εγγράφων

-

Αρχή ή Φορέας έκδοσης

-

Παροχή συμβουλών ή εμπλοκή στην προετοιμασία της διαδικασίας σύναψης της σύμβασης

Έχει παράσχει ο οικονομικός φορέας ή επιχείρηση συνδεδεμένη με αυτόν συμβουλές στην αναθέτουσα αρχή ή στον αναθέτοντα φορέα ή έχει με άλλο τρόπο εμπλακεί στην προετοιμασία της διαδικασίας σύναψης της σύμβασης;

Απάντηση:

Ναι / Όχι

Παρακαλώ αναφέρετε λεπτομερείς πληροφορίες

-

Εάν η σχετική τεκμηρίωση διατίθεται ηλεκτρονικά, αναφέρετε:

Ναι / Όχι

Διαδικτυακή Διεύθυνση

-

Επακριβή στοιχεία αναφοράς των εγγράφων

-

Αρχή ή Φορέας έκδοσης

-

Πρόωρη καταγγελία, αποζημιώσεις ή άλλες παρόμοιες κυρώσεις

Έχει υποστεί ο οικονομικός φορέας πρόωρη καταγγελία προηγούμενης δημόσιας σύμβασης, προηγούμενης σύμβασης με αναθέτοντα φορέα ή προηγούμενης σύμβασης παραχώρησης, ή επιβολή αποζημιώσεων ή άλλων παρόμοιων κυρώσεων σε σχέση με την εν λόγω προηγούμενη σύμβαση;

Απάντηση:

Ναι / Όχι

Παρακαλώ αναφέρετε λεπτομερείς πληροφορίες

-

Σε περίπτωση καταδίκης, ο οικονομικός φορέας έχει λάβει μέτρα που να αποδεικνύουν την αξιοπιστία του παρά την ύπαρξη σχετικού λόγου αποκλεισμού ("αυτοκάθαρση");

Ναι / Όχι

Περιγράψτε τα μέτρα που λήφθηκαν

-

Εάν η σχετική τεκμηρίωση διατίθεται ηλεκτρονικά, αναφέρετε:

Ναι / Όχι

Διαδικτυακή Διεύθυνση

-

Επακριβή στοιχεία αναφοράς των εγγράφων

-

Αρχή ή Φορέας έκδοσης

-

Ψευδείς δηλώσεις, απόκρυψη πληροφοριών, ανικανότητα υποβολής δικαιολογητικών, απόκτηση εμπιστευτικών πληροφοριών

Ο οικονομικός φορέας επιβεβαιώνει ότι: α) έχει κριθεί ένοχος σοβαρών ψευδών δηλώσεων κατά την παροχή των πληροφοριών που απαιτούνται για την εξακρίβωση της απουσίας των λόγων αποκλεισμού ή την πλήρωση των κριτηρίων επιλογής, β) έχει αποκρύψει τις πληροφορίες αυτές, γ) δεν ήταν σε θέση να υποβάλει, χωρίς καθυστέρηση, τα δικαιολογητικά που απαιτούνται από την αναθέτουσα αρχή ή τον αναθέτοντα φορέα, και δ) έχει επιχειρήσει να επηρεάσει με αθέμιτο τρόπο τη διαδικασία λήψης αποφάσεων της αναθέτουσας αρχής ή του αναθέτοντα φορέα, να αποκτήσει εμπιστευτικές πληροφορίες που ενδέχεται να του αποφέρουν αθέμιτο πλεονέκτημα στη διαδικασία σύναψης σύμβασης ή να παράσχει εξ αμελείας παραπλανητικές πληροφορίες που ενδέχεται να επηρεάσουν ουσιωδώς τις αποφάσεις που αφορούν τον αποκλεισμό, την επιλογή ή την ανάθεση;

Απάντηση:

Ναι / Όχι

Εάν η σχετική τεκμηρίωση διατίθεται ηλεκτρονικά, αναφέρετε:

Ναι / Όχι

Διαδικτυακή Διεύθυνση

-

Επακριβή στοιχεία αναφοράς των εγγράφων

-

Αρχή ή Φορέας έκδοσης

-

Μέρος IV: Κριτήρια επιλογής**A: Καταλληλότητα**

Ο οικονομικός φορέας πρέπει να παράσχει πληροφορίες μόνον όταν τα σχετικά κριτήρια επιλογής έχουν προσδιοριστεί από την αναθέτουσα αρχή ή τον αναθέτοντα φορέα στη σχετική προκήρυξη/γνωστοποίηση ή στα έγγραφα της διαδικασίας σύναψης σύμβασης που αναφέρονται στην προκήρυξη/γνωστοποίηση.

Εγγραφή στο σχετικό επαγγελματικό μητρώο

Ο οικονομικός φορέας είναι εγγεγραμμένος στα σχετικά επαγγελματικά μητρώα που τηρούνται στο κράτος μέλος εγκατάστασής του, όπως περιγράφεται στο παράρτημα XI της οδηγίας 2014/24/ΕΕ· οι οικονομικοί φορείς από ορισμένα κράτη μέλη μπορεί να οφείλουν να συμμορφώνονται με άλλες απαιτήσεις που καθορίζονται στο παράρτημα αυτό.

Απάντηση:

Ναι / Όχι

Εάν η σχετική τεκμηρίωση διατίθεται ηλεκτρονικά, αναφέρετε:

Ναι / Όχι

Διαδικτυακή Διεύθυνση

-

Επακριβή στοιχεία αναφοράς των εγγράφων

-

Αρχή ή Φορέας έκδοσης

-

B: Οικονομική και χρηματοοικονομική επάρκεια

Ο οικονομικός φορέας πρέπει να παράσχει πληροφορίες μόνον όταν τα σχετικά κριτήρια επιλογής έχουνε προσδιοριστεί από την αναθέτουσα αρχή ή τον αναθέτοντα φορέα στη σχετική προκήρυξη/γνωστοποίηση ή στα έγγραφα της διαδικασίας σύναψης σύμβασης που αναφέρονται στην προκήρυξη /γνωστοποίηση.

Μέσος ετήσιος κύκλος εργασιών

Ο μέσος ετήσιος κύκλος εργασιών του οικονομικού φορέα για τον αριθμό ετών που απαιτούνται βάσει της σχετικής προκήρυξης/γνωστοποίησης ή των εγγράφων της διαδικασίας σύναψης σύμβασης είναι ο εξής:

Αριθμός ετών

-

Μέσος ετήσιος κύκλος εργασιών**Εάν η σχετική τεκμηρίωση διατίθεται ηλεκτρονικά, αναφέρετε:**

Ναι / Όχι

Διαδικτυακή Διεύθυνση

-

Επακριβή στοιχεία αναφοράς των εγγράφων

-

Αρχή ή Φορέας έκδοσης

-

Σύσταση οικονομικού φορέα

Σε περίπτωση που οι πληροφορίες σχετικά με τον κύκλο εργασιών (ολικό ή ειδικό) δεν είναι διαθέσιμες για ολόκληρη την απαιτούμενη περίοδο, αναφέρετε την ημερομηνία που ιδρύθηκε ή άρχισε τις δραστηριότητές του ο οικονομικός φορέας:

Προσδιορίστε

-

Εάν η σχετική τεκμηρίωση διατίθεται ηλεκτρονικά, αναφέρετε:

Ναι / Όχι

Διαδικτυακή Διεύθυνση

-

Επακριβή στοιχεία αναφοράς των εγγράφων

-

Αρχή ή Φορέας έκδοσης

-

Γ: Τεχνική και επαγγελματική ικανότητα

Ο οικονομικός φορέας πρέπει να παράσχει πληροφορίες μόνον όταν τα σχετικά κριτήρια επιλογής έχουν προσδιοριστεί από την αναθέτουσα αρχή ή τον αναθέτοντα φορέα στη σχετική προκήρυξη/γνωστοποίηση ή στα έγγραφα της διαδικασίας σύναψης σύμβασης που αναφέρονται στην προκήρυξη /γνωστοποίηση.

Για τις συμβάσεις υπηρεσιών: παροχή υπηρεσιών είδους που έχει προσδιοριστεί

Μόνο για δημόσιες συμβάσεις υπηρεσιών: Κατά τη διάρκεια της περιόδου αναφοράς, ο οικονομικός φορέας έχει παράσχει τις ακόλουθες κυριότερες υπηρεσίες του είδους που έχει προσδιοριστεί: Κατά τη σύνταξη του σχετικού καταλόγου αναφέρετε τα ποσά, τις ημερομηνίες και τους δημόσιους ή ιδιωτικούς παραλήπτες. Οι αναθέτουσες αρχές μπορούν να ζητούν έως τρία έτη και να επιτρέπουν την τεκμηρίωση πείρας που υπερβαίνει τα τρία έτη.

Περιγραφή

-

Ποσό

Ημερομηνία Έναρξης - Ημερομηνία Λήξης

.. - ..

Αποδέκτες

-

Εάν η σχετική τεκμηρίωση διατίθεται ηλεκτρονικά, αναφέρετε:

Ναι / Όχι

Διαδικτυακή Διεύθυνση

-

Επακριβή στοιχεία αναφοράς των εγγράφων

-

Αρχή ή Φορέας έκδοσης

-

Ποσοστό υπεργολαβίας

Ο οικονομικός φορέας προτίθεται, ενδεχομένως, να αναθέσει σε τρίτους υπό μορφή υπεργολαβίας το ακόλουθο μέρος (δηλαδή ποσοστό) της σύμβασης. Επισημαίνεται ότι εάν ο οικονομικός φορέας έχει αποφασίσει να αναθέσει μέρος της σύμβασης σε τρίτους υπό μορφή υπεργολαβίας και στηρίζεται στις ικανότητες του υπεργολάβου για την εκτέλεση του εν λόγω μέρους, τότε θα πρέπει να συμπληρωθεί χωριστό ΕΕΕΣ για τους σχετικούς υπεργολάβους, βλέπε μέρος II, ενότητα Γ ανωτέρω.

Προσδιορίστε

-

Εάν η σχετική τεκμηρίωση διατίθεται ηλεκτρονικά, αναφέρετε:

Ναι / Όχι

Διαδικτυακή Διεύθυνση

-

Επακριβή στοιχεία αναφοράς των εγγράφων

-

Αρχή ή Φορέας έκδοσης

-

Δ: Συστήματα διασφάλισης ποιότητας και πρότυπα περιβαλλοντικής διαχείρισης

Ο οικονομικός φορέας πρέπει να παράσχει πληροφορίες μόνον όταν τα συστήματα διασφάλισης ποιότητας και/ή τα πρότυπα περιβαλλοντικής διαχείρισης έχουν ζητηθεί από την αναθέτουσα αρχή ή τον αναθέτοντα φορέα στη σχετική προκήρυξη/γνωστοποίηση ή στα έγγραφα τη διαδικασίας σύναψης σύμβασης που αναφέρονται στην προκήρυξη/γνωστοποίηση.

Πιστοποιητικά από ανεξάρτητους οργανισμούς σχετικά με πρότυπα διασφάλισης ποιότητας

Θα είναι σε θέση ο οικονομικός φορέας να προσκομίσει πιστοποιητικά που έχουν εκδοθεί από ανεξάρτητους οργανισμούς που βεβαιώνουν ότι ο οικονομικός φορέας συμμορφώνεται με τα απαιτούμενα πρότυπα διασφάλισης ποιότητας, συμπεριλαμβανομένης της προσβασιμότητας για άτομα με ειδικές ανάγκες;

Απάντηση:

Ναι / Όχι

εξηγήστε τους λόγους και διευκρινίστε ποια άλλα αποδεικτικά μέσα μπορούν να προσκομιστούν όσον αφορά το σύστημα διασφάλισης ποιότητας:

-

Εάν η σχετική τεκμηρίωση διατίθεται ηλεκτρονικά, αναφέρετε:

Ναι / Όχι

Διαδικτυακή Διεύθυνση

-

Επακριβή στοιχεία αναφοράς των εγγράφων

-

Αρχή ή Φορέας έκδοσης

-

Πιστοποιητικά από ανεξάρτητους οργανισμούς σχετικά με συστήματα ή πρότυπα περιβαλλοντικής διαχείρισης

Θα είναι σε θέση ο οικονομικός φορέας να προσκομίσει πιστοποιητικά που έχουν εκδοθεί από ανεξάρτητους οργανισμούς που βεβαιώνουν ότι ο οικονομικός φορέας συμμορφώνεται με τα απαιτούμενα συστήματα ή πρότυπα περιβαλλοντικής διαχείρισης;

Απάντηση:

Ναι / Όχι

εξηγήστε τους λόγους και διευκρινίστε ποια άλλα αποδεικτικά μέσα μπορούν να προσκομιστούν όσον αφορά τα συστήματα ή πρότυπα περιβαλλοντικής διαχείρισης:

-

Εάν η σχετική τεκμηρίωση διατίθεται ηλεκτρονικά, αναφέρετε:

Ναι / Όχι

Διαδικτυακή Διεύθυνση

-

Επακριβή στοιχεία αναφοράς των εγγράφων

-

Αρχή ή Φορέας έκδοσης

-

Λήξη**Μέρος VI: Τελικές δηλώσεις**

Ο κάτωθι υπογεγραμμένος, δηλώνω επισήμως ότι τα στοιχεία που έχω αναφέρει σύμφωνα με τα μέρη II έως V ανωτέρω είναι ακριβή και ορθά και ότι έχω πλήρη επίγνωση των συνεπειών σε περίπτωση σοβαρών ψευδών δηλώσεων.

Ο κάτωθι υπογεγραμμένος, δηλώνω επισήμως ότι είμαι σε θέση, κατόπιν αιτήματος και χωρίς καθυστέρηση, να προσκομίσω τα πιστοποιητικά και τις λοιπές μορφές αποδεικτικών εγγράφων που αναφέρονται, εκτός εάν:

α) Η αναθέτουσα αρχή ή ο αναθέτων φορέας έχει τη δυνατότητα να λάβει τα σχετικά δικαιολογητικά απευθείας με πρόσβαση σε εθνική βάση δεδομένων σε οποιοδήποτε κράτος μέλος αυτή διατίθεται δωρεάν [υπό την προϋπόθεση ότι ο οικονομικός φορέας έχει παράσχει τις απαραίτητες πληροφορίες (διαδικτυακή διεύθυνση, αρχή ή φορέα έκδοσης, επακριβή στοιχεία αναφοράς των εγγράφων) που παρέχουν τη δυνατότητα στην αναθέτουσα αρχή ή στον αναθέτοντα φορέα να το πράξει] ή

β) Από τις 18 Οκτωβρίου 2018 το αργότερο (ανάλογα με την εθνική εφαρμογή του άρθρου 59 παράγραφος 5 δεύτερο εδάφιο της οδηγίας 2014/24/ΕΕ), η αναθέτουσα αρχή ή ο αναθέτων φορέας έχουν ήδη στην κατοχή τους τα σχετικά έγγραφα.

Ο κάτωθι υπογεγραμμένος δίδω επισήμως τη συγκατάθεσή μου στην αναθέτουσα αρχή ή τον αναθέτοντα φορέα, όπως καθορίζεται στο Μέρος I, ενότητα Α, προκειμένου να αποκτήσει πρόσβαση σε δικαιολογητικά των πληροφοριών που έχουν υποβληθεί στο Μέρος III και το Μέρος IV του παρόντος Ευρωπαϊκού Ενιαίου Εγγράφου Σύμβασης για τους σκοπούς της διαδικασίας σύναψης σύμβασης, όπως καθορίζεται στο Μέρος I.

Ημερομηνία, τόπος και, όπου ζητείται ή απαιτείται, υπογραφή(-ές):

Ημερομηνία

Τόπος

Υπογραφή

ΠΑΡΑΡΤΗΜΑ V – Σχέδιο Σύμβασης

ΣΧΕΔΙΟ ΣΥΜΒΑΣΗΣ ΠΑΡΟΧΗΣ ΥΠΗΡΕΣΙΩΝ

ΕΛΛΗΝΙΚΗ ΔΗΜΟΚΡΑΤΙΑ
ΠΕΡΙΦΕΡΕΙΑ ΘΕΣΣΑΛΙΑΣ
ΣΥΝΔΕΣΜΟΣ ΔΙΑΧΕΙΡΙΣΗΣ
ΣΤΕΡΕΩΝ ΑΠΟΒΛΗΤΩΝ ΠΕ ΛΑΡΙΣΑΣ

ΛΑΡΙΣΑ / / 2024
Αριθ. πρωτ.....

ΣΥΜΦΩΝΗΤΙΚΟ ΠΑΡΟΧΗΣ ΥΠΗΡΕΣΙΩΝ
ΛΕΙΤΟΥΡΓΙΑ ΧΩΡΟΥ ΥΓΕΙΟΝΟΜΙΚΗΣ ΤΑΦΗΣ ΑΠΟΡΡΙΜΜΑΤΩΝ (ΧΥΤΑ) ΛΑΡΙΣΑΣ
(Τμήματα 1 ΚΑΙ 2)

ΤΜΗΜΑ:

ΚΑΘΑΡΗ ΑΞΙΑ€ ΠΛΕΟΝ ΦΠΑ 24%€ ΣΥΝΟΛΟ€

Στη Λάρισα. σήμερα ημέρα οι παρακάτω συμβαλλόμενοι:

1. Ο **Σύνδεσμος Διαχείρισης Στερεών Αποβλήτων ΠΕ Λάρισας (ΦΟΔΣΑ ΠΕ Λάρισας)**, που εδρεύει στην Καλλιάρχου 17, 412 21, Λάρισα, με ΑΦΜ 998616221, ΔΟΥ: Λάρισα, νομίμως εκπροσωπούμενος από τον Πρόεδρο του, κ. Μαμάκο Αθανάσιο (στο εξής η «Αναθέτουσα Αρχή») και
 2. Το νομικό πρόσωπο με την επωνυμία «.....» και με διακριτικό τίτλο «.....» που εδρεύει, με ΑΦΜ, ΔΟΥ, νομίμως εκπροσωπούμενο από τον Πρόεδρο και Διευθύνοντα Σύμβουλό του, κ. (στο εξής ο «Ανάδοχος»)
- Έχοντας υπόψη:

Έχοντας υπόψη:

1. την ΔΙΑΚΗΡΥΞΗ (ΑΔΑΜ24PROC.....), η οποία εγκρίθηκε με την αριθμ. /11.2024 Απόφαση Εκτελεστικής Επιτροπής και τα λοιπά έγγραφα της σύμβασης που συνέταξε η Αναθέτουσα Αρχή για την ανωτέρω εν θέματι σύμβαση υπηρεσίας ν.
2. Την υπ' αριθμ Απόφαση της Εκτελεστικής Επιτροπής, με την οποία κατακυρώθηκε το αποτέλεσμα της διαδικασίας (ΑΔΑΜ...), στο πλαίσιο της ανωτέρω διακήρυξης, στον Ανάδοχο, καθώς και την αριθμ. πρωτ. ειδική πρόσκληση της Αναθέτουσας Αρχής προς τον Ανάδοχο για την υπογραφή του παρόντος, η οποία κοινοποιήθηκε σε αυτόν την.....
3. Την από υπεύθυνη δήλωση του Αναδόχου περί μη οψιγενών μεταβολών, κατά την έννοια της περ. δ της παρ. 3 του αρ. 105 του ν. 4412/2016

3. Ότι αναπόσπαστο τμήμα της παρούσας αποτελούν, σύμφωνα με το άρθρο 2 παρ.1 περιπτ. 42 του ν.4412/2016:

- η με ΑΔΑΜ 24PROC0..... διακήρυξη, με τα Παραρτήματα της
- η αριθμ./...../...../....2024 Απόφαση Εκτελεστικής Επιτροπής με θέμα: Εξέταση Πρακτικών Επιτροπής Διαγωνισμού του διαγωνισμού παροχής υπηρεσιών με τίτλο «ΛΕΙΤΟΥΡΓΙΑ ΧΩΡΟΥ ΥΓΕΙΟΝΟΜΙΚΗΣ ΤΑΦΗΣ ΑΠΟΡΡΙΜΜΑΤΩΝ (ΧΥΤΑ) ΛΑΡΙΣΑΣ (Τμήματα 1 ΚΑΙ 2)» και ανάδειξη προσωρινών αναδόχων
- η αριθμ./...../...../.....2024... Απόφαση Εκτελεστικής Επιτροπής με θέμα: Εξέταση Πρακτικών Επιτροπής Διαγωνισμού του διαγωνισμού παροχής υπηρεσιών με τίτλο «ΛΕΙΤΟΥΡΓΙΑ ΧΩΡΟΥ ΥΓΕΙΟΝΟΜΙΚΗΣ ΤΑΦΗΣ ΑΠΟΡΡΙΜΜΑΤΩΝ (ΧΥΤΑ) ΛΑΡΙΣΑΣ (Τμήματα 1 ΚΑΙ 2)» και κατακύρωση αυτού

(στο εξής «τα Έγγραφα της Σύμβασης»)

- η προσφορά του Αναδόχου
- τα δικαιολογητικά κατακύρωσης

4. Ότι ο Ανάδοχος κατέθεσε την:

υπ' αριθ. εγγυητική επιστολή της τράπεζας/ πιστωτικού ιδρύματος/ χρηματοδοτικού ιδρύματος/ ασφαλιστικής επιχείρησης/, ποσού ευρώ, για την καλή εκτέλεση των όρων του παρόντος συμφωνητικού

Συμφώνησαν και έκαναν αμοιβαία αποδεκτά τα ακόλουθα :

Άρθρο 1
Αντικείμενο

Αντικείμενο της παρούσας σύμβασης είναι το Τμήμα ... «.....» του διαγωνισμού «ΛΕΙΤΟΥΡΓΙΑ ΧΩΡΟΥ ΥΓΕΙΟΝΟΜΙΚΗΣ ΤΑΦΗΣ ΑΠΟΡΡΙΜΜΑΤΩΝ (ΧΥΤΑ) ΛΑΡΙΣΑΣ (Τμήματα 1 έως 2)», σύμφωνα με τους όρους και τις προδιαγραφές του άρθρου 1.3 της Διακήρυξης και των ΠΑΡΑΡΤΗΜΑΤΩΝ I και III αυτής, ως κάτωθι

Η παροχή υπηρεσιών θα πραγματοποιηθεί σύμφωνα με τους όρους που περιέχονται στα έγγραφα της σύμβασης, στην απόφαση κατακύρωσης και στην προσφορά του Αναδόχου.

Άρθρο 2
Χρηματοδότηση της σύμβασης

Φορέας χρηματοδότησης της παρούσας σύμβασης είναι ο ΦΟΔΣΑ ΠΕ ΛΑΡΙΣΑΣ. Η δαπάνη για την εν λόγω σύμβαση βαρύνει τις με Κ.Α. : 20.7135.025 «Προμήθεια και τοποθέτηση οριζόντιου δικτύου βιοαερίου», 20.6262.027 «Εργασίες επισκευής πυρσού καύσης βιοαερίου» και 20.6264.004 «Συντήρηση και επισκευή εγκατάστασης προεπεξεργασίας στραγγιδίων ΧΥΤΑ ΠΕ Λάρισας» σχετικές πιστώσεις του τακτικού προϋπολογισμού των οικονομικών ετών 2024 και 2025 του Φορέα.

Για το οικονομικό έτος 2024 έχουν εκδοθεί οι με αρ. πρωτ./.....2024 στον ΚΑΕ (ποσό€, ΑΔΑ) και/.....2024 στον ΚΑΕ 20..... (ποσό€, ΑΔΑ:) Αποφάσεις Ανάληψης Υποχρέωσης, επί των οποίων υπάρχει βεβαίωση του αρμοδίου

υπαλλήλου, για την ύπαρξη διαθέσιμων ποσών, τη συνδρομή των προϋποθέσεων της παρ. 1α του άρθρου 4 του ΠΔ 80/2016 και τη δέσμευση στο οικείο Μητρώο Δεσμεύσεων των πιστώσεων με α/α/2024 και/2024 αντίστοιχα.

Για το τμήμα της προκαλούμενης δαπάνης που θα βαρύνει το οικονομικό έτος 2025 έχουν εκδοθεί οι με αριθμ. πρωτ. /2024 (ΑΔΑ) στον ΚΑΕ 20....., /2024 (ΑΔΑ) στον ΚΑΕ 20....., /2024 (ΑΔΑ) στον ΚΑΕ 20....., /2024 (ΑΔΑ) στον ΚΑΕ 20..... και /2024 (ΑΔΑ) στον ΚΑΕ Αποφάσεις Προέδρου περί ανάληψης πολυετούς υποχρέωσης.

Άρθρο 3 Διάρκεια σύμβασης

3.1. Δυνάμει του άρθρου 1.3 της Διακήρυξης η διάρκεια της παρούσας σύμβασης ορίζεται από και μέχρι

3.2. Η συνολική διάρκεια της σύμβασης μπορεί να παρατείνεται μετά από αιτιολογημένη απόφαση της αναθέτουσας αρχής μέχρι το 50% αυτής ύστερα από σχετικό αίτημα του αναδόχου που υποβάλλεται πριν από τη λήξη της διάρκειάς της, σε αντικειμενικά δικαιολογημένες περιπτώσεις που δεν οφείλονται σε υπαιτιότητα του αναδόχου.

Άρθρο 4 Υποχρεώσεις Αναδόχου

Ο Ανάδοχος δεσμεύεται έναντι της Αναθέτουσας Αρχής ότι:

4.1. σύμφωνα με το άρθρο 4.3.1. της Διακήρυξης, τηρεί και θα εξακολουθήσει να τηρεί κατά την εκτέλεση της παρούσας σύμβασης τις υποχρεώσεις του που απορρέουν από τις διατάξεις της περιβαλλοντικής, κοινωνικοασφαλιστικής και εργατικής νομοθεσίας, που έχουν θεσπιστεί με το δίκαιο της Ένωσης, το εθνικό δίκαιο, συλλογικές συμβάσεις ή διεθνείς διατάξεις περιβαλλοντικού, κοινωνικού και εργατικού δικαίου, οι οποίες απαριθμούνται στο Παράρτημα Χ του Προσαρτήματος Α' (και του ν. 4412/2016). Η τήρηση των εν λόγω υποχρεώσεων ελέγχεται και βεβαιώνεται από τα όργανα που επιβλέπουν την εκτέλεση της παρούσας σύμβασης και τις αρμόδιες δημόσιες αρχές και υπηρεσίες που ενεργούν εντός των ορίων της ευθύνης και της αρμοδιότητάς τους

4.2. θα ενεργεί σύμφωνα με το Νόμο και με την παρούσα, ότι θα λαμβάνει τα κατάλληλα μέτρα για να διασφαλίσει την ομαλή και προσηκούσα εκτέλεση της παρούσας σύμφωνα με τη Διακήρυξη και τα λοιπά Έγγραφα της Σύμβασης και ότι δεν θα ενεργήσει αθέμιτα, παράνομα ή καταχρηστικά καθ' όλη τη διάρκεια της εκτέλεσης της παρούσας,.

1.3. καθ' όλη τη διάρκεια εκτέλεσης της σύμβασης, θα συνεργάζεται στενά με την Αναθέτουσα Αρχή, υποχρεούται δε να λαμβάνει υπόψη του οποιοσδήποτε παρατηρήσεις της, σχετικά με την εκτέλεση της σύμβασης.

1.4.

4.4 ότι θα τηρεί τις ειδικές υποχρεώσεις των άρθρων 5 έως και 10. της Συγγραφής Υποχρεώσεων του Παραρτήματος ΙΙΙ της Διακήρυξης.

Άρθρο 5 Αμοιβή – Τρόπος πληρωμής

5.1. Το συνολικό συμβατικό τίμημα ανέρχεται σε€, πλέον ΦΠΑ24%

5.2. Η πληρωμή του Αναδόχου θα πραγματοποιηθεί σύμφωνα με το άρθρο 5.1.1 της Διακήρυξης και συγκεκριμένα: Το 100% της συμβατικής αξίας μετά την οριστική παραλαβή των υπηρεσιών/ειδών.

5.3. Η πληρωμή του συμβατικού τιμήματος θα γίνεται με την προσκόμιση από τον Ανάδοχο των νομίμων παραστατικών και δικαιολογητικών που προβλέπονται από τις διατάξεις του άρθρου 200 παρ. 4 του ν. 4412/2016, καθώς και κάθε άλλου δικαιολογητικού που τυχόν ήθελε ζητηθεί από τις αρμόδιες υπηρεσίες που διενεργούν τον έλεγχο και την πληρωμή¹¹⁶.

5.4. Τον Ανάδοχο βαρύνουν οι υπέρ τρίτων κρατήσεις, καθώς και κάθε άλλη επιβάρυνση, σύμφωνα με την κείμενη νομοθεσία, μη συμπεριλαμβανομένου Φ.Π.Α., για την παράδοση των υπηρεσιών στον τόπο και με τον τρόπο που προβλέπεται στη Διακήρυξη και στα λοιπά έγγραφα της Σύμβασης. Ο Ανάδοχος βαρύνεται, ιδίως, με τις κρατήσεις που καθορίζονται στο άρθρο 5.1.2 της Διακήρυξης. Οι υπέρ τρίτων κρατήσεις υπόκεινται στο εκάστοτε ισχύον αναλογικό τέλος χαρτοσήμου 3% και στην επ' αυτού εισφορά υπέρ ΟΓΑ .20%.

5.5. Με κάθε πληρωμή θα γίνεται η προβλεπόμενη από την κείμενη νομοθεσία παρακράτηση φόρου εισοδήματος αξίας 8% επί του καθαρού ποσού.

5.6. Όλα τα δικαιολογητικά του χρηματικού εντάλματος (πρωτόκολλα ποσοτικής και ποιοτικής παραλαβής κλπ.) ελέγχονται από την αρμόδια υπηρεσία ελέγχου της αναθέτουσας αρχής. Για την έκδοση χρηματικού εντάλματος ο ανάδοχος πρέπει να προσκομίσει το αντίστοιχο τιμολόγιο εντός προθεσμίας τριάντα (30) ημερών από την ημερομηνία έκδοσης πρωτοκόλλου ποσοτικής και ποιοτικής παραλαβής και η πληρωμή του θα πρέπει να λάβει χώρα σε επιπλέον τριάντα (30) ημέρες.

Σε περίπτωση που η πληρωμή του Αναδόχου καθυστερήσει πέραν των τριάντα (30) ημερών από την οριστική ποιοτική και ποσοτική παραλαβή των αγαθών και την ολοκλήρωση των σχετικών διαδικασιών επαλήθευσης, υπό την προϋπόθεση ότι θα έχει περιέλθει μέχρι και την ημερομηνία αυτή στην Αναθέτουσα Αρχή το τιμολόγιο ή άλλο ισοδύναμο παραστατικό πληρωμής, η Αναθέτουσα Αρχή, σύμφωνα με τα οριζόμενα στην υποπαρ. Ζ5 της παρ. Ζ του ν. 4152/2013, (Α' 107/09-05-2013) «Επείγοντα μέτρα εφαρμογής των Ν.4046/2012, 4093/2012 και 4127/2013» καθίσταται υπερήμερη και οφείλει τόκους υπερημερίας, χωρίς να απαιτείται όχληση από τον Ανάδοχο.¹¹⁷ Σε περίπτωση καθυστέρησης υποβολής των οικείων δικαιολογητικών πληρωμής, η Αναθέτουσα Αρχή καθίσταται υπερήμερη από την ημέρα προσκόμισής τους.

Άρθρο 6

Τμηματικές/ενδιάμεσες προθεσμίες-Παραλαβή αντικειμένου-Χρόνος και τρόπος παροχής υπηρεσιών

6.1. Ο Ανάδοχος υποχρεούται να παρέχει τις υπηρεσίες του στο χρονικό διάστημα και με τον τρόπο που καθορίζονται στα άρθρα 6.1. και 6.2. της Διακήρυξης και στο άρθρο 9 της Συγγραφής Υποχρεώσεων του Παραρτήματος ΙΙΙ της Διακήρυξης.

6.2. Ο Ανάδοχος υποχρεούται να παρέχει τις υπηρεσίες του ή/και να υποβάλει τα παραδοτέα στην Αναθέτουσα Αρχή σύμφωνα με το άρθρο 5.2. της Διακήρυξης. Μη εμπρόθεσμη παροχή των υπηρεσιών

¹¹⁶ Η αναθέτουσα αρχή δύναται να αναφέρει συγκεκριμένα δικαιολογητικά στο σημείο αυτό, πρβλ. παρ. 6 του άρθρου 200 του ν. 4412/2016

¹¹⁷ Πρβλ αριθμ. 2/16563/21-02-2019 διευκρινιστικό έγγραφο της Γενικής Δ/σης Δημοσιονομικής Πολιτικής (ΓΛΚ) του Υπουργείου Οικονομικών.

ή/και υποβολή των παραδοτέων από τον Ανάδοχο επάγεται την κήρυξη αυτού ως έκπτωτου σύμφωνα με το άρθρο 6.2.2 της Διακήρυξης.

6.3. Η παραλαβή των παρεχόμενων υπηρεσιών ή/και παραδοτέων γίνεται από επιτροπές, υπό τους όρους, διαδικασίες παραλαβής και ελέγχου που ορίζονται στο άρθρο 6.3 της Διακήρυξης.

6.4. Αν παρέλθει χρονικό διάστημα μεγαλύτερο των τριάντα (30) ημερών από την ημερομηνία υποβολής του παραδοτέου από τον Ανάδοχο και δεν έχει εκδοθεί από την επιτροπή πρωτόκολλο παραλαβής, θεωρείται ότι η παραλαβή έχει συντελεσθεί αυτοδίκαια, κατά τα σχετικά οριζόμενα στο άρθρο 6.3.5. της Διακήρυξης

Ανεξάρτητα από την, οριζόμενη στο ως άνω άρθρο 6.3.5. της Διακήρυξης, αυτοδίκαιη παραλαβή και την πληρωμή του Αναδόχου, πραγματοποιούνται οι προβλεπόμενοι από την παρούσα έλεγχοι από επιτροπή που συγκροτείται με απόφαση της Αναθέτουσας Αρχής, στην οποία δεν μπορεί να συμμετέχουν ο πρόεδρος και τα μέλη της αρχικής επιτροπής. η οποία δεν πραγματοποίησε την παραλαβή στον προβλεπόμενο από την παρούσα σύμβαση χρόνο. Η παραπάνω επιτροπή παραλαβής προβαίνει σε όλες τις διαδικασίες παραλαβής που προβλέπονται από το παρόν άρθρο, το άρθρο 6.3.1. της Διακήρυξης και το άρθρο 219 του ν. 4412/2016 και συντάσσει τα σχετικά πρωτόκολλα. Οι εγγυητικές επιστολές προκαταβολής και καλής εκτέλεσης δεν επιστρέφονται, πριν την ολοκλήρωση όλων των προβλεπομένων από την παρούσα σύμβαση ελέγχων και τη σύνταξη των σχετικών πρωτοκόλλων.

Άρθρο 7

Απόρριψη υπηρεσιών-παραδοτέων –Αντικατάσταση

7.1. Σε περίπτωση οριστικής απόρριψης ολόκληρου ή μέρους των παρεχόμενων υπηρεσιών ή /και παραδοτέων, με έκπτωση επί της συμβατικής αξίας, με απόφαση της αναθέτουσας αρχής μπορεί να εγκρίνεται αντικατάσταση των υπηρεσιών ή/και παραδοτέων αυτών με άλλα, που να είναι σύμφωνα με τους όρους της παρούσας σύμβασης, μέσα σε τακτή προθεσμία που ορίζεται από την απόφαση αυτή και σύμφωνα με το άρθρο 6.4 της Διακήρυξης.

7.2. Αν η αντικατάσταση γίνεται μετά τη λήξη της συνολικής διάρκειας της σύμβασης, η προθεσμία που ορίζεται για την αντικατάσταση δεν μπορεί να είναι μεγαλύτερη του 25% της συνολικής διάρκειας της σύμβασης, ο δε ανάδοχος υπόκειται σε ποινικές ρήτρες, σύμφωνα με το άρθρο 218 του ν. 4412/2016 και την παράγραφο 5.2.2 της Διακήρυξης, λόγω εκπρόθεσμης παράδοσης.

7.3. Αν ο ανάδοχος δεν αντικαταστήσει τις υπηρεσίες ή/και τα παραδοτέα που απορρίφθηκαν μέσα στην προθεσμία που του τάχθηκε και εφόσον έχει λήξει η συνολική διάρκεια, κηρύσσεται έκπτωτος και υπόκειται στις προβλεπόμενες κυρώσεις του άρθρου 9 της παρούσας σύμβασης.

Άρθρο 8

Κήρυξη οικονομικού φορέα εκπτώτου –Κυρώσεις

8.1. Ο Ανάδοχος κηρύσσεται υποχρεωτικά έκπτωτος από τη σύμβαση και από κάθε δικαίωμα που απορρέει από αυτήν, με απόφαση της Αναθέτουσας Αρχής για τους λόγους που αναφέρονται στο άρθρο 5.2.1 της Διακήρυξης και σύμφωνα με τα ειδικότερα οριζόμενα σε αυτό. Στον Ανάδοχο που κηρύσσεται έκπτωτος από την παρούσα σύμβαση, επιβάλλονται, με απόφαση της Αναθέτουσας Αρχής και κατόπιν τήρησης της σχετικής διαδικασίας και οι κυρώσεις/αποκλεισμός που προβλέπονται στο ως άνω άρθρο.

8.2. Αν λήξει η συνολική διάρκεια της σύμβασης, χωρίς να υποβληθεί εγκαίρως αίτημα παράτασης ή, αν λήξει η παραταθείσα, κατά τα ανωτέρω, διάρκεια, χωρίς να υποβληθούν στην αναθέτουσα αρχή τα παραδοτέα της σύμβασης, ο ανάδοχος κηρύσσεται έκπτωτος. Αν οι υπηρεσίες παρασχεθούν από υπαιτιότητα του αναδόχου μετά τη λήξη της διάρκειας της σύμβασης, και μέχρι λήξης του χρόνου της

παράτασης που χορηγήθηκε επιβάλλονται εις βάρος του ποινικές ρήτρες, σύμφωνα με το άρθρο 218 του ν. 4412/2016 και το άρθρο 5.2.2 της Διακήρυξης.

Άρθρο 9 Υπεργολαβία

9.1.Ο Ανάδοχος, σύμφωνα με το άρθρο 4.4.1. της Διακήρυξης, δεν απαλλάσσεται από τις συμβατικές του υποχρεώσεις και ευθύνες έναντι της Αναθέτουσας Αρχής λόγω ανάθεσης της εκτέλεσης τμήματος/τμημάτων της σύμβασης σε υπεργολάβους. Η τήρηση των υποχρεώσεων της παρ. 2 του άρθρου 18 του ν. 4412/2016 από υπεργολάβους δεν αίρει την ευθύνη του Αναδόχου.

9.2. Ο Ανάδοχος με το από έγγραφό του, το οποίο επισυνάπτεται στην παρούσα, και σύμφωνα με το άρθρο 4.4.2. της Διακήρυξης, ενημέρωσε την Αναθέτουσα Αρχή για την επωνυμία/όνομα, τα στοιχεία επικοινωνίας και τους νόμιμους εκπροσώπους των υπεργολάβων του, οι οποίοι συμμετέχουν στην εκτέλεση της παρούσας σύμβασης. Ο Ανάδοχος υποχρεούται να γνωστοποιεί στην Αναθέτουσα Αρχή κάθε αλλαγή των πληροφοριών αυτών, κατά τη διάρκεια της παρούσας σύμβασης, καθώς και τις απαιτούμενες πληροφορίες σχετικά με κάθε νέο υπεργολάβο, τον οποίο ο Ανάδοχος θα χρησιμοποιεί εν συνεχεία στην εν λόγω σύμβαση, προσκομίζοντας τα σχετικά συμφωνητικά/δηλώσεις συνεργασίας. Σε περίπτωση διακοπής της συνεργασίας του Αναδόχου με υπεργολάβο/ υπεργολάβους της παρούσας σύμβασης, ο Ανάδοχος υποχρεούται σε άμεση γνωστοποίηση της διακοπής αυτής στην Αναθέτουσα Αρχή και οφείλει να διασφαλίσει την ομαλή εκτέλεση του τμήματος/ τμημάτων της σύμβασης είτε από τον ίδιο, είτε από νέο υπεργολάβο τον οποίο θα γνωστοποιήσει στην Αναθέτουσα Αρχή κατά την ως άνω διαδικασία¹¹⁸.

9.3.Η Αναθέτουσα Αρχή επαληθεύει τη συνδρομή των λόγων αποκλεισμού για τους υπεργολάβους, όπως αυτοί περιγράφονται στην παράγραφο 2.2.3 της Διακήρυξης και με τα αποδεικτικά μέσα της παραγράφου 2.2.9.2 της Διακήρυξης σύμφωνα με τα οριζόμενα στο άρθρο 4.4.3. της Διακήρυξης. Επιπλέον, η Αναθέτουσα Αρχή, προκειμένου να μην αθετούνται οι υποχρεώσεις της παρ. 2 του άρθρου 18 του ν. 4412/2016, δύναται να επαληθεύσει τους ως άνω λόγους και για τμήμα ή τμήματα της σύμβασης που υπολείπονται του ποσοστού που ορίζεται σύμφωνα με τα οριζόμενα στο άρθρο 4.4.3. της Διακήρυξης.

Άρθρο 10 Τροποποίηση σύμβασης κατά τη διάρκειά της

10.1. Η παρούσα σύμβαση μπορεί να τροποποιείται κατά τη διάρκειά της, χωρίς να απαιτείται νέα διαδικασία σύναψης σύμβασης, μόνο σύμφωνα με τους όρους και τις προϋποθέσεις του άρθρου 4.5 της Διακήρυξης.

10.2. Τροποποίηση των όρων της παρούσας σύμβασης γίνεται μόνον με μεταγενέστερη γραπτή και ρητή συμφωνία των μερών και σύμφωνα με τα οριζόμενα στο άρθρο 132 του ν.4412/2016.

Άρθρο 11 Ανωτέρα Βία

¹¹⁸ Σε περίπτωση που ο ανάδοχος έχει στηριχθεί στις ικανότητες του υπεργολάβου όσον αφορά τη χρηματοοικονομική επάρκεια-τεχνική και επαγγελματική ικανότητα, σύμφωνα με τις απαιτήσεις της διακήρυξης, προβλέπονται στο σημείο αυτό όροι σχετικά με τη διαδικασία και τις προϋποθέσεις αντικατάστασής του

11.1. Τα συμβαλλόμενα μέρη δεν ευθύνονται για τη μη εκπλήρωση των συμβατικών τους υποχρεώσεων, στο μέτρο που η αδυναμία εκπλήρωσης οφείλεται σε περιστατικά ανωτέρας βίας.

11.2. Ο Ανάδοχος, επικαλούμενος υπαγωγή της αδυναμίας εκπλήρωσης υποχρεώσεων του σε γεγονός που εμπίπτει στην έννοια της ανωτέρας βίας, οφείλει να γνωστοποιήσει και επικαλεσθεί προς την Αναθέτουσα Αρχή τους σχετικούς λόγους και περιστατικά εντός αποσβεστικής προθεσμίας είκοσι (20) ημερών από τότε που συνέβησαν, προσκομίζοντας τα απαραίτητα αποδεικτικά στοιχεία. Η Αναθέτουσα Αρχή αποφασίζει μετά από γνωμοδότηση του αρμόδιου για αυτό οργάνου.

Μόνο η έγγραφη αναγνώριση από την Αναθέτουσα Αρχή της ανώτερης βίας που επικαλείται ο Ανάδοχος τον απαλλάσσει από τις συνέπειες της εκπρόθεσμης ή μη κατάλληλα εκπλήρωσης της προμήθειας.

Άρθρο 12

Ολοκλήρωση συμβατικού αντικειμένου

Η σύμβαση θεωρείται ότι έχει ολοκληρωθεί, όταν παραληφθούν οριστικά, ποσοτικά και ποιοτικά οι υπηρεσίες, όταν αποπληρωθεί το συμβατικό τίμημα και εκπληρωθούν και οι τυχόν λοιπές συμβατικές ή νόμιμες υποχρεώσεις και από τα δύο συμβαλλόμενα μέρη και αποδεσμευθούν οι σχετικές εγγυήσεις κατά τα προβλεπόμενα στη σύμβαση.

Άρθρο 13

Δικαίωμα μονομερούς λύσης της σύμβασης

Η Αναθέτουσα Αρχή μπορεί, με τις προϋποθέσεις που ορίζονται στο άρθρο 4.6 της Διακήρυξης, να καταγγείλει τη σύμβαση κατά τη διάρκεια της εκτέλεσής της.

Άρθρο 1

Εφαρμοστέο Δίκαιο – Επίλυση Διαφορών

14.1. Η παρούσα διέπεται από το Ελληνικό Δίκαιο και ειδικότερα α) από το θεσμικό πλαίσιο που αναφέρεται στο άρθρο 1.4. της Διακήρυξης και β) τη Διακήρυξη και τα Έγγραφα της Σύμβασης.

14.2. Ο Ανάδοχος μπορεί, κατά των αποφάσεων της Αναθέτουσας Αρχής που επιβάλλουν σε βάρος του κυρώσεις, δυνάμει των άρθρων της Διακήρυξης 5.2. (Κήρυξη οικονομικού φορέα εκπτώτου -Κυρώσεις), 6.1. (Παρακολούθηση της εκτέλεσης της Σύμβασης), 6.4. (Απόρριψη παραδοτέων –αντικατάσταση), να ασκήσει τα δικαιώματα του άρθρου 5.3. της Διακήρυξης.

υπό τους όρους και προϋποθέσεις που ορίζονται σε αυτό.

14.3. Κατά την εκτέλεση της σύμβασης, κάθε διαφορά που προκύπτει αναφορικά με την ερμηνεία, και/ή το κύρος και/ή την εκτέλεση της παρούσας, ή εξ αφορμής της, επιλύονται σύμφωνα με το άρθρο 5.4. της Διακήρυξης.

Άρθρο 15

Συμμόρφωση με τον Κανονισμό ΕΕ/2016/2019 και τον ν. 4624/2019 (Α 137)¹¹⁹

Τα αντισυμβαλλόμενα μέρη αναλαμβάνουν να τηρούν τις υποχρεώσεις που απορρέουν από την εφαρμογή του Κανονισμού (ΕΕ) 2016/679 για την προστασία των φυσικών προσώπων έναντι της επεξεργασίας των δεδομένων προσωπικού χαρακτήρα και για την ελεύθερη κυκλοφορία των δεδομένων αυτών και την κατάργηση της οδηγίας 95/46/ΕΚ (Γενικός Κανονισμός Προστασίας Δεδομένων / General Data Protection Regulation – GDPR) και του ν. 4624/2019. Ειδικότερα:

¹¹⁹ Αφορά σε φυσικά πρόσωπα

A) Ως προς την επεξεργασία από την Αναθέτουσα Αρχή των προσωπικών δεδομένων του Αναδόχου συμπεριλαμβανομένων των προστηθέντων/συνεργατών/δανειζόντων εμπειρία/υπεργολάβων του, ισχύουν τα παρακάτω:

Ο Ανάδοχος συναινεί στο πλαίσιο της διαδικασίας εκτέλεσης της παρούσας δημόσιας σύμβασης και επιτρέπει στην Αναθέτουσα Αρχή να προβεί σε αναζήτηση-επιβεβαίωση όλων των αναγκαιών δικαιολογητικών, καθώς και στην αναγκαία επεξεργασία και διατήρηση δεδομένων προσωπικού χαρακτήρα και στην ανταλλαγή πληροφοριών με άλλες δημόσιες αρχές.

Η Αναθέτουσα Αρχή αποθηκεύει και επεξεργάζεται τα στοιχεία προσωπικών δεδομένων του Αναδόχου που είναι αναγκαία για την εκτέλεση της σύμβασης, την εκπλήρωση των μεταξύ τους συναλλαγών και την εν γένει συμμόρφωσή της με νόμιμη υποχρέωση, σε έγχαρτο αρχείο και σε ηλεκτρονική βάση με υψηλά χαρακτηριστικά ασφαλείας με πρόσβαση αυστηρώς και μόνο σε εξουσιοδοτημένα πρόσωπα ή παρόχους υπηρεσιών στους οποίους αναθέτει την εκτέλεση συγκεκριμένων εργασιών για λογαριασμό της και οι οποίοι διενεργούν πράξεις επεξεργασίας προσωπικών δεδομένων.

Η Αναθέτουσα Αρχή θα προβεί σε συλλογή και επεξεργασία (π.χ. συλλογή, καταχώριση, οργάνωση, αποθήκευση, μεταβολή, διαγραφή, καταστροφή κ.λπ.), για τους ανωτέρω αναφερόμενους σκοπούς, των δεδομένων προσωπικού χαρακτήρα όπως: (α) επίσημων στοιχείων ταυτοποίησης, (β) στοιχείων επικοινωνίας, (γ) δεδομένων και πληροφοριών κοινωνικοασφαλιστικών και φορολογικών απαιτήσεων, (δ) γενικών πληροφοριών, (ε) στοιχείων πληρωμής, χρηματοοικονομικών πληροφοριών και λογαριασμών, (στ) δεδομένων ειδικής κατηγορίας, των οποίων η συλλογή και επεξεργασία επιβάλλεται από τους όρους εκτέλεσης της σύμβασης, σκοπούς αρχειοθέτησης προς το δημόσιο συμφέρον, ή στατιστικούς σκοπούς.

Τα προσωπικά δεδομένα του Αναδόχου και των συνεργατών του (συμπεριλαμβανομένων των δανειζόντων εμπειρία/υπεργολάβων) αποθηκεύονται για χρονικό διάστημα ίσο με τη διάρκεια της εκτέλεσης της σύμβασης και μετά τη λήξη αυτής για χρονικό διάστημα πέντε ετών εκτός εάν η νομοθεσία προβλέπει διαφορετική περίοδο διατήρησης. Σε περίπτωση εκκρεμοδικίας σχετικά με δημόσια σύμβαση, τα δεδομένα τηρούνται μέχρι το πέρας της εκκρεμοδικίας.

Καθ' όλη την διάρκεια που η Αναθέτουσα Αρχή τηρεί και επεξεργάζεται τα προσωπικά δεδομένα ο Ανάδοχος έχει το δικαίωμα πρόσβασης, φορητότητας, διόρθωσης, περιορισμού της επεξεργασίας, διαγραφής ή και εναντίωσης υπό συγκεκριμένες προϋποθέσεις, στην επεξεργασία δεδομένων προσωπικού χαρακτήρα.

Δεν επιτρέπεται η επεξεργασία δεδομένων προσωπικού χαρακτήρα για σκοπό διαφορετικό από αυτόν για τον οποίο έχουν συλλεχθεί, παρά μόνον υπό τους όρους και προϋποθέσεις του άρθρου 24 του ν. 4624/2019.

Η διαβίβαση δεδομένων προσωπικού χαρακτήρα από την Αναθέτουσα Αρχή σε άλλο δημόσιο φορέα επιτρέπεται σύμφωνα με το άρθρο 26 του ως άνω νόμου, εφόσον είναι απαραίτητο για την εκτέλεση των καθηκόντων της ή του τρίτου φορέα στον οποίο διαβιβάζονται τα δεδομένα και εφόσον πληρούνται οι προϋποθέσεις που επιτρέπουν την επεξεργασία, σύμφωνα με το άρθρο 24 του ίδιου νόμου.

Τα στοιχεία επικοινωνίας με τον υπεύθυνο για την προστασία των προσωπικών δεδομένων της Αναθέτουσας Αρχής είναι τα ακόλουθα (email /τηλ.....).

B. Ως προς την επεξεργασία από τον Ανάδοχο προσωπικών δεδομένων στο πλαίσιο εκτέλεσης των συμβατικών του υποχρεώσεων ισχύουν οι διατάξεις του άρθρου 28 του Γενικού Κανονισμού για την προστασία δεδομένων (ΓΚΠΔ). Ειδικότερα, ισχύουν τα ακόλουθα:

ο Ανάδοχος (εκτελών την επεξεργασία)

α) επεξεργάζεται τα δεδομένα προσωπικού χαρακτήρα μόνο βάσει καταγεγραμμένων εντολών της Αναθέτουσας Αρχής (υπεύθυνος επεξεργασίας),

β) διασφαλίζει ότι τα πρόσωπα που είναι εξουσιοδοτημένα να επεξεργάζονται τα δεδομένα προσωπικού χαρακτήρα έχουν αναλάβει δέσμευση τήρησης εμπιστευτικότητας ή τελούν υπό τη δέουσα κανονιστική υποχρέωση τήρησης εμπιστευτικότητας,

γ) λαμβάνει όλα τα απαιτούμενα μέτρα δυνάμει του άρθρου 32 του ΓΚΠΔ,

δ) τηρεί τους όρους που αναφέρονται στις παραγράφους 2 και 4 για την πρόσληψη άλλου εκτελούντος την επεξεργασία,

ε) λαμβάνει υπόψη τη φύση της επεξεργασίας και επικουρεί τον υπεύθυνο επεξεργασίας με τα κατάλληλα τεχνικά και οργανωτικά μέτρα, στον βαθμό που αυτό είναι δυνατό, για την εκπλήρωση της υποχρέωσης του υπευθύνου επεξεργασίας να απαντά σε αιτήματα για άσκηση των προβλεπόμενων στο κεφάλαιο III δικαιωμάτων του υποκειμένου των δεδομένων,

στ) συνδράμει τον υπεύθυνο επεξεργασίας στη διασφάλιση της συμμόρφωσης προς τις υποχρεώσεις που απορρέουν από τα άρθρα 32 έως 36 του ΓΚΠΔ, λαμβάνοντας υπόψη τη φύση της επεξεργασίας και τις πληροφορίες που διαθέτει ο εκτελών την επεξεργασία,

ζ) κατ' επιλογή του υπευθύνου επεξεργασίας (Αναθέτουσα Αρχή), διαγράφει ή επιστρέφει όλα τα δεδομένα προσωπικού χαρακτήρα στον υπεύθυνο επεξεργασίας μετά το πέρας της παροχής υπηρεσιών επεξεργασίας και διαγράφει τα υφιστάμενα αντίγραφα, εκτός εάν το δίκαιο της Ένωσης ή του κράτους μέλους απαιτεί την αποθήκευση των δεδομένων προσωπικού χαρακτήρα,

η) θέτει στη διάθεση του υπευθύνου επεξεργασίας κάθε απαραίτητη πληροφορία προς απόδειξη της συμμόρφωσης προς τις υποχρεώσεις που θεσπίζονται στο παρόν άρθρο και επιτρέπει και διευκολύνει τους ελέγχους, περιλαμβανομένων των επιθεωρήσεων, που διενεργούνται από τον υπεύθυνο επεξεργασίας ή από άλλον ελεγκτή εντεταλμένο από τον υπεύθυνο επεξεργασίας.

ι) δεν προσλαμβάνει άλλον εκτελούντα την επεξεργασία χωρίς προηγούμενη ειδική ή γενική γραπτή άδεια του υπευθύνου επεξεργασίας.

Άρθρο 16
Λοιποί όροι

Όλοι οι όροι της Διακήρυξης και των Εγγράφων της Σύμβασης, που σχετίζονται με την εκτέλεση της παρούσας, αποτελούν αναπόσπαστο τμήμα αυτής.

Το παρόν συμφωνητικό καταχωρίζεται στο ΚΗΜΔΗΣ αμελλητί, μετά την υπογραφή αυτού και σύμφωνα με τα ειδικότερα οριζόμενα στην περ. η της παρ. 1 του άρθρου 10 της ΚΥΑ ΚΗΜΔΗΣ (Β' 3075/2021).

Αφού συντάχθηκε η παρούσα σύμβαση σε τρία αναγνώσθηκα και υπογράφηκε ως ακολούθως από τα συμβαλλόμενα μέρη.

ΟΙ ΣΥΜΒΑΛΛΟΜΕΝΟΙ

.....

.....

ΓΙΑ ΤΗΝ ΑΝΑΘΕΤΟΥΣΑ ΑΡΧΗ

ΓΙΑ ΤΟΝ ΑΝΑΔΟΧΟ

ΠΑΡΑΡΤΗΜΑ VI – Υπόδειγμα περιεχομένου Υ.Δ. περί μη ρωσικής εμπλοκής (για συμβάσεις άνω των ορίων)

Το περιεχόμενο της Υ.Δ. περί μη συνδρομής των καταστάσεων ρωσικής εμπλοκής, που περιγράφονται στην παρ. 2.2.3..4 της παρούσας, είναι το ακόλουθο:

«Δηλώνω υπεύθυνα ότι δεν υπάρχει ρωσική συμμετοχή στον οικονομικό φορέα που εκπροσωπώ και συμμετέχει στη διαδικασία ανάθεσης της παρούσας σύμβασης, σύμφωνα με τους περιορισμούς που περιλαμβάνονται στο άρθρο 5ια του κανονισμού του Συμβουλίου (ΕΕ) αριθ. 833/2014 της 31ης Ιουλίου 2014 σχετικά με περιοριστικά μέτρα λόγω των ενεργειών της Ρωσίας που αποσταθεροποιούν την κατάσταση στην Ουκρανία, όπως τροποποιήθηκε από τον με αριθ. 2022/576 Κανονισμό του Συμβουλίου (ΕΕ) της 8ης Απριλίου 2022.

Συγκεκριμένα δηλώνω ότι:

(α) ο οικονομικός φορέας που εκπροσωπώ (και κανένας από τους οικονομικούς φορείς που εκπροσωπούν μέλη της ένωσής μας), [εφόσον πρόκειται για ένωση οικονομικών φορέων] δεν είναι Ρώσος υπήκοος, ούτε φυσικό ή νομικό πρόσωπο, οντότητα ή φορέας εγκατεστημένος στη Ρωσία·

(β) ο οικονομικός φορέας που εκπροσωπώ (και κανένας από τους οικονομικούς φορείς που εκπροσωπούν μέλη της ένωσής μας, [εφόσον πρόκειται για ένωση οικονομικών φορέων] δεν είναι νομικό πρόσωπο, οντότητα ή φορέας του οποίου τα δικαιώματα ιδιοκτησίας κατέχει άμεσα ή έμμεσα σε ποσοστό άνω του πενήντα τοις εκατό (50%) οντότητα αναφερόμενη στο στοιχείο α) της παρούσας παραγράφου ·

(γ) τόσο ο υπεύθυνα δηλώνων, όσο και ο οικονομικός φορέας που εκπροσωπώ, δεν είμαστε φυσικό ή νομικό πρόσωπο, οντότητα ή όργανο που ενεργεί εξ ονόματος ή κατ' εντολή οντότητας που αναφέρεται στα σημεία (α) ή (β) παραπάνω,

(δ) δεν υπάρχει συμμετοχή φορέων και οντοτήτων που απαριθμούνται στα ανωτέρω σημεία α) έως γ), άνω του 10 % της αξίας της σύμβασης των υπερβολάβων, προμηθευτών ή φορέων στις ικανότητες των οποίων να στηρίζεται ο οικονομικός φορέας τον οποίον εκπροσωπώ.»